

# Nikon

DIGITALE CAMERA

# COOLPIX P1000

## Naslaggids



Overzicht onderwerpen

- Lees deze handleiding grondig door voordat u de camera gebruikt.
- Om correct gebruik van de camera te verzekeren, vergeet niet "Voor uw veiligheid" te lezen (pagina vi).
- Lees in elk geval "Richt het objectief niet naar de zon" (pagina 189) in "Verzorgen van het product".
- Bewaar deze handleiding na het lezen op een gemakkelijk toegankelijke plaats voor later gebruik.

NI

# Overzicht onderwerpen

U kunt teruggaan naar deze pagina door in de rechterbenedenhoek van een willekeurige pagina op  te tikken of te klikken.

## Hoofdonderwerpen

Inleiding .....	iii
Inhoudsopgave .....	x
Onderdelen van de camera .....	1
Aan de slag.....	14
Basisstappen voor fotograferen en weergeven .....	21
Opnamefuncties .....	30
Weergavefuncties.....	79
Films .....	89
De camera aansluiten op een tv, printer of computer.....	102
Het menu gebruiken .....	112
Technische opmerkingen.....	185

## Algemene onderwerpen



Voor uw veiligheid



Handmatige  
scherpstelling



Tips voor het  
instellen van de  
belichting



Afstandsbediening



Functies van de  
bedieningsknoppen



Functies die niet  
tegelijktijd  
kunnen worden  
gebruikt



Problemen  
oplossen





Index



# Inleiding

## Lees dit eerst

Hartelijk dank voor het aanschaffen van de Nikon COOLPIX P1000 digitale camera.

## Gebruikte symbolen en conventies in deze handleiding

- Tik of klik op  in de rechterbenedenhoek van elke pagina om "Overzicht onderwerpen" ( iii) weer te geven.
- Symbolen

Symbol	Beschrijving
	Dit pictogram duidt waarschuwingen en informatie aan die vóór het gebruik van de camera gelezen moeten worden.
	Dit pictogram duidt opmerkingen en informatie aan die vóór het gebruik van de camera gelezen moeten worden.
	Dit pictogram duidt andere pagina's met relevante informatie aan.

- Met "geheugenkaarten" worden in deze handleiding SD-, SDHC- en SDXC-geheugenkaarten bedoeld.
- Smartphones en tablets worden "smartapparaten" genoemd.
- Met "standaardinstelling" wordt de instelling bij aankoop bedoeld.
- De namen van de menuopties die op het scherm van de camera verschijnen en de namen van knoppen of meldingen die op een computerscherm verschijnen, worden vet weergegeven.
- In sommige schermvoorbeelden in deze handleiding zijn afbeeldingen weggelaten om schermindicatoren duidelijker weer te geven.



# Informatie en voorzorgsmaatregelen

## Permanente kennisoverdracht

Als onderdeel van Nikons streven naar permanente kennisoverdracht via continue productondersteuning en -informatie is er altijd nieuwe, bijgewerkte informatie online beschikbaar op de volgende websites:

- Voor gebruikers in de VS: <http://www.nikonusa.com/>
- Voor gebruikers in Europa: <http://www.europe-nikon.com/support/>
- Voor gebruikers in Azië, Oceanië, het Midden-Oosten en Afrika: <http://www.nikon-asia.com/>

Bezoek deze websites voor de nieuwste productinformatie, tips, antwoorden op veelgestelde vragen (FAQ's) en algemeen advies over digitale beeldverwerking en fotografie. Neem voor meer informatie contact op met de dichtstbijzijnde Nikon-vertegenwoordiging. Bezoek de onderstaande website voor de contactgegevens.

<http://imaging.nikon.com/>

## Gebruik uitsluitend elektronische accessoires van het merk Nikon

Nikon COOLPIX-camera's zijn ontwikkeld volgens de hoogste technologische normen en bevatten complexe elektronische circuits. Alleen elektronische accessoires van het merk Nikon (inclusief batterijladers, batterijen, lichtnetadapters en USB-kabels), die door Nikon speciaal zijn ontwikkeld om binnen de operationele eisen en veiligheidseisen van deze elektronische circuits te werken, zijn met het oog daarop getest en goedgekeurd voor deze Nikon digitale camera.

HET GEBRUIK VAN ELEKTRONISCHE ACCESSOIRES DIE NIET DOOR NIKON ZIJN VERVAARDIGD, KAN DE CAMERA BESCHADIGEN EN DE NIKON-GARANTIE DOEN VERVALLEN.

Het gebruik van oplaadbare Li-ionbatterijen van derden zonder het Nikon holografische zegel kan de werking van de camera negatief beïnvloeden of resulteren in oververhitting, ontbranding, breuk of lekkage van de batterijen.

**Holografisch zegel:** Dit zegel duidt aan dat dit apparaat een origineel Nikon-product is.



Neem voor meer informatie over originele Nikon-accessoires contact op met een door Nikon goedgekeurde leverancier.

## Voordat u belangrijke foto's gaat maken

Voordat u foto's gaat maken van belangrijke gelegenheden (zoals een huwelijk of reis), kunt u het beste enkele proefopnamen maken om te controleren of de camera goed werkt. Nikon is niet aansprakelijk voor schade of gederfde inkomsten als gevolg van een defect aan de camera.



## Over de handleidingen

- Geen enkel onderdeel van de bij dit product geleverde handleidingen mag worden gereproduceerd, overgedragen, getranscribeerd, worden opgeslagen in een archiefsysteem of in enige vorm worden vertaald naar enige taal, met enig middel, zonder voorafgaande schriftelijke toestemming van Nikon.
- De afbeeldingen en scherminhoud in deze handleiding kunnen verschillen van het eigenlijke product.
- Nikon behoudt zich het recht voor zonder voorafgaande aankondiging de specificaties van de hardware en software die in deze handleidingen worden beschreven op elk gewenst moment te wijzigen.
- Nikon is niet aansprakelijk voor enige schade die voortvloeit uit het gebruik van dit product.
- Nikon heeft alles in het werk gesteld om te zorgen dat de informatie in deze handleidingen juist en volledig is en zou het op prijs stellen als u de Nikon-importeur op de hoogte brengt van eventuele onjuistheden of omissies (zie de overige documentatie voor de adresgegevens).

## Voldoen aan auteursrechtelijke bepalingen

Onder auteursrecht mogen foto's of opnamen van auteursrechtelijk beschermde werken, gemaakt met de camera, niet worden gebruikt zonder toestemming van de houder van het auteursrecht. Uitzonderingen zijn van toepassing op persoonlijk gebruik, maar houd er rekening dat zelfs persoonlijk gebruik mogelijk beperkt is in het geval van foto's of opnamen van exposities of live optredens.

## Wegwerpen van opslagmedia

Houd er rekening mee dat bij het wissen van foto's of het formatteren van opslagmedia, zoals geheugenkaarten, de oorspronkelijke beeldgegevens niet volledig worden verwijderd. Met behulp van in de handel verkrijgbare software is het soms mogelijk verwijderde bestanden op weggeworpen opslagmedia alsnog te herstellen, wat misbruik van persoonlijke beeldgegevens tot gevolg kan hebben. De gebruiker is zelf verantwoordelijk voor de privacybescherming met betrekking tot dergelijke gegevens.

Reset alle instellingen van de camera in **Standaardwaarden** in het setup-menu (📖113) of **Standaardw. herstellen** in het netwerkmenu (📖113) voordat u het opslagmedium wegwerpt of aan een ander geeft. Na de reset wist u alle gegevens in het apparaat met in de handel verkrijgbare verwijdersoftware of formateert u het apparaat in **Geheugenkaart form.** in het setup-menu (📖113). Vervolgens vult u het apparaat geheel met beelden die geen persoonlijke informatie bevatten (bijvoorbeeld beelden van de lucht).

Wees voorzichtig bij het fysiek vernietigen van geheugenkaarten en voorkom letsel en beschadiging van eigendommen.



## Voor uw veiligheid

Om schade aan eigendommen of letsel aan uzelf of anderen te voorkomen, lees "Voor uw veiligheid" in zijn geheel door alvorens dit product te gebruiken.

Bewaar deze veiligheidsinstructies daar waar iedere gebruiker van dit product ze kan lezen.



### GEVAAR

Het niet in acht nemen van deze voorzorgsmaatregelen, gemarkeerd met dit pictogram, zorgt voor groot gevaar voor de dood of ernstig letsel.



### WAARSCHUWING

Het niet in acht nemen van deze voorzorgsmaatregelen, gemarkeerd met dit pictogram, kan de dood of ernstig letsel tot gevolg hebben.



### LET OP

Het niet in acht nemen van deze voorzorgsmaatregelen, gemarkeerd met dit pictogram, kan letsel of schade aan eigendommen tot gevolg hebben.



## WAARSCHUWING

- **Niet gebruiken tijdens het lopen of het bedienen van een voertuig.** Het niet in acht nemen van deze voorzorgsmaatregel kan ongelukken of ander letsel veroorzaken.
- **Dit product niet uit elkaar halen of aanpassen. Raak geen interne delen aan die worden blootgesteld als gevolg van een val of ander ongeluk.** Het niet in acht nemen van deze voorzorgsmaatregelen kan een elektrische schok of ander letsel tot gevolg hebben.
- **Mocht u afwijkingen aan het product ontdekken zoals het produceren van rook, hitte of ongebruikelijke geuren, ontkoppel dan onmiddellijk de accu of voedingsbron.** Voortgaand gebruik kan brand, brandwonden of ander letsel veroorzaken.
- **Houd droog. Niet met natte handen vastpakken. Pak de stekker niet met natte handen vast.** Het niet in acht nemen van deze voorzorgsmaatregelen kan brand of een elektrische schok tot gevolg hebben.
- **Laat uw huid niet langdurig in contact komen met dit product terwijl deze in en uit het stopcontact wordt gehaald.** Het niet in acht nemen van deze voorzorgsmaatregel kan lichte brandwonden tot gevolg hebben.
- **Gebruik dit product niet in de aanwezigheid van ontvlambaar stof of gas zoals propaan, benzine of spuitbussen.** Het niet in acht nemen van deze voorzorgsmaatregel kan een explosie of brand tot gevolg hebben.
- **Richt de flitser niet op de bestuurder van een motorvoertuig.** Het niet in acht nemen van deze voorzorgsmaatregel kan ongelukken tot gevolg hebben.



- **Houd dit product uit de buurt van kinderen.** Het niet in acht nemen van deze voorzorgsmaatregel kan letsel of een defect aan het product tot gevolg hebben. Merk bovendien op dat kleine onderdelen verstikkingsgevaar opleveren. Mocht een kind onderdelen van dit product inslikken, zoek dan onmiddellijk medische hulp.
- **Wikkel, draai en raak niet verstrikt in de riemen om uw nek.** Het niet in acht nemen van deze voorzorgsmaatregel kan ongelukken tot gevolg hebben.
- **Gebruik geen accu's, laders, lichtnetadapters of USB-kabels die niet specifiek zijn bedoeld voor gebruik met dit product. Bij het gebruik van accu's, laders, lichtnetadapters en USB-kabels die bedoeld zijn voor gebruik met dit product, ga geen:**
  - **Snoeren of kabels beschadigen, aanpassen, met overmatige kracht trekken aan of buigen van kabels of ze onder zware voorwerpen plaatsen of ze blootstellen aan hitte of vlammen.**
  - **Reisadapters of adapters gebruiken die speciaal ontworpen zijn om van de ene spanning naar een andere spanning over te schakelen, of met DC-naar-AC-omvormers.**Het niet in acht nemen van deze voorzorgsmaatregelen kan brand of een elektrische schok tot gevolg hebben.
- **Pak de stekker niet vast tijdens het opladen van het product of gebruik van de lichtnetadapter tijdens onweersbuien.** Het niet in acht nemen van deze voorzorgsmaatregel kan een elektrische schok tot gevolg hebben.
- **Pak niet met blote handen vast op plaatsen die worden blootgesteld aan extreem hoge en lage temperaturen.** Het niet in acht nemen van deze voorzorgsmaatregel kan brandwonden of bevriezingsverschijnselen tot gevolg hebben.



## LET OP

- **Laat het objectief niet naar de zon of andere sterke lichtbronnen gericht.** Licht dat wordt geconvergeerd door het objectief kan brand of schade aan de interne onderdelen van het product veroorzaken. Houd de zon goed buiten beeld bij het fotograferen van onderwerpen met tegenlicht. Zonlicht geconvergeerd in de camera wanneer de zon zich dicht bij het beeld bevindt, kan brand veroorzaken.
- **Schakel dit product uit wanneer het gebruik ervan verboden is. Schakel draadloze functies uit wanneer het gebruik van draadloze apparatuur verboden is.** De radiofrequentie-emissies geproduceerd door dit product kunnen interfereren met apparatuur aan boord van vliegtuigen of in ziekenhuizen of andere medische faciliteiten.
- **Verwijder de accu en ontkoppel de lichtnetadapter als voor langere tijd geen gebruik wordt gemaakt van dit product.** Het niet in acht nemen van deze voorzorgsmaatregel kan brand of een defect aan het product tot gevolg hebben.



- **Raak geen bewegende delen van het objectief of andere bewegende delen aan.** Het niet in acht nemen van deze voorzorgsmaatregel kan letsel tot gevolg hebben.
- **Laat de flitser niet flitsen terwijl deze in contact is met of zich nabij de huid of voorwerpen bevindt.** Het niet in acht nemen van deze voorzorgsmaatregel kan brandwonden of brand tot gevolg hebben.
- **Open de ingebouwde flitser niet bij gebruik van een flitser die op de accessoireschoen van de camera is bevestigd.** Als u deze waarschuwing niet in acht neemt, kan dat leiden tot brand of schade aan het product.
- **Laat het product niet achter op een plaats waar het voor langere tijd wordt blootgesteld aan extreem hoge temperaturen, zoals in een afgesloten auto of in direct zonlicht.** Het niet in acht nemen van deze voorzorgsmaatregel kan brand of een defect aan het product tot gevolg hebben.
- **De camera niet vervoeren wanneer een statief of dergelijk accessoire is bevestigd.** Het niet in acht nemen van deze voorzorgsmaatregel kan letsel of een defect aan het product tot gevolg hebben.



## GEVAAR voor batterijen

- **Voorkom onjuist gebruik van accu's.** Het niet in acht nemen van de volgende voorzorgsmaatregelen kan ervoor zorgen dat de accu's lekken, oververhit raken, scheuren of vlam vatten.
  - Gebruik uitsluitend oplaadbare accu's die zijn goedgekeurd voor gebruik in dit product.
  - Stel accu's niet bloot aan vlammen of extreme hitte.
  - Haal niet uit elkaar.
  - Sluit de aansluitingen niet kort door ze in aanraking te laten komen met kettingen, haarspelden of andere metalen voorwerpen.
  - Stel accu's of de producten waarin ze worden geplaatst, niet bloot aan krachtige fysieke schokken.
- **Laad alleen op zoals is aangegeven.** Het niet in acht nemen van deze voorzorgsmaatregel kan ervoor zorgen dat de accu's lekken, oververhit raken, scheuren of vlam vatten.
- **Als accuvloeistof in aanraking komt met de ogen, spoel dan met veel schoon water en zoek onmiddellijk medische hulp.** Het uitstellen van deze handeling kan oogletsel tot gevolg hebben.







## WAARSCHUWING voor batterijen

- **Houd accu's buiten bereik van kinderen.** Mocht een kind een accu inslikken, zoek dan onmiddellijk medische hulp.
- **Dompel accu's niet onder in water en stel ze niet bloot aan regen.** Het niet in acht nemen van deze voorzorgsmaatregel kan brand of een defect aan het product tot gevolg hebben. Droog het product onmiddellijk met een handdoek of gelijkwaardig voorwerp, mocht deze nat worden.
- **Stop het gebruik onmiddellijk indien u veranderingen aan de accu's opmerkt, zoals verkleuring en vervorming. Stop met opladen als batterijen niet binnen het opgegeven tijdsbestek zijn opgeladen.** Als u deze voorzorgsmaatregelen niet in acht neemt, kan dit ertoe leiden dat de batterijen lekken, oververhit raken, barsten of ontbranden.
- **Als de accu's niet langer nodig zijn, dient u de aansluitingen met plakband te isoleren.** Oververhitting, scheuren of brand kan het gevolg zijn indien metalen voorwerpen in aanraking komen met de aansluiting.
- **Als accuvloeistof in aanraking komt met iemand zijn huid of kleding, spoel het getroffen gebied dan onmiddellijk met veel schoon water.** Het niet in acht nemen van deze voorzorgsmaatregel kan huidirritatie tot gevolg hebben.



# Inhoudsopgave

Overzicht onderwerpen.....	ii
Hoofdonderwerpen.....	ii
Algemene onderwerpen.....	ii
Inleiding.....	iii
Lees dit eerst .....	iii
Gebruikte symbolen en conventies in deze handleiding.....	iii
Informatie en voorzorgsmaatregelen .....	iv
Voor uw veiligheid .....	vi
Onderdelen van de camera .....	1
De camerabody.....	2
Basisfuncties van de bedieningsknoppen.....	5
De monitor/zoeker.....	8
Weergave van scherm informatie wisselen ( <b>DISP</b> -knop).....	8
Voor opname.....	9
Voor weergave.....	12
Aan de slag .....	14
De camerariem bevestigen.....	15
De objectiefdop en de zonnepak bevestigen.....	15
De batterij en geheugenkaart plaatsen.....	16
De batterij of geheugenkaart verwijderen.....	16
De batterij opladen .....	17
De monitor openen .....	18
Camera instellen .....	19
Basisstappen voor fotograferen en weergeven.....	21
Beelden opnemen.....	22
De ingebouwde flitser gebruiken.....	25
Het afdekkapje van de accessoireschoen BS-1 (afzonderlijk verkrijgbaar) bevestigen.....	25
Films opnemen.....	25
Wisselen tussen de monitor en de zoeker .....	26
Beelden weergeven.....	27
Beelden wissen.....	28
Het beeldselectiescherm gebruiken om te wissen .....	29



Opnamefuncties .....	30
Een opnamestand selecteren.....	31
📷 (automatisch)-stand.....	32
Onderwerpstand (opname op basis van de opnameomstandigheden) .....	33
Tips en opmerkingen over de onderwerpstand.....	34
Opname met eenvoudig panorama.....	41
Weergave met eenvoudig panorama.....	43
Creatieve stand (speciale effecten toepassen tijdens opname).....	44
Standen <b>P</b> , <b>S</b> , <b>A</b> en <b>M</b> (belichting voor opname instellen) .....	46
Tips voor het instellen van de belichting.....	47
Het regelbereik van de sluitertijd (standen <b>P</b> , <b>S</b> , <b>A</b> en <b>M</b> ).....	49
Fotograferen met de instelling Bulb of Time (in de stand <b>M</b> ) .....	50
Stand <b>U</b> (User Settings).....	52
Instellingen opslaan in stand <b>U</b> (bewaar user settings) .....	53
Opnamefuncties instellen met de multi-selector .....	54
Flitsstand.....	55
Zelfontspanner .....	58
Glimlichtimer (glimlachende gezichten automatisch fotograferen).....	60
Autofocus gebruiken.....	61
De scherpstelstand selecteren.....	61
De ontspanknop.....	62
AF met doelopsporing gebruiken.....	63
Gezichtsdetectie gebruiken.....	64
Huid verzachten gebruiken .....	65
Onderwerpen die niet geschikt zijn voor autofocus .....	65
Scherpstelvergrendeling .....	66
Handmatige scherpstelling gebruiken.....	67
Belichtingscompensatie (helderheidsinstelling) .....	69
De <b>Fn</b> (functie)-knop gebruiken .....	70
De zoom gebruiken .....	71
Standaardinstellingen (flitser, zelfontspanner en scherpstelstand) .....	73
Functies die niet tegelijkertijd gebruikt kunnen worden tijdens de opname .....	75
<hr/>	
Weergavefuncties .....	79
Zoomweergave .....	80
Miniatuurweergave/Kalenderweergave.....	81
Met continu-opname gemaakte beelden weergeven en wissen (reeks).....	82
Beelden in een reeks weergeven .....	82
Beelden in een reeks wissen .....	83
Beelden bewerken .....	83
Voor het bewerken van beelden.....	83
Snel retoucheren: contrast en verzadiging verbeteren .....	84



D-Lighting: helderheid en contrast verbeteren .....	84
Huid verzachten: voor zachte huidtinten .....	85
Filtereffecten: effecten toepassen m.b.v. digitaal filter .....	86
Kleine afbeelding: het beeldformaat verkleinen .....	87
Uitsnede: een uitgesneden kopie maken .....	88
<hr/>	
<b>Films .....</b>	<b>89</b>
Basisbewerkingen bij het opnemen en weergeven van films .....	90
Foto's opslaan tijdens filmopname .....	93
Handmatige film (de belichting voor filmopname instellen) .....	94
Time-lapse-films opnemen .....	96
Superlapsefilms opnemen .....	98
Functies tijdens filmweergave .....	99
Films bewerken .....	100
Alleen de gewenste delen van de film kopiëren .....	100
Een beeld uit een film opslaan als foto .....	101
<hr/>	
<b>De camera aansluiten op een tv, printer of computer .....</b>	<b>102</b>
Beelden gebruiken .....	103
Beelden op een tv bekijken .....	104
Beelden afdrukken zonder computer .....	105
De camera aansluiten op een printer .....	105
Foto's een voor een afdrukken .....	106
Meerdere foto's afdrukken .....	107
Beelden naar een computer overzetten (ViewNX-i) .....	109
ViewNX-i installeren .....	109
Foto's naar een computer kopiëren .....	109
<hr/>	
<b>Het menu gebruiken .....</b>	<b>112</b>
Menubewerkingen .....	113
Het beeldselectiescherm .....	115
Menulijsten .....	116
Het opnamemenu .....	116
Het menu Handmatige filmstand .....	117
Het filmmenu .....	117
Het weergavemenu .....	118
Het menu Netwerk .....	118
Het setup-menu .....	119
Het opnamemenu (de algemene opties voor opname) .....	121
Beeldkwaliteit .....	121
Beeldformaat .....	123
Het opnamemenu (stand <b>P</b> , <b>S</b> , <b>A</b> of <b>M</b> ) .....	124



Picture Control (COOLPIX Picture Control) .....	124
Aang. Picture Control (COOLPIX Aang. Picture Control) .....	128
Witbalans (kleurinstelling).....	129
Lichtmeting .....	132
Continu-opname.....	133
ISO-waarde.....	137
Belichtingsbracketing.....	139
AF-veldstand .....	140
Autofocus-stand .....	143
Flitsbelichtingcorrectie .....	143
Filter ruisonderdrukking.....	144
Actieve D-Lighting .....	144
Meervoudige belichting .....	145
Zoomgeheugen.....	147
Opstartzoomstand .....	148
M belichtingsvoorbeeld.....	148
<b>Het menu Handmatige filmstand.....</b>	<b>149</b>
<b>Het filmmenu .....</b>	<b>150</b>
Filmopties .....	150
Autofocus-stand .....	153
Elektronische VR.....	154
Windruisreductie .....	154
Zoommicrofoon.....	155
Beeldsnelheid .....	155
Gevoeligh. ext. microfoon .....	156
<b>Het weergavemenu .....</b>	<b>157</b>
Markeren voor upload.....	157
Diashow .....	158
Beveiligen.....	159
Beeld draaien .....	159
Reeksweergaveopties.....	160
Kies hoofdfoto .....	160
<b>Het menu Netwerk.....</b>	<b>161</b>
Toetsenbord voor tekstinput bedienen .....	163
<b>Het setup-menu .....</b>	<b>164</b>
Tijdzone en datum .....	164
Ontspan. bij geen kaart .....	166
Monitorinstellingen .....	167
Elektr. zoeker autom. aan/uit (automatisch wisselen van de weergave naar de zoeker).....	169
Datumstempel.....	169
Zelfontsp.: na ontspann. ....	170



Vibratiereductie .....	171
AF-hulplicht .....	172
Digitale zoom .....	172
Zijzoomknop toewijzen .....	173
Terugkeerzoom .....	173
Opties voor instelring .....	174
AE/AF-vergrend.knop .....	175
Geluidsinstellingen .....	175
Automatisch uit .....	176
Geheugenkaart form .....	176
Taal/Language .....	176
HDMI .....	177
Opladen via computer .....	179
Beeldcommentaar .....	180
Copyrightinformatie .....	181
Locatiegegevens .....	182
Av/Tv-selectie .....	182
Best.nr. terugzetten .....	183
Peaking .....	184
Standaardwaarden .....	184
Firmware-versie .....	184
<hr/>	
<b>Technische opmerkingen .....</b>	<b>185</b>
Mededelingen .....	186
Opmerkingen over functies voor draadloze communicatie .....	187
Verzorgen van het product .....	189
De camera .....	189
De batterij .....	190
De lichtnetlaadadapter .....	192
Geheugenkaarten .....	192
Reinigen en opslag .....	194
Reinigen .....	194
Opslag .....	194
Foutmeldingen .....	195
Problemen oplossen .....	198
Bestandsnamen .....	207
Optionele accessoires .....	208
Speedlights (externe flitsereenheden) .....	210
Afstandsbediening ML-L7 .....	212
Specificaties .....	217
Te gebruiken geheugenkaarten .....	222
Index .....	224



# Onderdelen van de camera

De camerabody .....	2
Basisfuncties van de bedieningsknoppen.....	5
De monitor/zoeker .....	8



# De camerabody

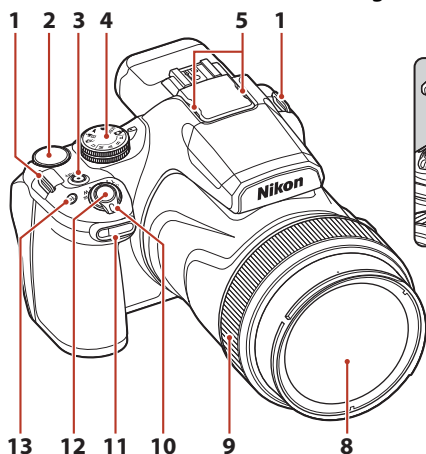

## Ingebouwde flitser omhoog

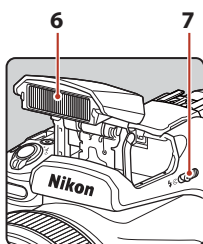

<b>1</b>	Oogje voor polsriem.....	15	<b>9</b>	Instelring.....	67, 174
<b>2</b>	Instelschijf.....	46		Zoomknop.....	71
<b>3</b>	Hoofdschakelaar/camera-aan-lampje (laadlampje).....	17, 19, 24		<b>W</b> : Groothoekstand.....	71
<b>4</b>	Standknop.....	22, 31	<b>10</b>	<b>T</b> : Telestand.....	71
<b>5</b>	Microfoon (stereo).....	90, 155		: Miniatuurweergave.....	81
<b>6</b>	Ingebouwde flitser.....	25, 55		<b>Q</b> : Zoomweergave.....	80
<b>7</b>	(pop-upknop voor de flitser).....	55		Zelfontspannerlampje.....	58
<b>8</b>	Objectief		<b>11</b>	Lampje rode-ogenreductie.....	57
				AF-hulpverlichting.....	172
			<b>12</b>	Ontspanknop.....	24, 62
			<b>13</b>	<b>Fn</b> (functie)-knop.....	70





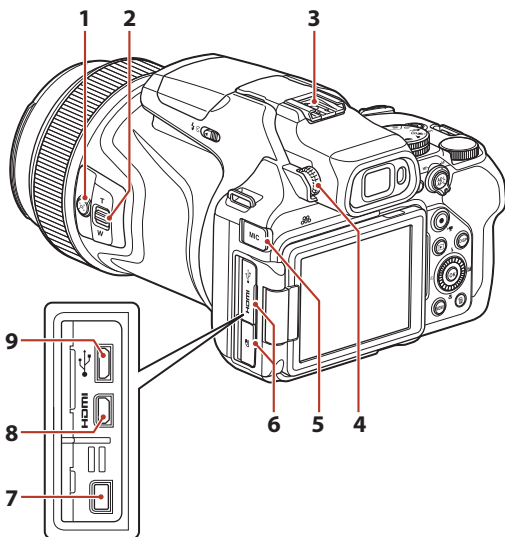

<b>1</b>	(terugkeerzoom)-knop ..... 72 Zijzoomknop ..... 71	<b>5</b>	Deksel aansluitingen externe microfoon ..... 209
<b>2</b>	<b>W</b> : Groothoekstand ..... 71 <b>T</b> : Telestand ..... 71	<b>6</b>	Deksel aansluiting ..... 17, 103
<b>3</b>	Accessoireschoen ..... 25, 210	<b>7</b>	Accessoire-aansluiting ..... 209
<b>4</b>	Dioptrieregelaar ..... 26	<b>8</b>	HDMI-microaansluiting (type D) ..... 103
		<b>9</b>	USB-microaansluiting ..... 17, 103



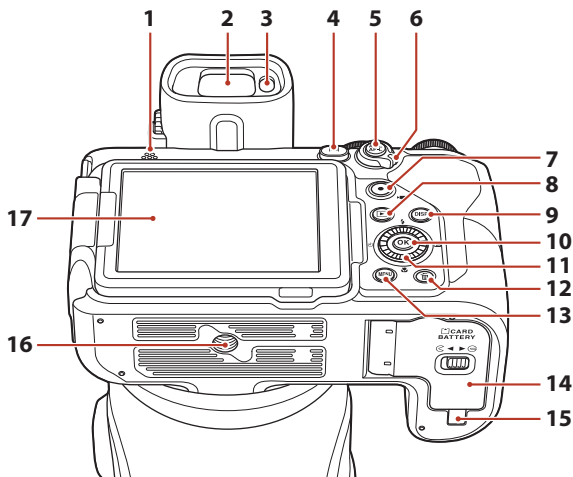





<b>1</b>	Luidspreker.....	99, 175	<b>10</b>	<b>OK</b> (selectie toepassen)-knop.....	113
<b>2</b>	Elektronische zoeker.....	26	<b>11</b>	Draaibare multi-selector (multi-selector)* .....	54, 113
<b>3</b>	Oogsensor.....	26	<b>12</b>	<b>Wissen</b> (wissen)-knop.....	28
<b>4</b>	<b>Monitor</b> (monitor)-knop.....	26	<b>13</b>	<b>MENU</b> (menu)-knop.....	113, 116
<b>5</b>	<b>AE-L/AF-L</b> (AE-L/AF-L)-knop .....	66, 175	<b>14</b>	Deksel batterijvak/geheugenkaartsleuf .....	16
<b>6</b>	Selectieknop voor scherpstelstand .....	61, 67	<b>15</b>	Afdekking stroomaansluiting (voor optionele lichtnetadapter).....	208
<b>7</b>	<b>Movie/Still</b> (filmopname)-knop .....	25, 90	<b>16</b>	Statieaansluiting	
<b>8</b>	<b>Play</b> (weergave)-knop.....	27	<b>17</b>	Monitor.....	8, 18
<b>9</b>	<b>DISP</b> (weergave)-knop.....	8			





\* In deze handleiding wordt het indrukken van het bovenste, onderste, linker of rechter gedeelte van de multi-selector aangeduid als ▲, ▼, ◀ of ▶.

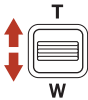



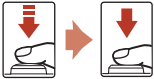





## Basisfuncties van de bedieningsknoppen

Bedieningsknop	Hoofdfunctie	
 <p>Standknop</p>	Voor opnemen	Selecteer een opnamestand (📖31).
 <p>Selectieknop voor scherpstelstand</p>	Voor opnemen	Selecteer <b>AF</b> (autofocus) of <b>MF</b> (handmatige scherpstelling).
 <p>AE-L/AF-L-knop</p>	Voor opnemen	De belichting of scherpstelling vergrendelen.
 <p>Zoomknop</p>	Voor opnemen	Naar <b>T</b> (📖) (telestand) bewegen om dichterbij het onderwerp in te zoomen en naar <b>W</b> (📖) (groothoekstand) bewegen om uit te zoomen en een groter deel van het beeld te bekijken.
 <p>Terugkeerzoom-knop</p>	Voor opnemen	De beeldhoek tijdelijk verbreden.
 <p>Zijzoomknop</p>	Voor opnemen	Gebruik de functie die is toegewezen in <b>Zijzoomknop toewijzen</b> . <ul style="list-style-type: none"> <li>• Zoomen (standaardinstelling): naar <b>T</b> (tele) bewegen om dichterbij het onderwerp in te zoomen en naar <b>W</b> (groothoek) bewegen om uit te zoomen en een groter deel van het beeld te bekijken.</li> <li>• Handmatige scherpstelling: als de selectieknop voor scherpstelstand ingesteld is op <b>MF</b>, pas dan de scherpstelling handmatig aan.</li> </ul>



Bedieningsknop	Hoofdfunctie	
 <p data-bbox="148 233 273 256">Ontspanknop</p>	Voor opnemen	<p data-bbox="515 105 946 201">Wanneer de knop half wordt ingedrukt: de scherpstelling en de belichting instellen. Wanneer de knop helemaal wordt ingedrukt: de sluitert ontspannen.</p>
 <p data-bbox="94 384 329 408">● (filmopname)-knop</p>	Voor opnemen	<p data-bbox="515 276 812 300">Filmopname starten en stoppen.</p>
 <p data-bbox="148 826 273 850">Multi-selector</p>	Voor opnemen	<ul data-bbox="515 429 946 738" style="list-style-type: none"> <li>• Bij weergave van het opnamescherm: de volgende instelschermen weergeven door te drukken op: <ul data-bbox="539 499 837 579" style="list-style-type: none"> <li>- Omhoog (▲): ⚡ (flitserstand)</li> <li>- Links (◀): ⌚ (zelfontspanner/glimlichttimer)</li> <li>- Omlaag (▼): 📏 (scherpstelstand)*</li> <li>- Rechts (▶): 📷 (belichtingscorrectie)</li> </ul> </li> <li>• Wanneer de opnamestand <b>A</b>, <b>M</b> of <b>M</b> (Handmatige film) is: draai aan de multi-selector om de f-waarde in te stellen.</li> </ul> <p data-bbox="515 691 946 738">* Alleen beschikbaar wanneer de selectieknop voor scherpstelstand ingesteld is op <b>AF</b>.</p>
Voor afspelen	Voor afspelen	<ul data-bbox="515 754 946 922" style="list-style-type: none"> <li>• Bij weergave van het weergavescherm: weergegeven beeld wijzigen door omhoog (▲), links (◀), omlaag (▼) of rechts (▶) te drukken, of door de multi-selector te draaien.</li> <li>• Bij weergave van een beeld waarop is ingezoomd: het weergegeven gebied verplaatsen.</li> </ul>
Voor instellen	Voor instellen	<ul data-bbox="515 938 946 1034" style="list-style-type: none"> <li>• Een optie selecteren met ▲▼◀▶ of door de multi-selector te verdraaien en vervolgens de selectie toepassen door op de OK-knop te drukken.</li> </ul>
 <p data-bbox="104 1222 317 1270">Ⓞ (selectie toepassen)-knop</p>	Voor afspelen	<ul data-bbox="515 1046 946 1241" style="list-style-type: none"> <li>• Afzonderlijke beelden van een reeks schermvullend weergeven. (📖28).</li> <li>• Een beeld dat is gemaakt met <b>Eenvoudig panorama</b> scrolen.</li> <li>• Films afspelen.</li> <li>• Overschakelen van miniatuurweergave of ingezoomde weergave naar schermvullende weergave.</li> </ul>
Voor instellen	Voor instellen	<p data-bbox="515 1257 946 1297">De optie toepassen die u hebt geselecteerd met de multi-selector.</p>



Bedieningsknop	Hoofdfunctie	
 <p>Instelschijf</p>	Voor opnemen	<ul style="list-style-type: none"> <li>• Wanneer de opnamestand <b>P</b> (📖46) is: het flexibele programma instellen.</li> <li>• Wanneer de opnamestand <b>S, M</b> (📖46) of <b>Handmatig</b> in <b>*M</b> (Handmatige film) is: de sluitertijd instellen.</li> </ul>
	Voor afspelen	De zoomfactor voor een ingezoomd beeld wijzigen.
 <p>Instelring</p>	Voor opnemen	<ul style="list-style-type: none"> <li>• Wanneer de selectieknop voor scherpstelstand ingesteld is op <b>AF</b>: het instelscherm weergeven dat geselecteerd is in <b>Opties voor instelling</b> (📖119).*</li> <li>• Wanneer de selectieknop voor scherpstelstand ingesteld is op <b>MF</b>: de scherpstelling handmatig aanpassen.</li> </ul> <p>* In bepaalde opnamestanden is deze functie niet beschikbaar.</p>
 <p>MENU (menu)-knop</p>	Voor opnemen/ afspelen	Het menu weergeven of sluiten (📖113).
 <p>Fn (functie)-knop</p>	Voor opnemen	Wanneer de opnamestand <b>P, S, A, M</b> of <b>U</b> is: instelmenu's zoals <b>Continu</b> of <b>Vibratiereductie</b> weergeven of sluiten.
 <p>monitor)-knop</p>	Voor opnemen/ afspelen	Schakelen tussen monitor en zoeker (📖26).
 <p>DISP (weergave)-knop</p>	Voor opnemen/ afspelen	De informatie omschakelen die op het scherm wordt weergegeven.
 <p>(weergave)-knop</p>	Voor opnemen	Beelden weergeven (📖27).
	Voor afspelen	<ul style="list-style-type: none"> <li>• Als de camera uit staat, moet u deze knop ingedrukt houden om de camera in de weergavestand te zetten (📖27).</li> <li>• Terug naar de opnamestand.</li> </ul>
 <p>(wissen)-knop</p>	Voor opnemen	Het laatst opgeslagen beeld wissen (📖28).
	Voor afspelen	Beelden verwijderen (📖28).



## De monitor/zoeker

De informatie op het scherm voor opnemen of afspelen verandert, afhankelijk van de instellingen en de status van de camera.

### Weergave van scherm informatie wisselen (DISP-knop)

Druk op de **DISP** (weergave)-knop om de informatie die op het scherm wordt weergegeven tijdens opname of weergave te wisselen.

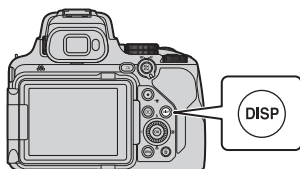

#### Voor opname

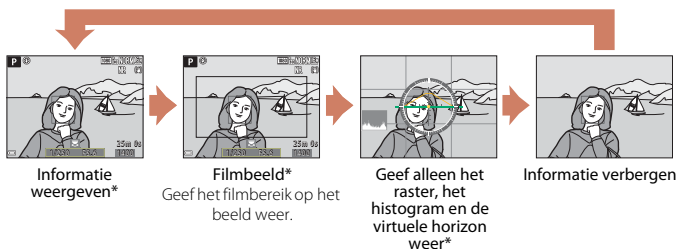

\* Het raster, het histogram en de virtuele horizon worden weergegeven afhankelijk van de instellingen in **Monitorinstellingen** (167) in het setup-menu.

#### Voor weergave

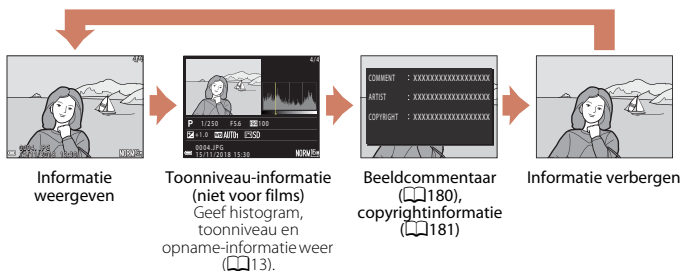

## Voor opname

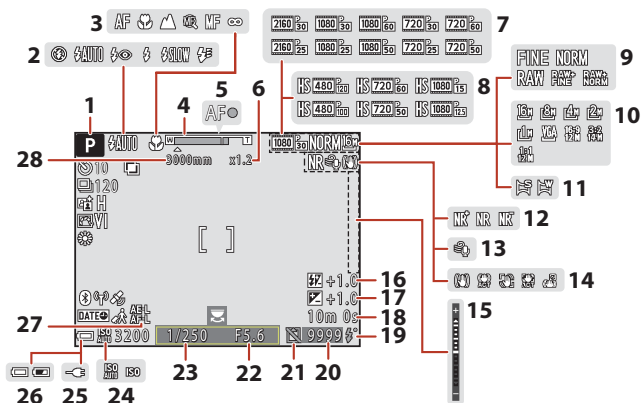

<b>1</b>	Opnamestand.....	31	<b>16</b>	Flitsbelichtingscorrectie.....	143
<b>2</b>	Flitsstand .....	55	<b>17</b>	Belichtingscompensatie-waarde.....	69
<b>3</b>	Scherpstelstand .....	61, 67	<b>18</b>	Resterende filmopnametijd.....	90, 91
<b>4</b>	Zoomaanduiding.....	62, 71	<b>19</b>	Flitsgereedaanduiding .....	55
<b>5</b>	Scherpstelaanduiding.....	24	<b>20</b>	Aantal resterende opnamen (foto's) .....	22, 122
<b>6</b>	Digitale zoomfactor.....	71	<b>21</b>	Pictogram ontspanknop ontgrendel. (wanneer geen geheugenkaart is aangebracht).....	166, 200
<b>7</b>	Filmopties (films op normale snelheid).....	150	<b>22</b>	F-waarde .....	46
<b>8</b>	Filmopties (HS-films) .....	151	<b>23</b>	Sluittijd.....	46
<b>9</b>	Beeldkwaliteit.....	121	<b>24</b>	ISO-waarde.....	137
<b>10</b>	Beeldformaat .....	123	<b>25</b>	Aanduiding aansluiting lichtnetlaadadapter	
<b>11</b>	Eenvoudig panorama.....	41	<b>26</b>	Aanduiding batterijniveau.....	22
<b>12</b>	Filter ruisonderdrukking .....	144	<b>27</b>	Aanduiding vergrendeling automatische belichting (AE) /autofocus (AF) (foto) .....	66, 175
<b>13</b>	Windruisreductie.....	154	<b>28</b>	Brandpuntsafstand (in kleinbeeldformaat [135]) .....	71, 147
<b>14</b>	Pictogram vibratiereductie.....	171			
<b>15</b>	Pictogram elektronische VR.....	154			
	Belichtingsaanduiding.....	48			



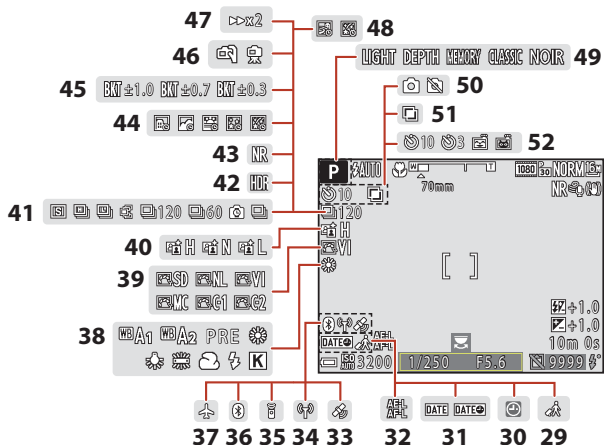

<b>29</b>	Pictogram reisbestemming.....	164	<b>41</b>	Continu opname-stand.....	38, 40, 133
<b>30</b>	Aanduiding "datum niet ingesteld" .....	164, 199	<b>42</b>	Tegenlicht (HDR).....	37
<b>31</b>	Datumstempel.....	169	<b>43</b>	Ruisond. serieopname/eén opname .....	34, 36
<b>32</b>	Aanduiding vergrendeling automatische belichting (AE) / autofocus (AF) (film) .....	91, 175	<b>44</b>	Time-lapse-film.....	96
<b>33</b>	Locatiegegevens.....	182	<b>45</b>	Belichtingsbracketing.....	139
<b>34</b>	Wi-Fi-communicatie-aanduiding.....	162	<b>46</b>	Uit de hand/statief.....	35, 36
<b>35</b>	Aanduiding Bluetooth-verbinding afstandsbediening.....	215	<b>47</b>	Afspeelsnelheid.....	98
<b>36</b>	Bluetooth-communicatieaanduiding .....	162	<b>48</b>	Meerv. belicht. Lichter.....	39
<b>37</b>	Vliegtuigmodus.....	161	<b>49</b>	Effectgroep (creatieve stand).....	44
<b>38</b>	Witbalans.....	129	<b>50</b>	Foto opslaan (tijdens filmopname).....	93
<b>39</b>	COOLPIX Picture Control.....	124	<b>51</b>	Meervoudige belichting.....	145
<b>40</b>	Active D-Lighting.....	144	<b>52</b>	Zelfontspanner-aanduiding.....	58
				Glimlichttimer.....	60
				Dierenp. autom. ontsp.....	38





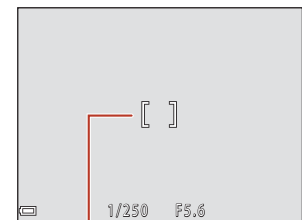

53 54 55 56 57 58

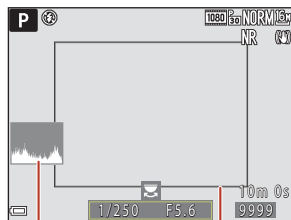

59 60

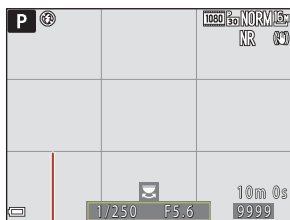

61

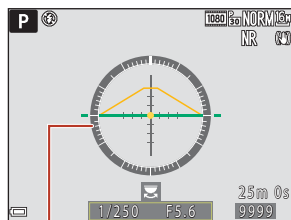

62

- 53 Scherpstelveld (AF met doelopspring) .....63, 141
- 54 Scherpstelveld (centrum/handmatig) .....33, 66, 140
- 55 Scherpstelveld (gezichtsdetectie, huisdierdetectie) .....38, 60, 64, 140
- 56 Scherpstelveld (onderwerp volgen) .....141, 142

- 57 Spot lichtmeetveld.....132
- 58 Centrum-gericht-veld.....132
- 59 Histogr. weerg./verberg.....167
- 60 Kader (stand **Maan** of **Vogels bekijken**, of terugkeerzoom).....40, 72
- 61 Raster weerg./verberg .....167
- 62 Virtuele horizon ..... 167, 168



## Voor weergave

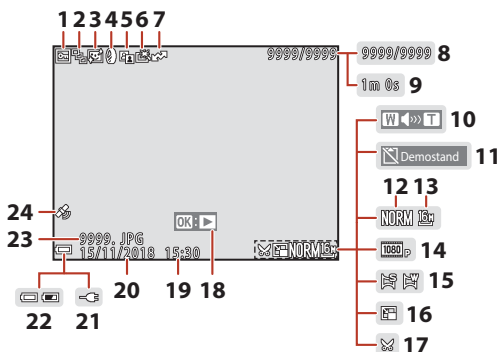

<b>1</b>	Pictogram Beveiligen.....	159	<b>14</b>	Filmopties.....	150
<b>2</b>	Reeksweergave (als <b>Individuele foto's</b> is geselecteerd).....	160	<b>15</b>	Eenvoudig panorama-aanduiding .....	43
<b>3</b>	Pictogram Huid verzachten.....	85	<b>16</b>	Pictogram Kleine afbeelding.....	87
<b>4</b>	Pictogram Filtereffecten.....	86	<b>17</b>	Pictogram uitsnede.....	88
<b>5</b>	Pictogram D-Lighting.....	84		Eenvoudig panorama-afspeelaanduiding .....	43
<b>6</b>	Pictogram Snel retoucheren .....	84	<b>18</b>	Aanduiding weergave reeks .....	82
<b>7</b>	Pictogram Uploadreservering.....	157		Aanduiding weergave film.....	90
<b>8</b>	Nummer huidig beeld/ totaal aantal beelden		<b>19</b>	Opnametijdstip	
<b>9</b>	Filmduur of verstreken afspeeltijd		<b>20</b>	Opnamedatum	
<b>10</b>	Aanduiding volume.....	99	<b>21</b>	Aanduiding aansluiting lichtnetlaadadapter	
<b>11</b>	Pictogram Ontspanknop ontgrendel. (wanneer geen geheugenkaart is aangebracht).....	166	<b>22</b>	Aanduiding batterijniveau.....	22
<b>12</b>	Beeldkwaliteit.....	121	<b>23</b>	Bestandsnummer en -type.....	207
<b>13</b>	Beeldformaat.....	123	<b>24</b>	Aanduiding opgenomen locatiegegevens .....	182



## Toonniveau-informatie

U kunt controleren op verlies van contrastdetails in de lichte gebieden en de schaduwpartijen in het histogram dat wordt weergegeven of het knipperende display voor elk toonniveau. Ze bieden richtlijnen voor het instellen van de helderheid met functies zoals belichtingscorrectie.

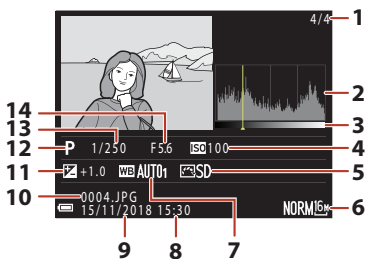

<b>1</b>	Nummer huidig beeld/ totaal aantal beelden	<b>8</b>	Opnametijdstip.....	19, 164	
<b>2</b>	Histogram <sup>1</sup>	<b>9</b>	Opnamedatum .....	19, 164	
<b>3</b>	Toonniveau <sup>2</sup>	<b>10</b>	Bestandsnummer en -type.....	207	
<b>4</b>	ISO-waarde.....	137	<b>11</b>	Belichtingscompensatie-waarde.....	69
<b>5</b>	COOLPIX Picture Control .....	124	<b>12</b>	Opnamestand.....	31
<b>6</b>	Beeldkwaliteit/Beeldformaat .....	121, 123	<b>13</b>	Sluittijd.....	46
<b>7</b>	Witbalans.....	129	<b>14</b>	F-waarde .....	46

<sup>1</sup> Een histogram is een grafiek waarin de verdeling van tinten in het beeld wordt aangeduid. De horizontale as geeft het helderheidsniveau van de pixels aan, van links naar rechts oplopend van donker naar licht. De verticale as geeft aan hoeveel pixels van elk helderheidsniveau er in het beeld voorkomen.

<sup>2</sup> Het toonniveau duidt het helderheidsniveau aan. Als het te controleren toonniveau geselecteerd wordt met de multi-selector ◀▶ of door deze te draaien, knippert het gedeelte van het beeld dat bij het geselecteerde toonniveau hoort.



# Aan de slag

De camerariem bevestigen.....	15
De objectiefdop en de zonnekap bevestigen.....	15
De batterij en geheugenkaart plaatsen .....	16
De batterij opladen.....	17
De monitor openen .....	18
Camera instellen .....	19



## De camerariem bevestigen

Maak de riem aan de linker- en rechterkant van de camera vast.

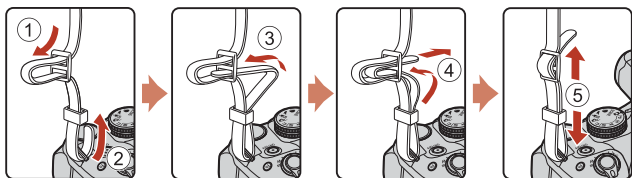

## De objectiefdop en de zonnekap bevestigen

- Wanneer u geen foto's maakt, breng dan de objectiefdop aan om het objectief te beschermen.
- De zonnekap houdt licht tegen dat een negatieve invloed heeft op het beeld en helpt ook de camera te beschermen. Gebruik de zonnekap niet wanneer u met een flitser opneemt of wanneer de AF-hulpverlichting voor de opname vereist is.

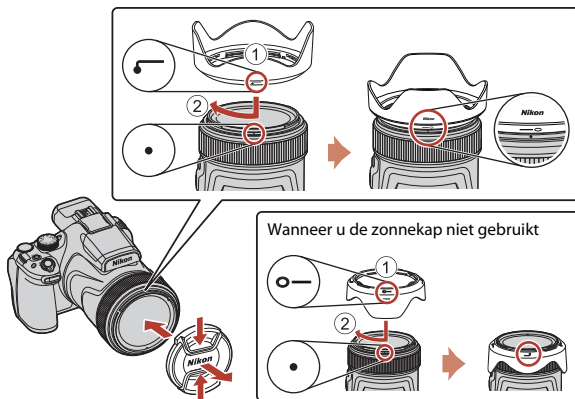

## De batterij en geheugenkaart plaatsen

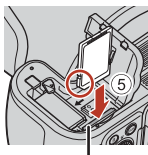
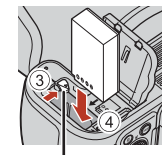
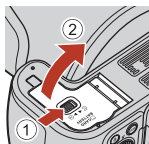

Batterijvergrendeling

Geheugenkaartsleuf

- Houd de pluspool en minpool van de batterij in de juiste richting, duw de oranje batterijvergrendeling (3) opzij en plaats de batterij helemaal in het batterijvak (4).
- Duw de geheugenkaart in de sleuf tot deze op zijn plaats klikt (5).
- Zorg ervoor dat u de batterij of geheugenkaart niet ondersteboven of achterstevoren plaatst, want dit zou tot een functiestoring van de camera kunnen leiden.
- Wanneer de beveiligingsschakelaar op de geheugenkaart is "vergrendeld", kunnen beelden niet opgenomen of verwijderd worden en kan de kaart niet geformatteerd worden.

### Een geheugenkaart formatteren

Als u een geheugenkaart die in een ander apparaat is gebruikt voor het eerst in deze camera plaatst, moet u deze kaart voor gebruik in combinatie met deze camera formatteren.

- **Let op: tijdens het formatteren van een geheugenkaart worden alle beelden en andere gegevens op de geheugenkaart permanent verwijderd.** Maak kopieën van foto's die u wilt bewaren voordat u de geheugenkaart gaat formatteren.
- Plaats de geheugenkaart in de camera, druk op de **MENU**-knop en selecteer **Geheugenkaart form.** in het setup-menu (113).

### De batterij of geheugenkaart verwijderen

Zet de camera uit en controleer of het camera-aan-lampje en het scherm uit zijn. Open vervolgens het deksel van het batterijvak/de geheugenkaartsleuf.

- Duw de batterijvergrendeling opzij om de batterij te verwijderen.
- Druk de geheugenkaart voorzichtig in de camera om de geheugenkaart gedeeltelijk te verwijderen.
- De camera, batterij en geheugenkaart kunnen heet zijn direct na gebruik van de camera. Wees voorzichtig met het aanraken hiervan.





## ✓ **Opmerkingen over de USB-kabel**

- Gebruik geen andere USB-kabel dan de UC-E21. Als u een andere USB-kabel dan de UC-E21 gebruikt, kan dit tot oververhitting, brand of elektrische schokken leiden.
- Controleer de vorm en richting van de stekkers en plaats of verwijder de stekkers niet onder een hoek.

## ✓ **Opmerkingen over het opladen van de batterij**

- De camera kan worden gebruikt terwijl de batterij wordt opgeladen, maar de oplaadtijd neemt dan wel toe. Het camera-aan-lampje (laadlampje) gaat uit terwijl de camera wordt gebruikt.
- Gebruik in geen geval een lichtnetadapter van een ander merk of model dan de lichtnetlaadadapter EH-73P, en gebruik geen in de handel verkrijgbare USB-lichtnetadapter of batterijlader voor een mobiele telefoon. Als u deze waarschuwing niet in acht neemt, kan dat leiden tot oververhitting van of schade aan de camera.

## De monitor openen

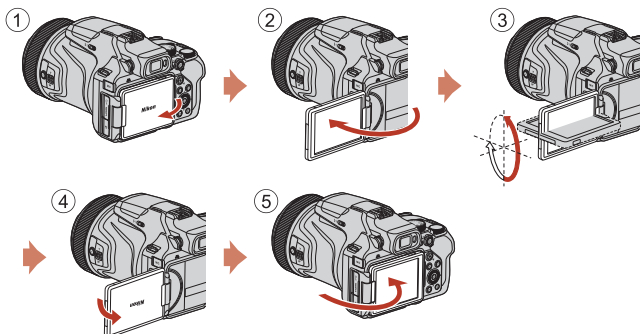

- U kunt de richting en hoek van de monitor aanpassen. Voor normale opnamen klapt u de monitor tegen de achterkant van de camera, met het scherm naar buiten gericht (⑤).
- Wanneer u de camera niet gebruikt of alleen draagt, klapt u de monitor met het scherm naar binnen gericht tegen de camerabody (①).

## ✓ **Opmerkingen over de monitor**

- Het regelbare bereik van de monitor kan beperkt zijn wanneer een kabel of accessoires aangesloten zijn op de camera.
- Oefen geen overmatige kracht uit bij het verstellen van de monitor en beweeg deze langzaam binnen het verstelbare bereik van de monitor, zodat de verbinding niet beschadigd raakt.





# Camera instellen

## 1 Schakel de camera in.

- Gebruik de multi-selector om instellingen te selecteren en aan te passen.

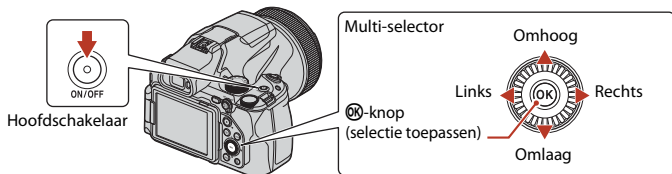

- Een taalselectievenster wordt weergegeven. Druk op ▲ of ▼ op de multi-selector om een taal te markeren en druk op OK om te selecteren.
- De taal kan op elk gewenst moment worden gewijzigd met behulp van de optie **Taal/Language** in het setup-menu (113).

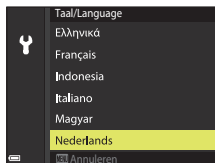

## 2 Selecteer Ja en druk op OK.

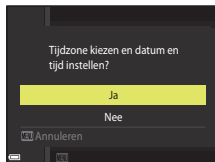

## 3 Markeer uw eigen tijdzone en druk op OK.

- Om zomertijd in te schakelen, druk op ▲; ☀️ wordt bovenaan de kaart weergegeven. Druk op ▼ om zomertijd uit te schakelen.

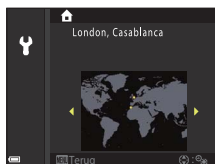

## 4 Druk op ▲ of ▼ om een datumnotatie te kiezen en druk op OK.



## 5 Voer de huidige datum en tijd in en druk op **OK**.

- Druk op ◀ of ▶ om items te markeren en druk op ▲ of ▼ om te wijzigen.
- Selecteer het minutenveld en druk op **OK** om de instelling te bevestigen.

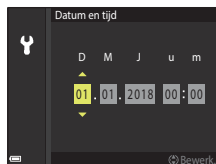

## 6 Wanneer hierom wordt gevraagd, druk op ▲ of ▼ om **Ja** te markeren en druk op **OK**.

- De camera gaat naar de opnameweergave zodra setup is voltooid.

### **De klok resetten**

De optie **Tijdzone en datum** in het setup-menu kan worden gebruikt om de tijdzone te kiezen en de cameraklok in te stellen.

Zomertijd kan worden in- of uitgeschakeld in het menu **Tijdzone**.

### **De SnapBridge-app gebruiken**

Wanneer u met behulp van de SnapBridge-app een draadloze verbinding instelt tussen de camera en een smartapparaat, kunt u beelden die u met de camera gemaakt hebt uploaden naar een smartapparaat of op afstand bediende fotografie gebruiken. Raadpleeg de bijgeleverde "SnapBridge Verbindingsgids" voor meer informatie over de verbingsprocedure.



# Basisstappen voor fotograferen en weergeven

Beelden opnemen.....	22
Beelden weergeven.....	27
Beelden wissen.....	28



## Beelden opnemen

De stand  (auto) wordt hier als voorbeeld gebruikt. Met de stand  (auto) kunt u algemene opnamefuncties uitvoeren in een reeks van verschillende opnameomstandigheden.

### 1 Draai de standknop naar .

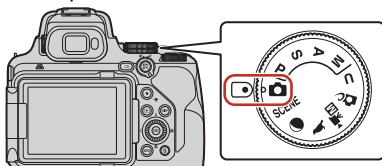

Aantal resterende opnamen

- Aanduiding batterijniveau  
: het batterijniveau is hoog.  
: het batterijniveau is laag.
- Druk op de **DISP** (weergave)-knop om de informatie die wordt weergegeven op het scherm om te schakelen.

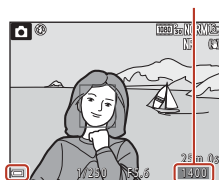

Aanduiding batterijniveau

### 2 Houd de camera goed stil.

- Houd vingers en andere voorwerpen uit de buurt van het objectief, de flitser, de AF-hulpverlichting, de microfoon en de luidspreker.

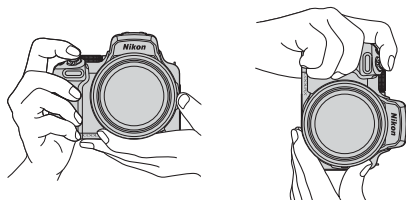

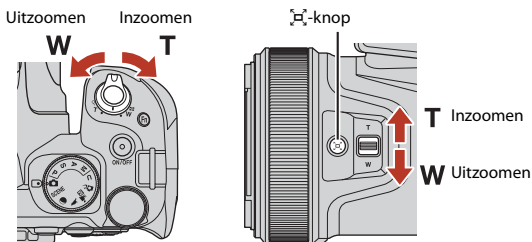

### 3 Kadreer het beeld.

- Beweeg de zoomknop of de zijzoomknop om de positie van het zoomobjectief te veranderen.
- Als u het onderwerp uit het oog verliest tijdens het maken van opnamen in de telezoomstand, drukt u op de  (terugkeerzoom)-knop om het zichtbare gebied tijdelijk te verbreden, zodat u het onderwerp eenvoudiger kunt kadreeren.



### Een statief gebruiken

- In de volgende situaties adviseren we een statief te gebruiken om de camera te stabiliseren:
  - Bij fotograferen bij weinig licht met de flitsstand ingesteld op  (uit)
  - Wanneer de zoomstand een telestand is
- Wanneer van een statief gebruik wordt gemaakt om de camera tijdens opname te stabiliseren, stelt u de **Vibratiereductie** in het setup-menu ( 113) in op **Uit** om eventuele fouten door deze functie te voorkomen.
- Wanneer u de camera op een statief bevestigt, moet u ervoor zorgen dat de camera niet valt wanneer u het objectief in- of uitzoomt. Schuif één poot van het statief uit in de richting van het onderwerp en schuif de andere twee poten op een gelijke afstand naar u toe uit.
- De camera kan bij bediening lichtjes bewegen, zelfs als deze op een statief is bevestigd, wat voor interferentie kan zorgen met de autofocus. Wacht enkele seconden nadat u de camera heeft bediend en druk dan langzaam op de ontspanknop.

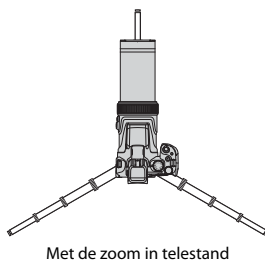

## 4 Druk de ontspanknop half in.

- De ontspanknop half indrukken betekent dat de knop wordt ingedrukt en vastgehouden op het punt waar u een lichte weerstand voelt.
- Zodra het onderwerp scherp is, wordt het scherpestelveld of de scherpstelaanduiding groen weergegeven.
- Als u digitale zoom gebruikt, stelt de camera scherp in het midden van het kader; het scherpestelveld wordt niet weergegeven.
- Als het scherpestelveld of de scherpstelaanduiding knippert, kan de camera niet scherpfstellen. Pas de compositie aan en probeer de ontspanknop opnieuw half in te drukken.

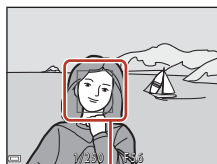
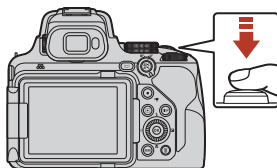

Scherpestelveld

## 5 Druk de ontspanknop helemaal in zonder uw vinger van de knop te halen.



### ✓ **Opmerkingen over beelden opslaan en films opnemen**

De aanduiding voor het aantal resterende opnamen of de aanduiding voor de resterende opnametijd knippert terwijl er beelden worden opgeslagen of een film wordt opgenomen. **Open het deksel van het batterijvak/de geheugenkaartsleuf niet en verwijder de batterij of geheugenkaart niet** terwijl er een aanduiding knippert. Gebeurt dit wel, dan kunnen gegevens verloren gaan, of de camera of geheugenkaart kan beschadigd raken.

### 📌 **De Automatisch uit-functie**

- Als de camera ongeveer een minuut niet wordt bediend, gaat het scherm uit, gaat de camera naar de stand-bystand en gaat het camera-aan-lampje knipperen. Na ongeveer drie minuten in de stand-bystand wordt de camera uitgeschakeld.
- Om de camera in de stand-bystand weer in te schakelen, voert u een bewerking uit zoals het indrukken van de hoofdschakelaar of de ontspanknop.



## De ingebouwde flitser gebruiken

In situaties waarin moet worden geflitst, zoals donkere ruimtes of situaties waarin het onderwerp in tegenlicht staat, beweegt u  (pop-upknop voor de flitser) eerst omlaag om de ingebouwde flitser op te klappen.

- Als u de ingebouwde flitser niet wilt gebruiken, duwt u de ingebouwde flitser dan voorzichtig omlaag totdat deze vastklikt.

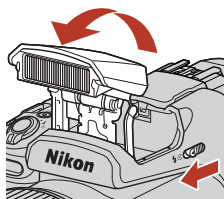

## Het afdekkapje van de accessoireschoen BS-1 (afzonderlijk verkrijgbaar) bevestigen

①

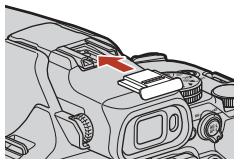

②

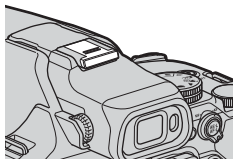

## Films opnemen

Geef het opnamescherm weer en druk op de

-  (filmopname)-knop om de filmopname te starten.
- Druk nogmaals op de -knop om de filmopname te stoppen. Wanneer u de standknop naar  (Handmatige film) draait, kunt u de sluitertijd en de f-waarde instellen voor filmopname.

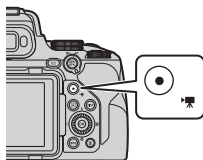

## Wisselen tussen de monitor en de zoeker

Het wordt aanbevolen de zoeker te gebruiken als felle verlichting het moeilijk maakt om de monitor te bekijken, bijvoorbeeld buiten als de zon schijnt.

- Als u uw gezicht dicht bij de zoeker brengt, reageert de oogsensor hierop en wordt de zoeker ingeschakeld, terwijl de monitor wordt uitgeschakeld (standaardinstelling).
- U kunt tevens op de  (monitor)-knop drukken om de weergave tussen de monitor en de zoeker te wisselen.

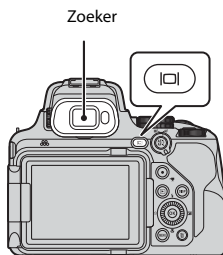

## Dioptrieregelaar van de zoeker

Wanneer het beeld in de zoeker moeilijk te zien is, pas die dan aan door de dioptrieregelaar te verdraaien terwijl u door de zoeker kijkt.

- Zorg ervoor dat u niet met uw vingertoppen of vingernagels in uw ogen krast.

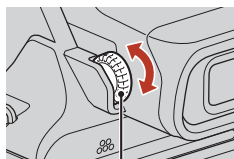

Dioptrieregelaar





# Beelden weergeven

## 1 Druk op de (weergave)-knop om de weergavestand in te schakelen.

- Als u de -knop ingedrukt houdt terwijl de camera uitgeschakeld is, schakelt de camera de weergavestand in.

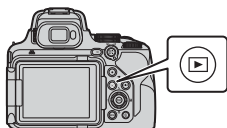

## 2 Gebruik de multi-selector om een beeld voor weergave te selecteren.

- Houd     ingedrukt om snel door de beelden te scrollen.
- Beelden kunnen ook geselecteerd worden door de multi-selector te draaien.
- Druk op de **DISP** (weergave)-knop om de informatie die wordt weergegeven op het scherm om te schakelen.
- Druk op de -knop om een opgenomen film af te spelen.
- Druk op de -knop of op de ontspanknop om terug te keren naar de opnamestand.
- Beweeg de zoomknop naar **T** () in de schermvullende weergave om op een beeld in te zoomen.

Vorige beeld weergeven

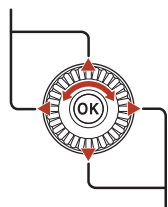

Volgende beeld weergeven

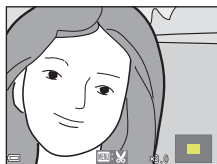

- Beweeg de zoomknop naar **W** () in de schermvullende weergave om over te schakelen naar miniatuurweergave en meerdere beelden op het scherm weer te geven.

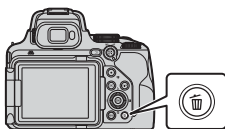

## Beelden wissen

- 1 Druk op de  (wissen)-knop om het beeld te wissen dat op het scherm wordt weergegeven.



- 2 Gebruik de multi-selector   om de gewenste wismethode te selecteren en druk op de -knop.

- Druk op de MENU-knop om het menu te verlaten zonder te wissen.

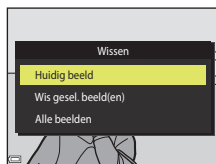

- 3 Selecteer **Ja** en druk op de -knop.

- Gewiste beelden kunnen niet worden hersteld.

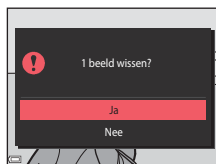

### **Opmerkingen over het wissen van beelden die tegelijkertijd zijn opgeslagen in RAW en JPEG**

Als u deze camera gebruikt om beelden te wissen die zijn vastgelegd met **RAW + Fine** of **RAW + Normal** in de instelling **Beeldkwaliteit** (📖116), worden de gelijktijdig opgeslagen RAW- en JPEG-beelden beide gewist. Het is niet mogelijk slechts één formaat te wissen.

### **Met continu-opname gemaakte beelden wissen (reeks)**

- Met continu-opname gemaakte beelden worden als een reeks opgeslagen en alleen het eerste beeld van een reeks (de hoofdfoto) wordt in de weergavestand getoond (standaardinstelling).
- Als u op de -knop drukt terwijl een hoofdfoto van een reeks beelden wordt weergegeven, worden alle beelden in de reeks gewist.
- Om afzonderlijke beelden in een reeks te wissen, drukt u op de -knop om de beelden een voor een weer te geven en drukt u vervolgens op de -knop.



### **Gemaakte beelden wissen in opnamestand**

Druk in de opnamestand op  om het laatste beeld te wissen dat opgeslagen is.



# Het beeldselectiescherm gebruiken om te wissen

**1** Gebruik de multi-selector ◀▶ of draai deze om het beeld te selecteren dat u wilt wissen.

- Beweeg de zoomknop (📖) in de richting van **T** (🔍) om naar schermvullende weergave of **W** (📱) om naar miniatuurweergave te wisselen.



**2** Gebruik ▲▼ om **ON** of **OFF** te selecteren.

- Als **ON** geselecteerd is, wordt een pictogram onder het geselecteerde beeld weergegeven. Herhaal stap 1 en 2 als u nog meer beelden wilt selecteren.



**3** Druk op de **OK**-knop om de beeldselectie toe te passen.

- Er wordt een bevestigingsvenster weergegeven. Volg de instructies op het scherm om de bewerking uit te voeren.



# Opnamefuncties

Een opnamestand selecteren .....	31
 (automatisch)-stand.....	32
Onderwerpstand (opname op basis van de opnameomstandigheden) .....	33
Creatieve stand (speciale effecten toepassen tijdens opname).....	44
Standen <b>P</b> , <b>S</b> , <b>A</b> en <b>M</b> (belichting voor opname instellen) .....	46
Stand <b>U</b> (User Settings).....	52
Opnamefuncties instellen met de multi-selector .....	54
Flitsstand .....	55
Zelfontspanner .....	58
Glimlachtimer (glimlachende gezichten automatisch fotograferen).....	60
Autofocus gebruiken .....	61
Handmatige scherpstelling gebruiken.....	67
Belichtingscompensatie (helderheidsinstelling) .....	69
De <b>Fn</b> (functie)-knop gebruiken .....	70
De zoom gebruiken .....	71
Standaardinstellingen (flitser, zelfontspanner en scherpstelstand) .....	73
Functies die niet tegelijkertijd gebruikt kunnen worden tijdens de opname .....	75



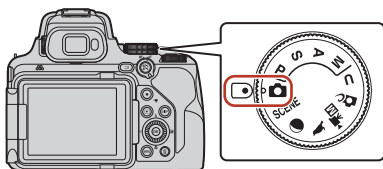

## Een opnamestand selecteren

U kunt de standknop draaien om de gewenste opnamestand uit te lijnen met de markering op de camerabody.



- **Stand  (auto)**

Selecteer deze stand om algemene opnamefuncties uit te voeren in verschillende opnameomstandigheden.

- **SCENE,  en  (onderwerp)-standen**

Wanneer u een van de onderwerpstanden op basis van de opnameomstandigheden selecteert, kunt u foto's maken met de juiste instellingen voor die omstandigheden.

- **SCENE:** Druk op de **MENU**-knop en selecteer een onderwerpstand. Als u **Autom. scènekeuzekn.** gebruikt, herkent de camera automatisch de opnameomstandigheden wanneer u een beeld kadreert, zodat u opnamen kunt maken met behulp van instellingen die geschikt zijn voor de omstandigheden.

-  (maan): gebruik deze stand om beelden van de maan vast te leggen in telestand.

-  (vogels bekijken): gebruik deze stand om beelden van vogels vast te leggen in telestand.

- ** (Creatieve)-stand**

Pas effecten toe op beelden tijdens de opname.

- **Standen P, S, A en M**

Selecteer deze standen voor meer instelmogelijkheden voor sluitertijd en f-waarde.

- **Stand U (User settings)**

De veelvuldig gebruikte instellingen in de standen **P**, **S**, **A** en **M** kunnen worden opgeslagen. Als u wilt opnemen met de opgeslagen instellingen draait u de standknop naar **U**.

- ** (Handmatige film)-stand**

U kunt films opnemen met de belichtingsstand ingesteld op diafragma voorkeuze of handmatig.





## Onderwerpstand (opname op basis van de opnameomstandigheden)

Wanneer u een van de onderwerpstanden op basis van de opnameomstandigheden selecteert, kunt u foto's maken met de juiste instellingen voor die omstandigheden.

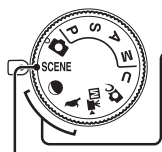

☉ Maan (📖40)<sup>1, 2, 3</sup>, 🦉 Vogels bekijken (📖40)<sup>1</sup>

Draai de standknop naar ☉ of 🦉 en maak foto's.

### SCENE

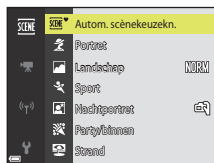
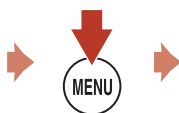
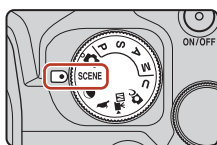

Druk op de **MENU**-knop om het onderwerpenmenu weer te geven en een van de volgende onderwerpstanden te selecteren met de multi-selector.

SCENE Autom. scènekeuzezn. (standaardinstelling) (📖34)	☉ Close-up (📖36)
👤 Portret	🍴 Voedsel (📖37)
🏞️ Landschap (📖34) <sup>1, 2</sup>	💣 Vuurwerk (📖37) <sup>3</sup>
🏃 Sport (📖35) <sup>1</sup>	📷 Tegenlicht (📖37) <sup>1</sup>
🌃 Nachtportret (📖35)	🏠 Eenvoudig panorama (📖41) <sup>1</sup>
🎉 Party/binnen (📖35) <sup>1</sup>	🐾 Dierenportret (📖38)
🏖️ Strand <sup>1</sup>	SOFT Zacht <sup>1</sup>
🌨️ Sneeuw <sup>1</sup>	🖌️ Selectieve kleur (📖38) <sup>1</sup>
🌅 Zonsondergang <sup>1, 2, 3</sup>	📷 Meerv. belicht. Lichter (📖39) <sup>3</sup>
🌆 Schemering <sup>1, 2, 3</sup>	📷 Time-lapse-film (📖96) <sup>3</sup>
🌃 Nachtlandschap (📖36) <sup>1, 2</sup>	📷 Superlapsefilm (📖98) <sup>1</sup>

<sup>1</sup> De camera stelt scherp op het gebied in het midden van het beeld. De positie van het gebied kan niet verplaatst worden.

<sup>2</sup> De camera stelt scherp op oneindig.











<sup>3</sup> Aanbevolen wordt om een statief te gebruiken (📖23). Stel **Vibratiereductie** (📖171) in het setup-menu in op **Uit** wanneer bij fotograferen gebruik wordt gemaakt van een statief om de camera te stabiliseren.



## Tips en opmerkingen over de onderwerpstand

### SCENE → Autom. scènekeuzezn.

- Wanneer u de camera op het onderwerp richt, herkent de camera automatisch de opnameomstandigheden en past de opname-instellingen dienovereenkomstig aan.

	Portret (voor het maken van close-upportretten van een of twee personen)
	Portret (voor het maken van portretten van veel mensen of foto's waarbij de achtergrond een groot deel van het beeld in beslag neemt)
	Landschap
	Nachtportret (voor het maken van close-upportretten van een of twee personen)
	Nachtportret (voor het maken van portretten van veel mensen of foto's waarbij de achtergrond een groot deel van het beeld in beslag neemt)
	Nachtlandschap
	Close-up
	Tegenlicht (voor het maken van foto's van andere onderwerpen dan mensen)
	Tegenlicht (voor het maken van portretfoto's)
	Andere opnameomstandigheden

- Onder bepaalde opnameomstandigheden is het mogelijk dat de camera niet de gewenste instellingen selecteert. Selecteer in dat geval een andere opnamestand ( 31).

### SCENE → Landschap

- Selecteer **Ruisond. serieopname** of **Eén opname** in het scherm dat wordt weergegeven nadat  **Landschap** is geselecteerd.
- **Ruisond. serieopname**: hiermee kunt u een scherpe landschapsfoto maken met een minimum aan ruis.
  - Druk de ontspanknop helemaal in om een reeks beelden vast te leggen die tot een enkel beeld gecombineerd en opgeslagen worden.
  - Wanneer de ontspanknop helemaal is ingedrukt, houdt u de camera stil tot een foto wordt weergegeven. Zet de camera niet uit direct nadat u de foto heeft gemaakt, maar wacht totdat het scherm weer het opnamescherm weergeeft.
  - De beeldhoek (d.w.z. het zichtbare deel in het beeld) die op de opgeslagen afbeelding zichtbaar is, is kleiner dan die op het opnamescherm zichtbaar is.
  - Onder bepaalde opnameomstandigheden is continu-opname wellicht niet mogelijk.
- **Eén opname** (standaardinstelling): maakt foto's waarbij contouren en contrast worden benadrukt.
  - Er wordt een foto gemaakt wanneer de ontspanknop helemaal wordt ingedrukt.













## SCENE → Sport

- Als de ontspanknop volledig wordt ingedrukt, worden continu beelden gemaakt.
- De camera kan ongeveer 7 beelden continu opnemen met een snelheid van ongeveer 7 bps.
- De beeldsnelheid bij continu-opnamen kan laag worden, afhankelijk van de huidige instelling voor beeldkwaliteit en beeldformaat, de gebruikte geheugenkaart of opnameomstandigheden.
- Scherpstelling, belichting en tint voor het tweede en volgende beeld zijn vast ingesteld op de waarden die zijn vastgesteld bij het eerste beeld.

## SCENE → Nachtportret





- Selecteer op het scherm dat wordt weergegeven wanneer  **Nachtportret** geselecteerd is, de optie  **Uit de hand** (standaardinstelling) of  **Statief**.
- Er wordt een foto met een langere sluitertijd gemaakt. In vergelijking tot het gebruik van  **Statief** wanneer  **Uit de hand** is geselecteerd, stelt de camera een iets kortere sluitertijd in op basis van de opnameomstandigheden om cameratrillingen te voorkomen.
- Wanneer  **Statief** wordt geselecteerd, wordt de vibratiereductie uitgeschakeld, ongeacht de instelling voor **Vibratiereductie** ( 171) in het setup-menu. Zie "Een statief gebruiken" ( 23) wanneer een statief wordt gebruikt.
- Schuif de ingebouwde flitser uit alvorens te fotograferen.

## SCENE → Party/binnen

- Houd de camera goed stil om de effecten van cameratrillingen te voorkomen. Stel **Vibratiereductie** ( 171) in het setup-menu in op **Uit** wanneer bij fotograferen gebruik wordt gemaakt van een statief om de camera te stabiliseren. Zie "Een statief gebruiken" ( 23) wanneer een statief wordt gebruikt.



## SCENE → Nachtlandschap

- Selecteer op het scherm dat wordt weergegeven wanneer  **Nachtlandschap** geselecteerd is, de optie  **Uit de hand** (standaardinstelling) of  **Statief**.
-  **Uit de hand** (standaardinstelling):
  - Druk de ontspanknop helemaal in om een reeks beelden vast te leggen die tot een enkel beeld gecombineerd en opgeslagen worden.
  - Wanneer de ontspanknop helemaal is ingedrukt, houdt u de camera stil tot een foto wordt weergegeven. Zet de camera niet uit direct nadat u de foto heeft gemaakt, maar wacht totdat het scherm weer het opnamescherm weergeeft.
  - De beeldhoek (d.w.z. het zichtbare deel in het beeld) die op de opgeslagen afbeelding zichtbaar is, is kleiner dan die op het opnamescherm zichtbaar is.
  - Onder bepaalde opnameomstandigheden is continu-opname wellicht niet mogelijk.
-  **Statief**:
  - Wanneer de ontspanknop helemaal wordt ingedrukt, wordt een foto met een langere sluitertijd gemaakt.
  - De vibratiereductie wordt uitgeschakeld, ongeacht de instelling voor **Vibratiereductie** (171) in het setup-menu.
  - Zie "Een statief gebruiken" (23) wanneer een statief wordt gebruikt.

## SCENE → Close-up

Selecteer **Ruisond. serieopname** of **Eén opname** in het scherm dat wordt weergegeven nadat  **Close-up** is geselecteerd.

- **Ruisond. serieopname**: hiermee kunt u een scherp beeld maken met een minimum aan ruis.
  - Druk de ontspanknop helemaal in om een reeks beelden vast te leggen die tot een enkel beeld gecombineerd en opgeslagen worden.
  - Wanneer de ontspanknop helemaal is ingedrukt, houdt u de camera stil tot een foto wordt weergegeven. Zet de camera niet uit direct nadat u de foto heeft gemaakt, maar wacht totdat het scherm weer het opnamescherm weergeeft.
  - Als het onderwerp beweegt of bij aanzienlijke trillingen terwijl de camera continu foto's maakt, kan de foto vervormingen, overlappingsen of onscherpte vertonen.
  - De beeldhoek (d.w.z. het zichtbare deel in het beeld) die op de opgeslagen afbeelding zichtbaar is, is kleiner dan die op het opnamescherm zichtbaar is.
  - Onder bepaalde opnameomstandigheden is continu-opname wellicht niet mogelijk.
- **Eén opname** (standaardinstelling): maakt foto's waarbij contouren en contrast worden benadrukt.
  - Er wordt een foto gemaakt wanneer de ontspanknop helemaal wordt ingedrukt.
- De instelling voor de scherpstelstand (61) wordt gewijzigd naar  (macro-close-up) en de camera zoomt automatisch in op de kortste afstand waarop scherpgesteld kan worden.
- U kunt het scherpstelveld verplaatsen. Druk op de -knop, gebruik de multi-selector  of draai deze om het scherpstelveld te verplaatsen en druk op de -knop om de instelling toe te passen.



## SCENE → 🗨 Voedsel

- De instelling voor de scherpstelstand (📖61) wordt gewijzigd naar 📷 (macro-close-up) en de camera zoomt automatisch in op de kortste afstand waarop scherpgesteld kan worden.
- U kunt de tint aanpassen met de instelschijf. De kleurinstelling wordt opgeslagen in het geheugen van de camera en blijft bewaard, ook als de camera wordt uitgeschakeld.
- U kunt het scherpstelveld verplaatsen. Druk op de Ⓞ-knop, gebruik de multi-selector ▲▼◀▶ of draai deze om het scherpstelveld te verplaatsen en druk op de Ⓞ-knop om de instelling toe te passen.



## SCENE → 🌸 Vuurwerk

- De sluitertijd is vast ingesteld op ongeveer vier seconden.
- Belichtingscompensatie kan niet worden gebruikt (📖69).
- Het is aan te bevelen handmatige scherpstelling te gebruiken (📖67).

## SCENE → 📷 Tegenlicht





- Selecteer op het scherm dat wordt weergegeven wanneer 📷 **Tegenlicht** geselecteerd is, de optie **Aan** of **Uit** om de functie hoog dynamisch bereik (HDR) in of uit te schakelen op basis van de opnameomstandigheden.
- **Uit** (standaardinstelling): de flitser treedt in werking om te voorkomen dat het onderwerp in de schaduw blijft. Maak foto's met de ingebouwde flitser uitgeschoven.
  - Druk de ontspanknop helemaal in om één beeld op te nemen.
- **Aan**: gebruik deze stand als er zeer heldere delen en zeer donkere delen in eenzelfde beeld zijn.
  - Wanneer de ontspanknop volledig wordt ingedrukt, maakt de camera continu foto's en slaat deze de volgende twee beelden op.
    - Een niet-HDR samengesteld beeld
    - Een HDR samengesteld beeld waarin het verlies van detail in lichte gebieden of schaduwpartijen tot een minimum wordt beperkt
  - Als er slechts genoeg geheugen beschikbaar is voor het opslaan van één beeld, dan wordt alleen een beeld opgeslagen dat bij de opname via D-Lighting (📖84) is verwerkt, waarbij de donkere delen van het beeld gecorrigeerd zijn.
  - Wanneer de ontspanknop helemaal is ingedrukt, houdt u de camera stil tot een foto wordt weergegeven. Zet de camera niet uit direct nadat u de foto heeft gemaakt, maar wacht totdat het scherm weer het opnamescherm weergeeft.
  - De beeldhoek (d.w.z. het zichtbare deel in het beeld) die op de opgeslagen afbeelding zichtbaar is, is kleiner dan die op het opnamescherm zichtbaar is.
  - Onder bepaalde opnameomstandigheden kunnen donkere schaduwen rondom heldere onderwerpen en heldere delen rondom donkere onderwerpen verschijnen.

## ✓ **Opmerkingen over HDR**



Aanbevolen wordt om een statief te gebruiken (📖23). Stel **Vibratiereductie** (📖171) in het setup-menu in op **Uit** wanneer gebruik wordt gemaakt van een statief om de camera te stabiliseren.



## SCENE → 🐾 Dierenportret

- Wanneer u de camera op een hond of kat richt, herkent de camera het gezicht van het huisdier en stelt hierop scherp. Zodra het gezicht van een hond of kat wordt herkend (dierenp. autom. ontsp.), ontspant de sluiters automatisch in de standaardinstelling.
- Selecteer  **Enkelvoudig** of  **Continu** op het scherm dat wordt weergegeven wanneer **🐾 Dierenportret** is geselecteerd.
  -  **Enkelvoudig**: wanneer het gezicht van een hond of kat wordt herkend, neemt de camera één beeld op.
  -  **Continu** (standaardinstelling): wanneer het gezicht van een hond of kat wordt herkend, neemt de camera drie beelden na elkaar op.

## ✔ **Dierenp. autom. ontsp.**



- Druk op de multi-selector  om de instelling voor **Dierenp. autom. ontsp.** te wijzigen.
  - : de camera ontspant de sluiters automatisch wanneer het gezicht van een hond of kat wordt herkend.
  - **OFF**: de camera ontspant de sluiters niet automatisch, ook al wordt het gezicht van de hond of kat herkend. Druk de ontspanknop in. De camera herkent tevens gezichten van mensen wanneer **OFF** wordt geselecteerd.
- **Dierenp. autom. ontsp.** wordt ingesteld op **OFF** nadat er vijf serieopnamen zijn gemaakt.
- Fotograferen is ook mogelijk door de ontspanknop in te drukken, ongeacht de instelling voor **Dierenp. autom. ontsp.**

## ✔ **Scherpstelveld**

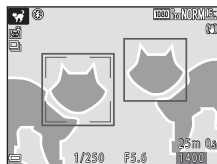
- Als de camera een gezicht herkent, wordt een gele rand om het gezicht weergegeven. Wanneer de camera heeft scherpgesteld op een gezicht binnen een dubbele rand (scherpstelveld), dan wordt de dubbele rand groen. Als de camera geen gezicht herkent, wordt scherpgesteld op het gebied in het midden van het beeld.
- Onder bepaalde opnameomstandigheden wordt het gezicht van het huisdier mogelijk niet herkend en kunnen andere onderwerpen binnen een rand worden weergegeven.



## SCENE → 🎨 Selectieve kleur

- Behoudt alleen de geselecteerde beeldkleur en maakt andere kleuren zwart-wit.
- Draai de instelschijf om de gewenste kleur te selecteren en druk op de -knop om de kleur toe te passen. Om de kleurselectie te wijzigen, drukt u nogmaals op de -knop.

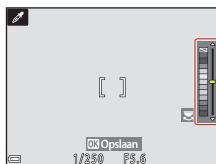

## SCENE → Meerv. belicht. Lichter

- De camera legt automatisch bewegende voorwerpen vast met regelmatige tussenpozen, vergelijkt elk beeld waarbij alleen de heldere gedeelten worden opgenomen in de compositie en slaat deze vervolgens op als één beeld. Zo worden lichtsporen vastgelegd zoals bewegende autolichten of bewegende sterren.
- Selecteer op het scherm dat wordt weergegeven wanneer **Meerv. belicht. Lichter** is geselecteerd, de optie **Nacht + lichtsporen** of **Sterrensporen**.

Optie	Beschrijving
<b>Nacht + lichtsporen</b>	<p>Gebruik deze functie om de beweging van autolichten tegen de achtergrond van een nachtlandschap vast te leggen.</p> <ul style="list-style-type: none"> <li>• U kunt de instelschijf draaien om het gewenste interval tussen de opnamen in te stellen. Het ingestelde interval wordt de sluitertijd. De camera stopt automatisch nadat 50 opnamen zijn gemaakt.</li> <li>• Van elke 10 gemaakte opnamen wordt automatisch één samengesteld beeld opgeslagen, met daarin het overlappende lichtspoor van het begin van de opnamen.</li> <li>• De camera stelt scherp op het gebied in het midden van het beeld.</li> </ul> 
<b>Sterrensporen</b>	<p>Gebruik deze functie voor het vastleggen van de beweging van sterren.</p> <ul style="list-style-type: none"> <li>• Opnamen worden gemaakt met een sluitertijd van 25 seconden, met een interval van ongeveer 5 seconden tussen de opnamen. De camera stopt automatisch nadat 300 opnamen zijn gemaakt.</li> <li>• Van elke 30 gemaakte opnamen wordt automatisch één samengesteld beeld opgeslagen, met daarin het overlappende lichtspoor van het begin van de opnamen.</li> </ul>

- Het scherm wordt mogelijk uitgeschakeld tijdens het opname-interval. Het camera-aan-lampje licht op terwijl het scherm is uitgeschakeld.
- De functie automatisch uit is uitgeschakeld tijdens opname (📖176).
- U kunt het opnemen beëindigen voordat dit automatisch eindigt door op de -knop te drukken.
- Beëindig de opname wanneer u het gewenste spoor hebt. Als u de opname laat doorlopen, kunnen details in de samengevoegde gebieden verdwijnen.
- Voor opnamen van onderwerpen op grote afstand, zoals vliegtuigen of vuurwerk, raden wij u aan om de scherpstelstand (📖61) op (oneindig) te zetten of handmatige scherpstelling (📖67) te gebruiken.
- Wanneer u foto's van sterren maakt, is het aan te bevelen handmatige scherpstelling te gebruiken.
- Belichtingscompensatie kan niet worden gebruikt (📖69).

### **Opmerkingen over Meerv. belicht. Lichter**

- Draai niet aan de standknop en plaats geen nieuwe geheugenkaart vóór het einde van de opname.
- Gebruik batterijen die voldoende resterende lading bevatten om te voorkomen dat de camera wordt uitgeschakeld tijdens het opnemen.



## Resterende tijd

U kunt de resterende tijd tot de automatische beëindiging van de opname controleren op het scherm.



### Maan

- In de groothoekzoomstand wordt het kader weergegeven om de beeldhoek aan te duiden die equivalent is met die van een 1000 mm-objectief (in kleinbeeldformaat [135]) (standaardinstelling). Wanneer u de maan in het kader kadreert en op de -knop drukt, zoomt de camera in, zodat het gebied in het kader de volledige beeldhoek (brandpuntsafstand) inneemt. U kunt de beeldhoek voor het kader wijzigen door op de **MENU**-knop te drukken en **Selectie brandpuntsafst.** te selecteren in het menu **Maan**.
- U kunt de tint aanpassen met de instelschijf. De kleurinstelling wordt opgeslagen in het geheugen van de camera en blijft bewaard, ook als de camera wordt uitgeschakeld.
- Stel de helderheid met belichtingscorrectie in (69) op de opnameomstandigheden, zoals wassende of afnemende maan, en opnamevoorwaarden.
- De standaardinstelling van de zelfontspanner (58) is 3s (3 seconden). Om de instelling te wijzigen, drukt u op de multi-selector  (🕒).



### Vogels bekijken

- In de groothoekzoomstand wordt het kader weergegeven om de beeldhoek aan te duiden die equivalent is met die van een 500 mm-objectief (in kleinbeeldformaat [135]) (standaardinstelling). Wanneer u de vogel in het kader kadreert en op de -knop drukt, zoomt de camera in, zodat het gebied in het kader de volledige beeldhoek (brandpuntsafstand) inneemt. U kunt de beeldhoek voor het kader wijzigen door op de **MENU**-knop te drukken en **Selectie brandpuntsafst.** te selecteren in het menu **Vogels bekijken**.
- Om continu beelden vast te leggen, drukt u op de **MENU**-knop en selecteert u **Continu** in het menu **Vogels bekijken**.
  -  **Enkelvoudig** (standaardinstelling): telkens als u de ontspanknop indrukt, maakt de camera één beeld.
  -  **Continu**: als de ontspanknop volledig wordt ingedrukt, worden continu beelden gemaakt. De camera kan ongeveer 7 beelden continu opnemen met een snelheid van ongeveer 7 bps.



## Opname met eenvoudig panorama

Draai de standknop naar SCENE → MENU-knop →  Eenvoudig panorama → -knop

- 1 Selecteer  **Normaal (180°)** of  **Breed (360°)** als opnamebereik en druk op de -knop.

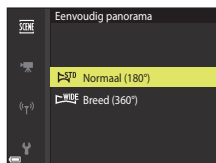



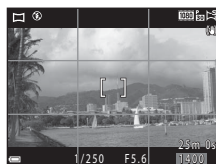

- 2 Kadreer de eerste rand van het panorama en druk vervolgens de ontspanknop half in om scherp te stellen.

- De zoom is vast ingesteld op de groothoekstand.
- De camera stelt scherp in het midden van het beeld.



- 3 Druk de ontspanknop helemaal in en haal vervolgens uw vinger van de ontspanknop.

-     worden weergegeven om de richting van de camerabeweging aan te duiden.

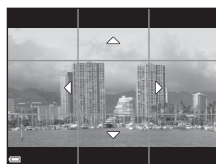

- 4 Beweeg de camera in een van de vier richtingen tot de aanduiding van de opnamepositie het einde heeft bereikt.

- Zodra de camera detecteert in welke richting bewogen wordt, begint de opname.
- Het fotograferen wordt beëindigd wanneer de camera het gespecificeerde opnamebereik heeft verkregen.
- Zowel de scherpstelling als de belichting worden geblokkeerd tot de opname stopt.

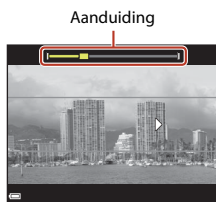

## Voorbeeld van camerabeweging

- Gebruik uw lichaam als de draaias en beweeg de camera langzaam in een boog in de richting van de markering (△▽◁▷).
- De opname wordt gestopt als de aanduiding niet binnen circa 15 seconden de rand bereikt (wanneer **STD Normaal (180°)** is geselecteerd) of binnen circa 30 seconden (wanneer **WIDE Breed (360°)** is geselecteerd) vanaf het begin van de opname.



### ✓ **Opmerkingen over opname met eenvoudig panorama**

- Het zichtbare bereik van de opgeslagen afbeelding is kleiner dan dat op het scherm zichtbaar is op het moment van de opname.
- Bij een te snelle camerabeweging, overmatig veel cameratrilling of te weinig verandering in het onderwerp (zoals een muur of in het donker), kan er een fout optreden.
- Wanneer de opname wordt gestopt voordat de camera de helft van het panoramabereik heeft bereikt, dan wordt er geen panoramafoto opgeslagen.
- Wanneer meer dan de helft van het panoramabereik wordt vastgelegd, maar de opname voor de rand van het bereik wordt gestopt, dan wordt het niet-vastgelegde bereik als grijs gebied opgeslagen.

### ✍ **Beeldformaat bij Eenvoudig panorama**

Er zijn vier verschillende beeldformaten (in pixels), zoals hieronder beschreven.

#### Als **STD Normaal (180°)** is ingesteld

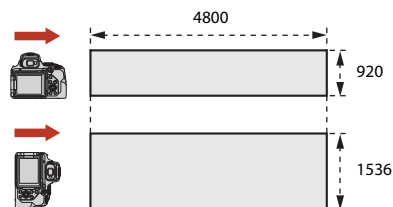

#### Als **WIDE Breed (360°)** is ingesteld

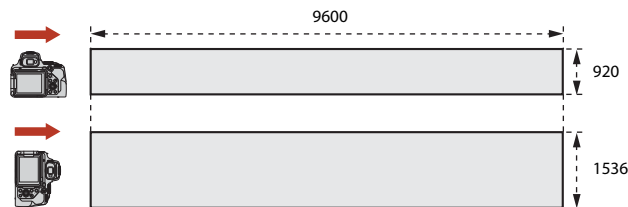



## Weergave met eenvoudig panorama

Schakel naar de weergavestand (📖27), geef de foto gemaakt met eenvoudig panorama weer in de schermvullende weergave en druk vervolgens op de **OK**-knop om de foto in de richting te scrollen die bij de opname werd gebruikt.

- Draai de multi-selector om snel vooruit of terug te bladeren.

Tijdens de weergave worden op het scherm bedieningsknoppen getoond.

Gebruik de multi-selector **◀▶** om een bedieningsknop te selecteren en druk vervolgens op de **OK**-knop om de onderstaande functies uit te voeren.



Functie	Pictogram	Beschrijving
Terugspoelen	◀◀	Houd de <b>OK</b> -knop ingedrukt om terug te spoelen.*
Snel vooruit	▶▶	Houd de <b>OK</b> -knop ingedrukt om snel vooruit te spoelen.*
Pauzeren	⏸	Pauzeer de weergave. De onderstaande functies kunnen worden uitgevoerd terwijl de weergave gepauzeerd is.
		◀◀ Scrol één stap naar links. Houd de <b>OK</b> -knop ingedrukt om te blijven bladeren.*
		▶▶ Scrol één stap naar rechts. Houd de <b>OK</b> -knop ingedrukt om te blijven bladeren.*
		▶▶ Automatisch scrollen hervatten.
Stoppen	■	Terug naar de schermvullende weergave.

\* Deze functies kunnen ook worden uitgevoerd door de multi-selector te draaien.

### ✓ **Opmerkingen over beelden met eenvoudig panorama**

- De foto's kunnen niet op deze camera worden bewerkt.
- Het scrollen of inzoomen van eenvoudig-panorama-foto's die met een digitale camera van een ander merk of model zijn gemaakt, is met deze camera wellicht niet mogelijk.

### ✓ **Opmerkingen over panoramafoto's afdrukken**

Afhankelijk van de printerinstellingen is het mogelijk dat niet de hele foto kan worden afgedrukt. Bovendien is het mogelijk dat de afdrukfunctie, afhankelijk van de printer, niet werkt.



## Creatieve stand (speciale effecten toepassen tijdens opname)

Pas effecten toe op beelden tijdens de opname.

- Er zijn vijf effectgroepen beschikbaar: **Licht** (standaardinstelling), **Diepte**, **Geheugen**, **Klassiek** en **Noir**.

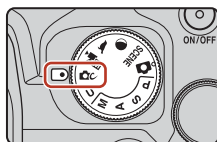

### 1 Druk op de OK-knop.

- Het scherm voor het selecteren van effecten wordt weergegeven.

### 2 Gebruik de multi-selector ◀▶ om een effect te selecteren.

- De effectgroep kan worden gewijzigd door de instelschijf te draaien.
- Als u het scherm wilt verlaten zonder de selectie op te slaan, drukt u op ▲.

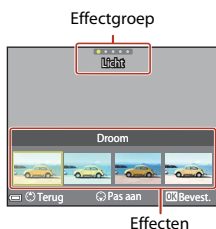

### 3 Druk op ▼ als u het effect wilt aanpassen.

- Als u het effect niet wilt aanpassen, drukt u op de OK-knop om naar stap 6 te gaan.

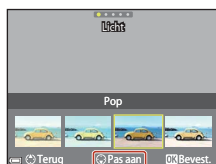

- 4** Gebruik ◀▶ om de gewenste optie te markeren en druk vervolgens op ▼.
- Selecteer **Hoeveelheid, Belichtingscompensatie, Contrast, Kleurtoon, Verzadiging, Filter** of **Helderheid langs buitenranden**. De opties die kunnen worden geselecteerd, variëren afhankelijk van de groep.

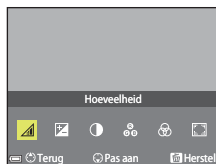

- 5** Gebruik ◀▶ om het effectniveau aan te passen en druk op de OK-knop.

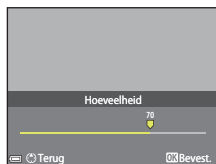

- 6** Druk op de ontspanknop of de filmopnameknop ● (🎥 filmopname) om een opname te maken.
- Wanneer de camera het hoofdonderwerp detecteert, stelt deze deze daarop scherp (📖63).

### Een effectgroep en effect selecteren

U kunt ook een effectgroep en effect selecteren door op de MENU-knop te drukken als het scherm in stap 1 wordt weergegeven.

## Beschikbare functies in creatieve stand

- Flitsstand (📖55)
- Zelfontspanner (📖58)
- Scherpstelstand (📖61)
- Belichtingscompensatie (📖69)
- Opnamemenu (📖121)



## Standen P, S, A en M (belichting voor opname instellen)

In de standen **P**, **S**, **A** en **M** kunt u de belichting (combinatie van sluitertijd en f-waarde) instellen afhankelijk van de opnameomstandigheden. Ook kunt u grotere controle krijgen bij het maken van opnamen door de opties in het opnamemenu (📖116) in te stellen.

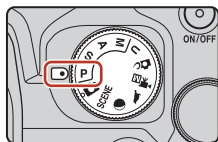

Opnamestand	Beschrijving
<b>P</b> Programma-autom.	<p>U kunt de sluitertijd en f-waarde laten aanpassen door de camera.</p> <ul style="list-style-type: none"> <li>De combinatie van sluitertijd en f-waarde kan worden gewijzigd door de instelschijf te draaien (flexibel programma). Als het flexibele programma is geactiveerd, verschijnt er linksboven op het scherm een markering voor het flexibele programma (P).</li> <li>U kunt het flexibele programma annuleren door de instelschijf in tegenovergestelde richting te draaien dan waarin u deze hebt ingesteld totdat P niet langer wordt weergegeven, de opnamestand te wijzigen of de camera uit te schakelen.</li> </ul>
<b>S</b> Sluitertijdvoorkeuze	Draai de instelschijf om de sluitertijd in te stellen. De camera stelt automatisch de f-waarde vast.
<b>A</b> Diafragmavoorkeuze	Draai de multi-selector om de f-waarde in te stellen. De camera stelt automatisch de sluitertijd vast.
<b>M</b> Handmatig	<p>Stel zowel de sluitertijd als de f-waarde in. Draai de instelschijf om de sluitertijd in te stellen. Draai de multi-selector om de f-waarde in te stellen.</p> <ul style="list-style-type: none"> <li>U kunt de instelling Bulb of Time gebruiken om beelden vast te leggen met een lange tijdopname.</li> </ul>

- De standen van de knoppen voor het instellen van de belichting kunnen worden gewijzigd via **Av/Tv-selectie** in het setup-menu (📖113).

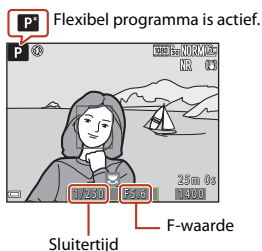
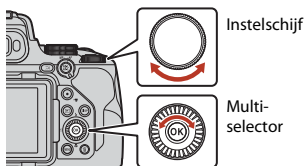

## Tips voor het instellen van de belichting

Het gevoel van dynamiek en de hoeveelheid onscherpte op de achtergrond bij onderwerpen verschilt, afhankelijk van de combinatie van sluitertijd en f-waarde, zelfs als de belichting hetzelfde is.

### Effect van de sluitertijd

De camera kan een snel bewegend onderwerp statisch laten lijken met een korte sluitertijd of de beweging van een bewegend onderwerp benadrukken met een lange sluitertijd.



Sneller dan  
1/1000 sec.



Langzamer dan  
1/30 sec.

### Effect van de f-waarde

De camera kan het onderwerp, inclusief voorgrond en achtergrond, scherp vastleggen of de achtergrond bewust onscherp maken.



Lage f-waarde  
(groter diafragma)  
f/2.8



Hoge f-waarde  
(kleiner diafragma)  
f/8

### Sluitertijd en f-waarde

- Het regelbereik van de sluitertijd verschilt, afhankelijk van zoomstand, f-waarde of ingestelde ISO-waarde.
- De f-waarde van deze camera kan gewijzigd worden, afhankelijk van de zoomstand.
- Als zoomen wordt uitgevoerd nadat de belichting is ingesteld, kunnen belichtingscombinatie of f-waarde worden gewijzigd.
- Bij een groot diafragma (lage f-waarde) valt er meer licht in de camera, terwijl bij een klein diafragma (hoge f-waarde) minder licht binnenkomt. De laagste f-waarde vertegenwoordigt het grootste diafragma en de hoogste f-waarde vertegenwoordigt het kleinste diafragma.



- Hoe dichter het objectief is bij de telezoomstand, hoe kleiner het diafragma bereik wordt. De f-waarde is vastgelegd op f/8.0 wanneer de zoom zich in de telezoomstand bevindt voorbij de brandpuntsafstand die overeenkomt met die van een 2800 mm-objectief (in kleinbeeldformaat [135]).

### De belichting instellen tijdens het opnemen van films

Tijdens het opnemen van films in **P**, **S**, **A**, **M** of **U**, worden de ingestelde sluitertijd en f-waarde niet toegepast. Wanneer u de standknop verdraait naar  (Handmatige film), kunt u de belichting voor het opnemen van films instellen.

### Opmerkingen over het instellen van de belichting

Als het onderwerp te donker of te licht is, kan misschien niet de juiste belichting worden ingesteld. In dergelijke gevallen knipperen de sluitertijdindicatie of de indicatie voor de f-waarde als de ontspanknop half ingedrukt wordt (behalve wanneer de **M**-stand wordt gebruikt). Wijzig de instelling van de sluitertijd of de f-waarde.

## Belichtingsaanduiding (in de stand **M**)

De mate van afwijking tussen de aangepaste belichtingswaarde en de optimale belichtingswaarde die wordt gemeten door de camera wordt weergegeven in de belichtingsaanduiding op het scherm. De mate van afwijking in de belichtingsaanduiding wordt aangegeven in LW (-3 tot +3 LW in stappen van 1/3 LW).

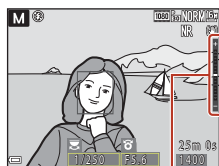

Belichtingsaanduiding

### Opmerkingen over ISO-waarde

Als **ISO-waarde** () is ingesteld op **Automatisch** (standaardinstelling) of **Vast bereik autom.**, wordt de ISO-waarde in stand **M** vastgezet op ISO 100.

## Beschikbare functies in standen **P**, **S**, **A** en **M**

- Flitsstand ()
- Zelfontspanner ()
- Glimlichtimer ()
- Scherpstelstand ()
- Belichtingscompensatie ()
- Opnamemenu ()
- Functies die ingesteld kunnen worden met de **Fn** (functie)-knop ()

### Scherpstelveld

Het scherpstelveld voor autofocus verschilt afhankelijk van de instelling van de **AF-velstand** () in het opnamemenu. Indien ingesteld op **AF met doelopsporing** (standaardinstelling), herkent de camera het hoofdonderwerp en stelt hierop scherp. Als een gezicht herkend wordt, stelt de camera automatisch met prioriteit hierop scherp.



## Het regelbereik van de sluitertijd (standen **P**, **S**, **A** en **M**)

Het regelbereik van de sluitertijd verschilt, afhankelijk van zoomstand, f-waarde of ingestelde ISO-waarde. Daarnaast verandert het regelbereik in de volgende continu-opnamestanden.

Instelling		Regelbereik
ISO-waarde (📖137) <sup>1</sup>	Automatisch <sup>2</sup> , Vast bereik autom. <sup>2</sup>	1/4000 <sup>3,4</sup> –1 sec. (standen <b>P</b> , <b>S</b> , en <b>A</b> ) 1/4000 <sup>3,4</sup> –30 sec. (stand <b>M</b> ) <sup>5</sup>
	ISO 100	1/4000 <sup>3,4</sup> –8 sec. (standen <b>P</b> , <b>S</b> , en <b>A</b> ) 1/4000 <sup>3,4</sup> –30 sec. (stand <b>M</b> ) <sup>5</sup>
	ISO 200	1/4000 <sup>3,4</sup> –4 sec. (standen <b>P</b> , <b>S</b> , en <b>A</b> ) 1/4000 <sup>3,4</sup> –8 sec. (stand <b>M</b> )
	ISO 400	1/4000 <sup>3,4</sup> –4 sec.
	ISO 800	1/4000 <sup>3,4</sup> –2 sec.
	ISO 1600	1/4000 <sup>3,4</sup> –1 sec.
	ISO 3200	1/4000 <sup>3,4</sup> –1/2 sec.
	ISO 6400	1/4000 <sup>3,4</sup> –1/2 sec.
Continu (📖133)	Continu H, Continu L	1/4000 <sup>3,4</sup> –1/30 sec.
	Vooropnamecache, Continu H: 120 bps	1/4000–1/125 sec.
	Continu H: 60 bps	1/4000–1/60 sec.
	Intervalopnamen	Hetzelfde als wanneer <b>Enkelvoudig</b> is ingesteld

<sup>1</sup> De instelling van de ISO-waarde wordt beperkt, afhankelijk van de instelling voor continu-opname (📖76).

<sup>2</sup> In stand **M** is de ISO-waarde vast ingesteld op ISO 100.

<sup>3</sup> De maximale sluitertijd wanneer de f-waarde is ingesteld op de grootste waarde (kleinste diafragma) bij de maximale groothoekzoomstand. Hoe dichter de zoomstand zich bij tele bevindt, of hoe kleiner de f-waarde (groter diafragma) is, des te langer de maximale sluitertijd wordt. Zo bedraagt de maximale sluitertijd 1/2500 seconde als de f-waarde is ingesteld op de grootste waarde (kleinste diafragma) bij de maximale telezoomstand.

<sup>4</sup> De belichting kan variëren wanneer hetzelfde onderwerp meerdere keren wordt opgenomen met een sluitertijd korter dan 1/2000 seconden.

<sup>5</sup> De instelling Bulb en Time (📖50) zijn beschikbaar.



# Fotograferen met de instelling Bulb of Time (in de stand M)

Gebruik de instelling Bulb of Time om beelden met een lange tijdopname op te nemen, zoals foto's van vuurwerk, nachtlandschappen, de nachtelijke hemel of de lichtsporen van wagens. De maximale belichtingstijd voor zowel de instelling Bulb als Time bedraagt 60 seconden.

Bulb	De sluiters blijft open terwijl de ontspanknop wordt ingedrukt, en wordt gesloten wanneer de knop wordt losgelaten.
Time	De sluiters opent wanneer de ontspanknop helemaal wordt ingedrukt en sluit wanneer de knop opnieuw helemaal wordt ingedrukt. <ul style="list-style-type: none"><li>• U kunt de ontspanknop op de afstandsbediening ML-L7 (afzonderlijk verkrijgbaar) gebruiken om op te nemen met de instelling Time.</li></ul>

## 1 Stabiliseer de camera door gebruik te maken van een hulpmiddel zoals een statief.

- Selecteer **Uit** voor **Vibratiereductie** (📖171) in het setup-menu.
- Zie "Een statief gebruiken" (📖23) wanneer een statief wordt gebruikt.

## 2 Draai de standknop naar M.

- Stel **ISO-waarde** in op **Automatisch, Vast bereik automatisch** of **100**.
- Stel **Continu** (📖133) in op **Enkelvoudig**.

## 3 Draai de instelschijf naar een langere sluitertijd tot de sluitertijdaanduiding **Bulb** of **Time** weergeeft.

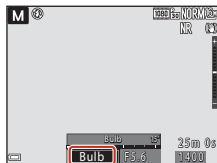

## 4 Druk op de ontspanknop nadat u de scherpstelling hebt ingesteld.

- Bulb: houd de ontspanknop ingedrukt tot de gewenste belichtingstijd verstreken is.
- Time: druk de ontspanknop nogmaals helemaal in wanneer de gewenste belichtingstijd verstreken is.
- Wanneer de belichtingstijd 60 seconden heeft bereikt, wordt de sluiters automatisch gesloten en wordt de opname gestopt.



### ✓ **Opmerkingen over opnemen met de instelling Bulb of Time**

De instelling Bulb of Time kan niet gebruikt worden wanneer er een andere instelling dan **Enkelvoudig** geselecteerd is voor **Continu** (📖133).





## Lange tijdopnamen

- Het kan langer duren om beelden op de camera op te slaan als een lange sluitertijd tijdens de opname wordt gebruikt.
- Het is aan te bevelen een voldoende opgeladen batterij of de lichtnetadapter EH-5b/EH-5c en de stroomaansluiting EP-5C te gebruiken (beide afzonderlijk verkrijgbaar) (📖208) om te voorkomen dat de camera onverwacht uitschakelt.



## Stand U (User Settings)

Combinaties van instellingen die veelvuldig worden gebruikt voor opnamen met **P** (automatisch programma), **S** (sluiter tijdvoorkeuze), **A** (diafragma voorkeuze) of **M** (handmatig), kunnen worden opgeslagen in **U**.

Draai de keuzeknop naar **U** om de instellingen op te roepen die opgeslagen zijn in **Bewaar user settings**.

- Kadreer het onderwerp en maak de foto met deze instellingen of wijzig de instellingen, indien nodig.

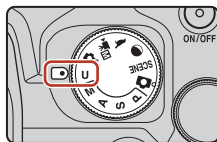

De volgende instellingen kunnen worden opgeslagen.

### Algemene instellingen

- Opnamestanden **P**, **S**, **A** en **M** (146)
- Scherpstelstand (161)
- Zoomstand (171)
- Belichtingscompensatie (169)
- Flitsstand (155)
- Fn-knop (170)
- Zelfontspanner (158)

### Instellingen voor handmatige scherpstelling

- Afstand tot een onderwerp, zoomfactor en piekniveau (167)

### Scherminstellingen

- Monitor- en zoekerweergave (126)
- Weergegeven informatie (18)

### Opnamemenu

- Beeldkwaliteit (121)
- AF-veldstand (140)
- Beeldformaat (123)
- Autofocus-stand (143)
- Picture Control (124)
- Flitsbelichtingscorrectie (143)
- Aang. Picture Control (128)
- Filter ruisonderdrukking (144)
- Witbalans (129)
- Actieve D-Lighting (144)
- Lichtmeting (132)
- Meervoudige belichting (145)
- Continu (133)
- Zoomgeheugen (147)
- ISO-waarde (137)
- Opstartzoomstand (148)
- Belichtingsbracketing (139)
- M belichtingsvoorbeeld (148)

### Setup-menu

- Monitorinstellingen (167)



## Instellingen opslaan in stand **U** (bewaar user settings)

De veelvuldig gebruikte instellingen in de standen **P**, **S**, **A** en **M** kunnen worden opgeslagen. Op het moment van aankoop, zijn de standaardinstellingen van de stand **P** opgeslagen.

### 1 Draai de standknop naar **P**, **S**, **A**, **M** of **U**.

- Als u de opnamestand wilt wijzigen, selecteert u **P**, **S**, **A** of **M**.
- Als u de opgeslagen opnamestand niet wilt wijzigen, selecteert u **U**.

### 2 Schakel over op een vaak gebruikte combinatie van opname-instellingen.

- Zie 52 voor meer informatie over de instellingen.
- Het flexibele programma (indien ingesteld op **P**), de sluitertijd (indien ingesteld op **S** of **M**) of de f-waarde (indien ingesteld op **A** of **M**) worden eveneens opgeslagen.
- Het scherpstelveld dat geselecteerd is met de instelling **Handmatig (spot)**, **Handmatig (normaal)** of **Handmatig (breed)** in de AF-veldstand wordt ook opgeslagen.

### 3 Druk op de **MENU** (menu)-knop om naar het opnamemenu te gaan.



### 4 Gebruik de multi-selector **▲▼** om **Bewaar user settings** te selecteren en druk op de **OK**-knop.

- De eerder opgeslagen instellingen worden overschreven door de huidige instellingen als de stand **U**.

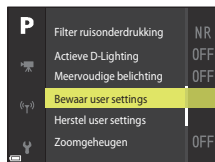

## Stand **U** (User settings) herstellen

Als **Herstel user settings** is geselecteerd in het opnamemenu, dan worden de opgeslagen instellingen in de user settings gereset naar de standaardwaarden.

### **Opmerkingen over de klokbatterij**

Als de oplaadbare batterij leeg is, worden de instellingen die zijn opgeslagen onder **U** opnieuw ingesteld. Geadviseerd wordt om een notitie te maken van belangrijke instellingen.



## Opnamefuncties instellen met de multi-selector

Als het opnamescherm wordt weergegeven, kunt u op de multi-selector ▲ (⚡) ◀ (⌚) ▼ (🌸) ▶ (☒) drukken om de hieronder beschreven functies in te stellen.

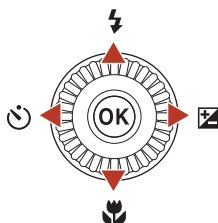

- **⚡ Flitsstand**  
U kunt de flitsstand instellen die geschikt is voor de opnameomstandigheden.
- **⌚ Zelfontspanner/Glimlactimer**  
De camera ontspant de sluitser wanneer de opgegeven tijd verstrekken is nadat u de ontspanknop heeft ingedrukt. Als de glimlactimer ingesteld is, ontspant de camera de sluitser automatisch wanneer een glimlachend gezicht gedetecteerd wordt.
- **🌸 Scherpstelstand**  
U kunt AF (autofocus), 🌸 (macro-close-up) of ▲ (oneindig) specificeren overeenkomstig de afstand tot het onderwerp (wanneer de selectieknop voor scherpstelstand ingesteld is op AF (autofocus)).
- **☒ Belichtingscompensatie**  
U kunt de helderheid van het hele beeld instellen.

De functies die kunnen worden ingesteld, variëren afhankelijk van de opnamestand.



## Flitsstand

U kunt de flitsstand instellen die geschikt is voor de opnameomstandigheden.

### 1 Beweeg (pop-upknop voor de flitser) om de ingebouwde flitser uit te klappen.

- Wanneer de ingebouwde flitser omlaag is, is de flitser uitgeschakeld en wordt  weergegeven.
- Zorg ervoor dat de ingebouwde flitser ingeklapt is wanneer u een Speedlight gebruikt.
- Zie "Speedlights (externe flitsereenheden)" (📖210) voor meer informatie.

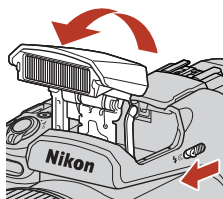

### 2 Druk op de multi-selector .



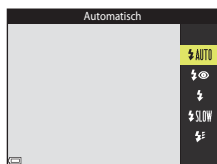

### 3 Selecteer de gewenste flitsstand (📖56) en druk op de -knop.

- Als u niet op de knop  drukt om de instelling toe te passen, wordt de selectie geannuleerd.



### De flitsgereedaanduiding

Als de ingebouwde flitser aan het laden is, knippert . De camera kan geen opnamen maken.

Als het laden is voltooid, wordt  weergegeven als u de ontspanknop half indrukt.

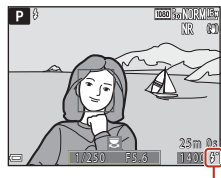

Flitsgereedaanduiding



## Beschikbare flitsstanden

### **AUTO** Automatisch

Indien nodig treedt de flitser in werking, zoals bij weinig licht.

- De flitsstandaanduiding op het opnamescherm wordt alleen direct na het instellen weergegeven.

### **Autom. met rode-ogenred./Rode-ogenreductie**

Reduceer rode ogen door de flitser in portretten (📖57).

- Als **Rode-ogenreductie** is geselecteerd, ontsteekt de flitser altijd wanneer er een foto wordt gemaakt.

### **Invulflits/Standardsflits**

De flitser ontsteekt altijd wanneer er een foto wordt gemaakt.

### **SLOW** Lange sluitertijd

Geschikt voor avond- en nachtportretten met achtergronden. De invulflits verlicht het hoofdonderwerp. De lange sluitertijd wordt gebruikt om's nachts of bij weinig licht de achtergrond vast te leggen.

### **Synchr. op het tweede gordijn**

De invulflits gaat af vlak voordat de sluiters dichtgaat. De resulterende lichtstroom die bewegende onderwerpen volgt, geeft het effect van snelheid.

## **Opmerkingen over fotograferen met flitser**









Bij gebruik van de flitser samen met groothoek kan het gebied rond het beeld donker zijn, afhankelijk van de afstand tot het onderwerp.

Dit kan worden verbeterd als u de zoomknop iets verzet naar de telestand.



## De flitsstandinstelling

De beschikbare flitsstanden verschillen afhankelijk van de opnamestand.

Flitsstand	 <sup>1</sup>	SCENE, 		P <sup>1</sup>	S <sup>1</sup>	A <sup>1</sup>	M <sup>1</sup>
 AUTO Automatisch	✓	2	✓	-	-	-	-
 Autom. met rode-ogenred.	✓		✓	-	-	-	-
Rode-ogenreductie	-		-	✓	✓	✓	✓
 Invulflits	✓		✓	-	-	-	-
Standaardflits	-		-	✓	✓	✓	✓
 SLOW Lange sluitertijd	✓		✓	✓	-	✓	-
 Synchr. op het tweede gordijn	✓		✓	✓	✓	✓	✓

<sup>1</sup> Bij het maken van opnamen met  (automatisch met rode-ogenreductie) in de stand  (auto) en bij gebruik van de opnamestand **P**, **S**, **A** of **M**, wordt de toegepaste instelling opgeslagen in het geheugen van de camera zelfs nadat de camera is uitgeschakeld.

<sup>2</sup> De beschikbaarheid hangt af van de instelling. Zie "Standaardinstellingen (flitser, zelfontspanner en scherpstelstand)" (73) voor meer informatie.

## Automatisch met rode-ogenreductie/Rode-ogenreductie

Het lampje rode-ogenreductie licht voorafgaand aan de hoofdflits op om rode ogen in de foto te verminderen.

Neem het volgende in acht bij het fotograferen:

- Omdat het lampje rode-ogenreductie oplicht, duurt het langer dan normaal voordat de sluitser ontspannen wordt, nadat u de ontspanknop indrukt.
- Rode-ogenreductie zal in bepaalde situaties niet het gewenste resultaat opleveren.

## Een Speedlight (externe flitser) gebruiken

- De ingebouwde flitser wordt niet geactiveerd wanneer een Speedlight bevestigd is. Zorg ervoor dat de ingebouwde flitser ingeklapt is.
- Schakel de camera uit wanneer u een Speedlight bevestigt of losmaakt.
- De stand- en functienamen van Speedlights kunnen verschillen van die van de ingebouwde flitser.
- Zie "Speedlights (externe flitsereenheden)" (210) en raadpleeg de documentatie bij uw Speedlight voor meer informatie.



# Zelfontspanner

De camera ontspant de sluiters wanneer de opgegeven tijd verstreken is nadat u de ontspanknop heeft ingedrukt. Stel **Vibratiereductie** (171) in het setup-menu in op **Uit** wanneer bij fotograferen gebruik wordt gemaakt van een statief om de camera te stabiliseren. Zie "Een statief gebruiken" (23) wanneer een statief wordt gebruikt.

- 1 Druk op de multi-selector ◀ (☺).

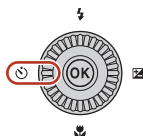

- 2 Selecteer de tijd die verstrijkt voor de camera de sluiters ontspant, en druk op de **OK**-knop.

- **☺10s** (10 seconden): gebruik deze stand bij belangrijke gelegenheden zoals een bruiloft of om cameratrillingen te voorkomen. Deze instelling wordt aanbevolen wanneer u opneemt in de telestand en de camera bevestigd is op een statief.
- **☺3s** (3 seconden): gebruik deze stand om cameratrillingen te voorkomen.
- Als u niet op de knop **OK** drukt om de instelling toe te passen, wordt de selectie geannuleerd.

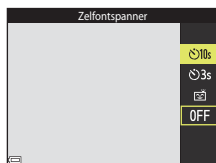

- 3 Kadreer het beeld en druk de ontspanknop half in.

- Controleer of het onderwerp scherpgesteld is.





## 4 Druk de ontspanknop helemaal in.

- De scherpstelling en belichting worden vergrendeld en het aftellen begint. Het zelfontspannerlampje knippert en blijft ongeveer één seconde branden voordat de sluiters wordt ontspannen.
- Nadat de sluiters is ontspannen, wordt de zelfontspanner ingesteld op **OFF**.\*
- Om het aftellen te stoppen, drukt u nogmaals op de ontspanknop.

\* Als de opnamestand Maan is, wordt de zelfontspanner niet automatisch ingesteld op **OFF**. Om de zelfontspanner te beëindigen, selecteert u **OFF** in stap 2.

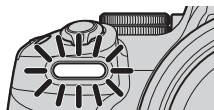
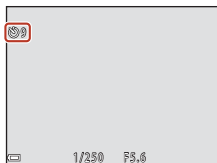

### ✓ **Opmerkingen over het gebruik van een statief tijdens opnamen**

- De camera kan bij bediening lichtjes bewegen, zelfs als deze op een statief is bevestigd, wat voor interferentie kan zorgen met de autofocus. Wacht enkele seconden nadat u de camera heeft bediend en druk dan langzaam op de ontspanknop (📖23).
- Als de camera moeilijk kan scherpstellen met autofocus, probeert u de handmatige scherpstelling (📖67).
- Wanneer een afstandsbediening (afzonderlijk verkrijgbaar) (📖209) wordt gebruikt, kunt u de sluiters ontspannen zonder op de ontspanknop op de camera te drukken.

### 📎 **Instelling zelfontspanner**

- In bepaalde opnamestanden is de instelling zelfontspanner mogelijk niet beschikbaar (📖73).
- In **Zelfontsp.: na ontspann.** (📖170) in het setup-menu kunt u selecteren of de instelling voor de zelfontspanner na de opname al dan niet wordt geannuleerd.



# Glimlachtimer (glimlachende gezichten automatisch fotograferen)

Wanneer de camera een lachend gezicht herkent, kunt u automatisch een foto maken zonder de ontspanknop in te drukken.

- Deze functie kan worden gebruikt als de opnamestand **A** (auto), **P**, **S**, **A**, **M** of **U** is of als de onderwerpstand **Portret** of **Nachtportret** is.

## 1 Druk op de multi-selector .

- Wijzig de flitsstand, de belichting of de instellingen voor de opnamestand voordat u op  drukt.

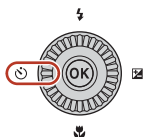

## 2 Selecteer (glimlachtimer) en druk op de -knop.

- Als u niet op de knop  drukt om de instelling toe te passen, wordt de selectie geannuleerd.



## 3 Kadreer de foto en wacht tot de persoon glimlacht zonder de ontspanknop in te drukken.

- Richt de camera op een gezicht.
- Zodra de camera detecteert dat een glimlach verschijnt op het gezicht van degene die zich in het kader met dubbele rand bevindt, ontspant de sluiters automatisch.
- Wanneer de camera een lachend gezicht herkent, wordt de sluiters automatisch ontspannen.

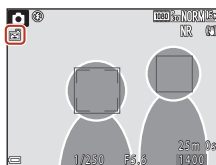

## 4 Automatisch fotograferen beëindigen.

- Om het automatisch fotograferen met de glimlachtimer te beëindigen, gaat u terug naar stap 1 en selecteert u **OFF**.

### **Opmerkingen over glimlachtimer**

- Wanneer de selectieknop voor scherpstelstand is ingesteld op **MF** (handmatige scherpstelling), kan de glimlachtimer niet worden ingesteld.
- Onder bepaalde opnameomstandigheden kan de camera mogelijk geen gezicht of glimlach herkennen (64). Om te fotograferen, kan ook de ontspanknop gebruikt worden.

### **Als het zelfontspannerlampje knippert**

Als de glimlachtimer wordt gebruikt, knippert het zelfontspannerlampje wanneer de camera een gezicht herkent en knippert dit snel nadat de sluiters wordt ontspannen.



## Autofocus gebruiken

Zet de selectieknop voor scherpstelstand op **AF** (autofocus) om autofocus te gebruiken.

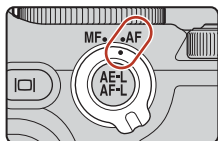

## De scherpstelstand selecteren

U kunt de scherpstelstand selecteren die geschikt is voor de opnameafstand.

- 1 Druk op de multi-selector ▼ (🌸).

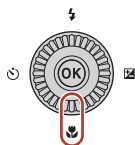

- 2 Selecteer de gewenste scherpstelstand (📖62) en druk op de **OK**-knop.

- Als u niet op de knop **OK** drukt om de instelling toe te passen, wordt de selectie geannuleerd.

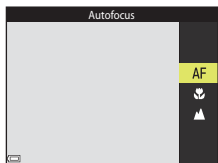

## Beschikbare scherpstelstanden

### AF Autofocus

Gebruik deze stand als het onderwerp zich 30 cm of meer, of 7,0 m of meer van het objectief bevindt in de uiterste telezoomstand.

- Het pictogram van de scherpstelstand op het opnamescherm wordt alleen direct na het instellen weergegeven.

### Macro-close-up

Stel in bij het maken van close-upfoto's.

Als de zoomfactor is ingesteld op een stand waarbij  en de zoomaanduiding groen worden weergegeven, kan de camera scherpstellen op onderwerpen tot op een afstand van circa 10 cm tot het objectief. Wanneer de zoom op een stand staat voor een grotere hoek dan die waarbij  wordt weergegeven, kan de camera scherpstellen tot op een afstand van circa 1 cm tot het objectief.

### Oneindig

Gebruik deze stand voor het fotograferen door een ruit heen van onderwerpen die zich op enige afstand bevinden of voor het fotograferen van landschappen.

De camera stelt de scherpstelling automatisch op praktisch oneindig in.

- Het is mogelijk dat de camera niet kan scherpstellen op objecten die te dicht in de buurt van de camera staan.

## Instelling van de scherpstelstand



- In bepaalde opnamestanden is de instelling mogelijk niet beschikbaar.
- Voor opnamestand **P**, **S**, **A** en **M** wordt de instelling opgeslagen in het geheugen van de camera en blijft daarin opgeslagen, ook als de camera wordt uitgeschakeld.

## De ontspanknop

<p>Half indrukken</p> 	<p>De ontspanknop half indrukken betekent dat de knop wordt ingedrukt en vastgehouden op het punt waar u een lichte weerstand voelt.</p> <ul style="list-style-type: none"><li>• Scherpstelling en belichting (sluiterijd en f-waarde) worden ingesteld als u de ontspanknop half indrukt. Scherpstelling en belichting blijven geblokkeerd zolang u de ontspanknop half ingedrukt houdt.</li><li>• Het scherpstelveld varieert afhankelijk van de opnamestand.</li></ul>
<p>Helemaal indrukken</p> 	<p>U kunt een opname maken door de ontspanknop helemaal in te drukken.</p> <ul style="list-style-type: none"><li>• De sluiters wordt ontspannen wanneer de ontspanknop helemaal wordt ingedrukt.</li><li>• Gebruik niet te veel kracht bij het indrukken van de ontspanknop, want dit kan cameratrillingen en wazige foto's tot gevolg hebben. Druk de knop zachtjes in.</li></ul>



## AF met doelopspring gebruiken

In de stand  (auto) of de creatieve stand, of wanneer **AF-veldstand** ( 140) in de stand **P, S, A, M** of **U** is ingesteld op **AF met doelopspring**, voert de camera de scherpstelling op de hieronder beschreven manier uit als u de ontspanknop half indrukt.

- De camera detecteert het hoofdonderwerp en stelt hierop scherp. Zodra het onderwerp scherp is, wordt het scherpstelveld groen weergegeven. Als een gezicht herkend wordt, stelt de camera automatisch met prioriteit hierop scherp.

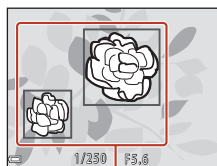

Scherpstelvelden

- Als er geen hoofdonderwerp wordt herkend, selecteert de camera automatisch een of meer van de negen scherpstelvelden waarin zich het onderwerp het dichtste bij de camera bevindt. Als het onderwerp is scherpgesteld, worden de scherpstelvelden waarop is scherpgesteld groen weergegeven.

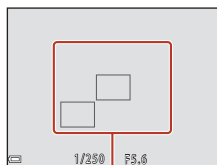

Scherpstelvelden

### **Opmerkingen over AF met doelopspring**

- Het onderwerp dat de camera als het hoofdonderwerp beschouwt, kan afhankelijk van de opnameomstandigheden verschillen.
- Het hoofdonderwerp kan mogelijk niet worden gedetecteerd wanneer bepaalde instellingen worden gebruikt voor **Witbalans**, **Picture Control** of effectgroep in creatieve stand.
- In de volgende situaties herkent de camera het hoofdonderwerp mogelijk niet correct:
  - Als het onderwerp zeer donker of licht is
  - Als het hoofdonderwerp geen duidelijk gedefinieerde kleuren heeft
  - Als de opname zodanig gekadreed is dat het hoofdonderwerp zich bij de rand van het scherm bevindt
  - Als het hoofdonderwerp is samengesteld uit een herhalend patroon



## Gezichtsdetectie gebruiken

In de volgende instellingen gebruikt de camera gezichtsdetectie om automatisch scherp te stellen op gezichten.

- Onderwerpstand **Autom. scènekeuzekn.**, **Portret** of **Nachtportret** (📖33)
- 📷 (glimlactimer) (📖60)
- Wanneer **AF-veldstand** (📖140) is ingesteld op **Gezichtprioriteit**

Als de camera meer dan één gezicht herkent, wordt een dubbele rand weergegeven om het gezicht waarop de camera scherpstelt en enkele randen om de andere gezichten.

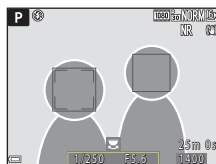

Als de ontspanknop half wordt ingedrukt wanneer er geen gezichten worden herkend:

- Als **Autom. scènekeuzekn.** is geselecteerd, verandert het scherpstelveld afhankelijk van de opnameomstandigheden die door de camera worden herkend.
- In **Portret** en **Nachtportret** stelt de camera scherp op het gebied in het midden van het beeld.
- Wanneer **AF-veldstand** is ingesteld op **Gezichtprioriteit**, selecteert de camera het scherpstelveld met het onderwerp dat zich het dichtst bij de camera bevindt.
- Wanneer 📷 (glimlactimer) geselecteerd is in 📷 (automatisch), de stand **P, S, A, M** of **U**, selecteert de camera automatisch een of meer van de negen scherpstelvelden met het onderwerp dat zich het dichtst bij de camera bevindt.

### ✓ **Opmerkingen over gezichtsdetectie**

- Of de camera gezichten herkent, hangt af van diverse factoren, bijvoorbeeld de richting waarin de gezichten kijken.
- In de volgende situaties kan de camera mogelijk geen gezichten herkennen:
  - Als een gezicht deels verscholen gaat achter een zonnebril of een ander voorwerp
  - Als een gezicht te veel of te weinig ruimte beslaat in het beeld



## Huid verzachten gebruiken

Als in de onderwerpstand **Autom. scènekeuzekn.**, **Portret** of **Nachtportret** menselijke gezichten worden herkend, verwerkt de camera het beeld om de huidtinten van de gezichten te verzachten alvorens het beeld op te slaan (maximaal drie gezichten).

Huid verzachten kan ook toegepast worden op opgeslagen beelden in de weergavestand (📖85).

### ✓ **Opmerkingen over huid verzachten**

- Er is meer tijd nodig voor het opslaan van foto's na de opname dan gebruikelijk.
- Onder bepaalde omstandigheden kunnen de gewenste resultaten niet bereikt worden en kan huid verzachten toegepast worden op delen van de foto zonder gezichten.

## Onderwerpen die niet geschikt zijn voor autofocus

In de volgende situaties stelt de camera mogelijk niet scherp als verwacht. Het kan soms voorkomen dat niet wordt scherpgesteld op het onderwerp ondanks het feit dat het actieve scherpstelveld of de scherpstelaanduiding groen wordt weergegeven:

- Het onderwerp is zeer donker
- Er zijn voorwerpen met sterk verschillende helderheid in beeld (bijvoorbeeld wanneer de zon achter het onderwerp staat en het onderwerp zelf daardoor erg donker wordt)
- Er is geen contrast tussen het onderwerp en de omgeving (bijvoorbeeld wanneer de persoon op de foto een wit overhemd draagt en voor een witte muur staat)
- Meerdere voorwerpen bevinden zich op verschillende afstanden van de camera (bijvoorbeeld het onderwerp bevindt zich in een kooi)
- Onderwerpen met herhalende patronen (zoals zonneschermen, gebouwen met meerdere rijen ramen van gelijke afmetingen etc.)
- Het onderwerp beweegt snel

Druk in de bovenstaande situaties de ontspanknop enkele malen half in om opnieuw scherp te stellen of stel scherp op een ander onderwerp dat zich op dezelfde afstand van de camera bevindt als het daadwerkelijke gewenste onderwerp en gebruik de scherpstelvergrendeling (📖66).

De camera kan ook worden scherpgesteld met handmatige scherpstelling (📖67).



# Scherpstelvergrendeling

Gebruik de scherpstelvergrendeling om creatieve composities vast te leggen, zelfs als het scherpstelveld is ingesteld op het midden van het beeld.

## 1 Positioneer het onderwerp in het midden van het beeld en druk de ontspanknop half in.

- De camera stelt scherp op het onderwerp en het scherpstelveld wordt groen weergegeven.
- De belichting wordt ook vergrendeld.

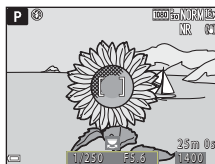

## 2 Pas de kadrering aan zonder uw vinger van de knop te halen.

- Zorg dat de afstand tussen de camera en het onderwerp hetzelfde blijft.

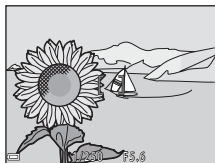

## 3 Druk de ontspanknop helemaal in om het beeld vast te leggen.



### Het scherpstelveld naar de gewenste positie verplaatsen

In de opnamestand **P**, **S**, **A** of **M** kan het scherpstelveld worden verplaatst met de multi-selector door **AF-veldstand** (📖140) in het opnamemenu in te stellen op een van de handmatige opties.

### De **AE-L/AF-L** (AE-L/AF-L)-knop voor scherpstelvergrendeling gebruiken

De belichting en scherpstelling kunnen vergrendeld worden met behulp van de geselecteerde instelling **AE/AF-vergrend.knop** (📖175) door op de **AE-L/AF-L** (AE-L/AF-L)-knop te drukken terwijl de ontspanknop half ingedrukt is.





## Handmatige scherpstelling gebruiken

Stel de selectieknop voor scherpstelstand in op **MF** (handmatige scherpstelling) om de scherpstelling handmatig aan te passen.

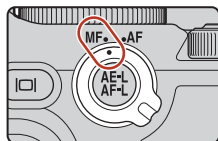

### 1 Gebruik de multi-selector of de instelling om de scherpstelling aan te passen.

- Druk op ◀ om de weergave te schakelen tussen 1x, 2x en 4x.
- Om de scherpstelling met meer detail te wijzigen, draait u langzaam aan de multi-selector of instelling.
- Als ▶ wordt ingedrukt, wordt de camera scherpgesteld op het onderwerp in het midden van het beeld met autofocus. De handmatige scherpstelling kan worden bediend nadat de camera met autofocus scherpstelt.
- De scherpstelling wordt geassisteerd door de scherpstelvelden waarop is scherpgesteld wit te markeren (peaking) (L68). Draai de instelschijf om het piekniveau aan te passen.
- Druk de ontspanknop half in om de compositie van het beeld te bevestigen. Druk de ontspanknop helemaal in om de foto te maken.

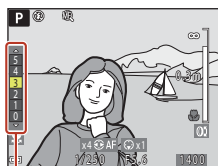

Piekniveau

### 2 Druk op de multi-selector ▼.

- De ingestelde scherpstelling wordt vergrendeld.
- Druk de ontspanknop helemaal in om de foto te maken.
- Als u de scherpstelling opnieuw wilt instellen, druk dan op ▼ om het scherm in stap 1 weer te geven.

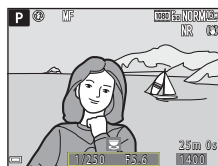



## Handmatige scherpstelling

- De cijfers van de meter aan de rechterkant van het scherm die bij stap 1 worden getoond, dienen als richtlijn voor de afstand tot een onderwerp dat scherpgesteld is als de meter dicht bij het midden is.
- De dichtste positie waarop de camera kan scherpstellen, is afhankelijk van de zoomstand. Wanneer de zoom op de maximale groothoekstand staat, kan de camera scherpstellen tot op een afstand van circa 1 cm tot het objectief. Wanneer de zoom op de maximale telezoomstand staat, kan de camera scherpstellen tot op een afstand van circa 7,0 m tot het objectief.
- Het daadwerkelijke bereik waarin op het onderwerp kan worden scherpgesteld, is afhankelijk van de f-waarde en de zoomstand. Om na te gaan of er op het onderwerp is scherpgesteld, controleert u de gemaakte foto.
- Stel **Zijzoomknop toewijzen** (📖119) in het setup-menu in op **Handm. scherpstelling** om scherp te stellen met behulp van de zijzoomknop in plaats van de multi-selector of instelring in stap 1.

## Peaking

- Het bereik van het contrastniveau waarop moet worden scherpgesteld, kan worden gewijzigd door het piekniveau in te stellen. Het is effectief om het niveau laag in te stellen voor onderwerpen met een hoog contrast en hoog voor onderwerpen met een laag contrast.
- Peaking markeert de gedeeltes op de foto met hoog contrast in wit. Onder bepaalde opnameomstandigheden werkt de markering mogelijk niet naar behoren of worden mogelijk velden gemarkeerd waarop niet is scherpgesteld.
- U kunt de piekweergave uitschakelen met behulp van **Peaking** (📖120) in het setup-menu.
- De peaking-weergave is uitgeschakeld wanneer **Aan** geselecteerd is voor **Ongecompr. HDMI-uitv.** in **HDMI** (📖119) in het setup-menu en de camera verbonden is met een HDMI-compatibel apparaat.

## Handmatige scherpstelling tijdens het opnemen van films

- Wanneer de selectieknop voor scherpstelstand ingesteld is op **MF** en u de  knop indrukt, kunt u tijdens het opnemen van films de scherpstelling aanpassen door aan de multi-selector of instelring te draaien.
- De peaking-weergave is uitgeschakeld.
- De werking van   op de multi-selector en de werking van de selectieknop voor scherpstelstand zijn uitgeschakeld.

## De scherpstelling aanpassen met de afstandsbediening ML-L7 (afzonderlijk verkrijgbaar)

- U kunt de handmatige scherpstelling aanpassen met de afstandsbediening ML-L7 door op de multi-selector   op de afstandsbediening te drukken.
- U kunt de ingestelde scherpstelling vergrendelen door op de  (selectie toepassen)-knop op de afstandsbediening te drukken.



# Belichtingscompensatie (helderheidsinstelling)

U kunt de helderheid van het hele beeld instellen.

## 1 Druk op de multi-selector ► (OK).

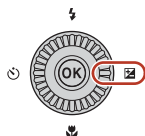

## 2 Selecteer een correctiewaarde en druk op de OK-knop.

- Om het beeld lichter te maken, stelt u een positieve (+) waarde in.
- Om het beeld donkerder te maken, stelt u een negatieve (-) waarde in.
- De correctiewaarde wordt toegepast, zelfs zonder de OK-knop in te drukken.

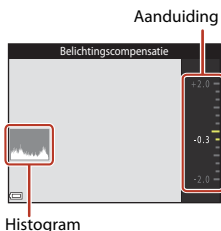

### Belichtingscompensatiewaarde

- Als de instelling wordt toegepast in de stand **P**, **S** of **A**, blijft deze opgeslagen in het geheugen van de camera, ook als de camera wordt uitgeschakeld.
- De belichtingscorrectie kan niet worden gebruikt in de volgende opnamestanden:
  - Wanneer de onderwerpstand (📖33) is ingesteld op **Vuurwerk**, **Meerv. belicht. Lichter** of **Nachtlicht (150 minuten)** of **Sterrensporen (150 min.)** in **Time-lapse-film**
  - Modus **M** (handmatig) (📖46)
  - **Handmatig** in de **Handmatige film**-stand
- Als de belichtingscorrectie wordt ingesteld tijdens gebruik van de ingebouwde flitser, wordt de correctie toegepast op de achtergrondbelichting en de flitssterkte.
- De belichtingscorrectie kan ook ingesteld worden met de instelring (📖174).

### Het histogram gebruiken

Een histogram is een grafiek waarin de verdeling van tinten in het beeld wordt aangeduid. Gebruik als een hulpmiddel wanneer u gebruikmaakt van belichtingscorrectie en fotograferen zonder flitser.

- De horizontale as geeft het helderheidsniveau van de pixels aan, van links naar rechts oplopend van donker naar licht. De verticale as geeft aan hoeveel pixels van elk helderheidsniveau er in het beeld voorkomen.
- Door de belichtingscorrectiewaarde te verhogen, verschuift de toonverdeling naar rechts en door de belichtingscorrectie te verlagen, verschuift de toonverdeling naar links.



# De Fn (functie)-knop gebruiken

Als u op de **Fn**-knop in de stand **P**, **S**, **A**, **M** of **U** drukt, kunt u snel de vooraf opgeslagen menuopties configureren.

- De hieronder weergegeven menuopties kunnen worden opgeslagen.

Beeldkwaliteit (📖121)	Continu (📖133)
Beeldformaat (📖123)	ISO-waarde (📖137)
Picture Control (📖124)	AF-velstand (📖140)
Witbalans (📖129)	Vibratiereductie (📖171)
Lichtmeting (📖132)	

## 1 Druk op de Fn (functie)-knop wanneer het opnamescherm wordt weergegeven.

- De instellingsopties van het menu dat is ingesteld (standaardinstelling is **Continu**) en **Fn**-knop kunnen worden geselecteerd.

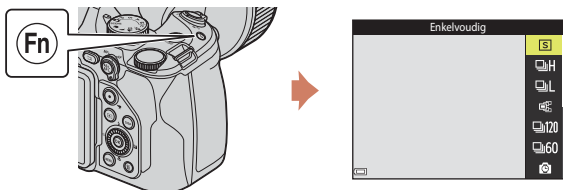

## 2 Gebruik de multi-selector om een instelling te selecteren en druk op de OK-knop.

- Als u niet op de knop **OK** drukt om de instelling toe te passen, wordt de selectie geannuleerd.
- U kunt teruggaan naar het opnamescherm zonder de instelling te wijzigen door op de **Fn**-knop of ontspanknop te drukken.
- U kunt een andere menuoptie instellen door **Fn**-knop te selecteren en op de **OK**-knop te drukken. Selecteer de gewenste menuoptie en druk op de **OK**-knop om deze in te stellen.



## De zoom gebruiken

Wanneer u de zoomknop bedient, verandert de positie van het zoomobjectief.

- Inzoomen: naar **T** bewegen
- Uitzoomen: naar **W** bewegen
- Door de zoomknop volledig naar links of rechts te draaien, zal de zoom snel worden ingesteld (behalve bij het opnemen van films).
- De zoom kan ook worden bediend door de zijzoomknop richting **T** of **W** te bewegen.  
De functie van de zijzoomknop kan worden ingesteld onder **Zijzoomknop toewijzen** (📖173) in het setup-menu.

- De zoomaanduiding en de brandpuntsafstand (in kleinbeeldformaat [135]) worden op het opnamescherm weergegeven wanneer de zoomknop wordt verplaatst.
- De digitale zoom, waarmee u het onderwerp verder tot circa 4x de maximale optische zoomverhouding kunt vergroten, kan worden geactiveerd door de zoomknop naar **T** te bewegen en vast te houden wanneer de camera is ingezoomd op de maximale optische zoomstand.
- Bij gebruik van de afstandsbediening ML-L7 (afzonderlijk verkrijgbaar) zoomt de camera in wanneer u op de knop + op de afstandsbediening drukt en uit wanneer u op de knop - drukt.

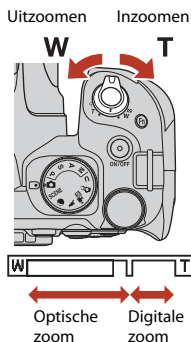

### ✓ **Opmerkingen over digitale zoom bij het opnemen van films**

- De zoomaanduiding wordt niet weergegeven terwijl een film wordt opgenomen.
- Wanneer u tijdens een filmopname blijft zoomen, stopt de zoombeweging bij de positie waar de optische zoom overgaat in de digitale zoom. Om verder te zoomen, neemt u uw vinger kort van de zoomknop voor u de zoomknop opnieuw bedient.
- De zoomfactor van de digitale zoom is beperkt tot ongeveer 3,6x wanneer **Filmopties** (📖150) is ingesteld op **2160/30p** (4K UHD) of **2160/25p** (4K UHD) terwijl een film wordt opgenomen.

### 📎 **Digitale zoom**

De zoomaanduiding wordt blauw wanneer de digitale zoom wordt geactiveerd, en wordt geel wanneer de zoomvergroting verder toeneemt.

- Zoomaanduiding is blauw: de beeldkwaliteit is niet merkbaar gedaald door gebruik te maken van de Dynamic Fine Zoom.
- Zoomaanduiding is geel: in bepaalde gevallen kan een aanzienlijke afname in beeldkwaliteit optreden.
- De aanduiding blijft blauw over een breder gebied wanneer het beeldformaat kleiner is.
- De zoomaanduiding wordt mogelijk niet blauw bij het gebruik van bepaalde instellingen voor continu-opname of andere instellingen.





## Zoomsnelheid bij het opnemen van films

De zoomsnelheid bij gebruik van de zijzoomknop is trager dan wanneer de zoomknop wordt gebruikt. Gebruik de zoomknop voor een snellere zoomsnelheid wanneer een film wordt opgenomen.

## De terugkeerzoom gebruiken

Als u het onderwerp uit het oog verliest tijdens het maken van opnamen in de telezoomstand, drukt u op de  (terugkeerzoom)-knop om het zichtbare gebied tijdelijk te verbreden, zodat u het onderwerp eenvoudiger kunt kadren.

- Terwijl u op de -knop drukt, kadreert u het onderwerp in het kader van het opnamescherm. U kunt de beeldhoek verder vergroten door de zoomknop naar **W** te bewegen terwijl u op de -knop drukt.
- Laat de -knop los om naar de oorspronkelijke zoomstand terug te keren.
- U kunt de instelling **Terugkeerzoom** ( 173) selecteren in het setup-menu om de grootte op te geven van het gebied dat zichtbaar is wanneer de -knop wordt ingedrukt.
- Terugkeerzoom is niet beschikbaar tijdens filmopname.

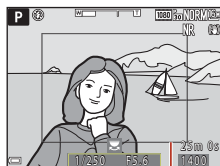
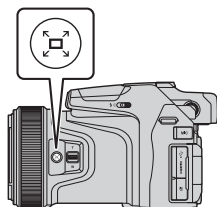































































Kader



## Standaardinstellingen (flitser, zelfontspanner en scherpstelstand)

De standaardinstellingen voor elke opnamestand worden hieronder aangeduid.

	Flitsstand (  54)	Zelfontspanner (  54)	Scherpstelstand (  54)
 (auto)	 AUTO	OFF <sup>1</sup>	AF
<b>SCENE</b>			
 (autom. scènekeuze kn.)	 AUTO <sup>2</sup>	OFF	AF <sup>2</sup>
 (portret)	 	OFF <sup>1</sup>	AF <sup>2</sup>
 (landschap)	 <sup>2</sup>	OFF	 <sup>2</sup>
 (sport)	 <sup>2</sup>	OFF <sup>2</sup>	AF <sup>2</sup>
 (nachtportret)	  <sup>3</sup>	OFF <sup>1</sup>	AF <sup>2</sup>
 (party/binnen)	  <sup>4</sup>	OFF	AF <sup>2</sup>
 (strand)	 AUTO	OFF	AF <sup>5</sup>
 (sneeuw)	 AUTO	OFF	AF <sup>5</sup>
 (zonsondergang)	 <sup>2</sup>	OFF	 <sup>2</sup>
 (schemering)	 <sup>2</sup>	OFF	 <sup>2</sup>
 (nachtlandschap)	 <sup>2</sup>	OFF	 <sup>2</sup>
 (close-up)	 AUTO <sup>6</sup>	OFF	 <sup>2</sup>
 (voedsel)	 <sup>2</sup>	OFF	 <sup>2</sup>
 (vuurwerk)	 <sup>2</sup>	OFF <sup>2</sup>	 <sup>2</sup>
 (tegenlicht)	  <sup>7</sup>	OFF	AF <sup>2</sup>
 (eenvoudig panorama)	 <sup>2</sup>	OFF <sup>2</sup>	AF <sup>2</sup>
 (dierenportret)	 <sup>2</sup>	 <sup>8</sup>	AF <sup>5</sup>
<b>SOFT (zacht)</b>			
 (selectieve kleur)	 AUTO	OFF	AF
 (meerv. belicht. lichter)	 <sup>2</sup>	OFF	AF/  <sup>9</sup>
 (time-lapse-film)	 <sup>2</sup>	OFF	AF/   <sup>10</sup>
 (superlapsefilm)	 <sup>2</sup>	OFF	AF



	Flitsstand ( 54)	Zelfontspanner ( 54)	Scherpstelstand ( 54)
(maan)	<sup>2</sup>	3s	<sup>2</sup>
(vogels bekijken)	<sup>2</sup>	OFF	AF <sup>11</sup>
(handmatige film)	<sup>2</sup>	OFF	AF
(creatief)	AUTO	OFF	AF <sup>5</sup>
<b>P, S, A en M</b>		OFF <sup>1</sup>	AF
<b>U</b> (user settings)		OFF <sup>1</sup>	AF

<sup>1</sup> **Glimlactimer** kan ook worden geselecteerd.

<sup>2</sup> Kan niet gewijzigd worden.

<sup>3</sup> Kan niet gewijzigd worden. Bij instelling op **Uit de hand** is de instelling voor de flitsstand vast ingesteld op invulflits met synchronisatie met lange sluitertijd en rode-ogenreductie. Bij instelling op **Statief** is de instelling voor de flitsstand vast ingesteld op automatisch met synchronisatie met lange sluitertijd en rode-ogenreductie.

<sup>4</sup> Schakelt mogelijk over naar synchronisatie met lange sluitertijd met rode-ogenreductie als flitsstand.

<sup>5</sup> **AF** (autofocus) of (macro-close-up) kunnen geselecteerd worden.

<sup>6</sup> De flitsstand is vast ingesteld op (uit) als **Ruisond. serieopname** wordt gebruikt.

<sup>7</sup> Als **HDR** is ingesteld op **Uit**, wordt de flitsstand vast ingesteld op (invulflits). Als **HDR** is ingesteld op **Aan**, wordt de flitsstand vast ingesteld op (uit).

<sup>8</sup> Dierensp. autom. ontsp. kan worden ingesteld op aan of uit. Zelfontspanner kan niet worden gebruikt.

<sup>9</sup> Wanneer **Nacht + lichtsporen** wordt gebruikt, kan **AF** (autofocus) of (oneindig) worden geselecteerd. Wanneer **Sterrensporen** wordt gebruikt, is de scherpstelstand vast ingesteld op (oneindig).

<sup>10</sup> De scherpstelling is vast ingesteld op **AF** (autofocus) wanneer **Stadsgezicht (10 minuten)** wordt gebruikt, op (oneindig) wanneer **Landschap (25 minuten)** of **Zonsondergang (50 min.)** wordt gebruikt of op (oneindig) wanneer **Nachtlicht (150 minuten)** of **Sterrensporen (150 min.)** wordt gebruikt.

<sup>11</sup> **AF** (autofocus) of (oneindig) kunnen geselecteerd worden.

















## Funcities die niet tegelijkertijd gebruikt kunnen worden tijdens de opname

Sommige functies kunnen niet worden gebruikt in combinatie met andere menu-instellingen.

Beperkte functie	Instelling	Beschrijving
Flitsstand	Scherpstelstand (📖61)	Wanneer ▲ (oneindig) geselecteerd is, kan de flitser niet worden gebruikt.
	Continu (📖133)	De flitser kan niet worden gebruikt (behalve voor <b>Intervalopnamen</b> ).
	Belichtingsbracketing (📖139)	De flitser kan niet worden gebruikt.
Zelfontspanner/ Glimlactimer	Scherpstelstand (📖61)	Als een andere stand dan <b>AF</b> (autofocus) wordt geselecteerd, is de glimlactimer ingesteld op <b>OFF</b> .
	AF-veldstand (📖140)	Als <b>Onderwerp volgen</b> is geselecteerd, kan de zelfontspanner/glimlactimer niet worden gebruikt.
Scherpstelstand	Glimlactimer (📖60)	Wanneer de glimlactimer is geselecteerd, wordt de scherpstelstand vast ingesteld op <b>AF</b> (autofocus).
Beeldkwaliteit	Continu (📖133)	<ul style="list-style-type: none"> <li>Als <b>Vooropnamecache</b> is geselecteerd, wordt <b>Beeldkwaliteit</b> vast ingesteld op <b>Normal</b>.</li> <li>Als <b>Continu H: 120 bps</b> of <b>Continu H: 60 bps</b> is geselecteerd, kan <b>RAW</b>, <b>RAW + Fine</b> of <b>RAW + Normal</b> niet worden gebruikt.</li> </ul>
	Meervoudige belichting (📖145)	Als <b>Stand voor meerv. belichting</b> is ingesteld op <b>Aan</b> , kan <b>RAW</b> , <b>RAW + Fine</b> of <b>RAW + Normal</b> niet worden gebruikt.
Beeldformaat	Beeldkwaliteit (📖121)	<ul style="list-style-type: none"> <li>Als <b>RAW</b> is geselecteerd, wordt <b>Beeldformaat</b> vast ingesteld op <b>16M 4608×3456</b>.</li> <li>Als <b>RAW + Fine</b> of <b>RAW + Normal</b> is geselecteerd, kan <b>Beeldformaat</b> van JPEG-beelden worden ingesteld. <b>16M 4608×2592</b>, <b>3:2 14M 4608×3072</b> of <b>12M 3456×3456</b> kan echter niet worden geselecteerd.</li> </ul>
	Continu (📖133)	<p><b>Beeldformaat</b> is als volgt ingesteld, afhankelijk van de instelling voor continu-opname:</p> <ul style="list-style-type: none"> <li><b>Vooropnamecache:</b> 📖 (beeldformaat: 1280 × 960 pixels)</li> <li><b>Continu H: 120 bps:</b> 📖 (beeldformaat: 640 × 480 pixels)</li> <li><b>Continu H: 60 bps:</b> 📖 (beeldformaat: 1920 × 1080 pixels)</li> </ul>









Beperkte functie	Instelling	Beschrijving
Picture Control	AF-veldstand (  140)	Als <b>Onderwerp volgen</b> is geselecteerd, kan <b>Monochroom</b> niet ingesteld worden.
	Actieve D-Lighting (  144)	Als <b>Actieve D-Lighting</b> wordt gebruikt, kan <b>Contrast</b> in de handmatige instelling niet worden ingesteld.
Witbalans	Picture Control (  124)	Als <b>Monochroom</b> is geselecteerd, wordt <b>Witbalans</b> vast ingesteld op <b>Automatisch (normaal)</b> .
Lichtmeting	Actieve D-Lighting (  144)	Bij gebruik van <b>Actieve D-Lighting</b> , wordt <b>Lichtmeting</b> teruggezet op <b>Matrix</b> .
Continu Belichtingsbracketing	Continu (  133)/ Belichtingsbracketing (  139)/Meervoudige belichting (  145)	<b>Continu, Belichtingsbracketing</b> en <b>Meervoudige belichting</b> kunnen slechts één tegelijk worden gebruikt.
	Zelfontspanner (  58)	<ul style="list-style-type: none"> <li>Ook wanneer <b>Continu H</b> of <b>Continu L</b> ingesteld is, worden beelden niet continu gemaakt wanneer de ontspanknop wordt losgelaten nadat het aftellen van de zelfontspanner is gestart.</li> <li>Beelden worden niet continu opgenomen, ook wanneer <b>Vooropnamecache</b> is ingesteld.</li> <li>Als <b>Intervalopnamen</b> is ingesteld, wordt de opname automatisch gestopt nadat er een foto is gemaakt.</li> <li><b>Belichtingsbracketing</b> kan niet worden gebruikt.</li> </ul>
	Glimlachtimer (  60)	<ul style="list-style-type: none"> <li>Als de camera glimlachende gezichten herkent en de sluitser wordt ontspannen, dan wordt slechts één foto gemaakt. Als <b>Intervalopnamen</b> is ingesteld, wordt de opname automatisch gestopt nadat er een foto is gemaakt.</li> <li><b>Belichtingsbracketing</b> kan niet worden gebruikt.</li> </ul>
	Beeldkwaliteit (  121)	Als <b>RAW, RAW + Fine</b> of <b>RAW + Normal</b> is geselecteerd, kan <b>Vooropnamecache, Continu H: 120 bps</b> of <b>Continu H: 60 bps</b> niet worden gebruikt.
	Picture Control (  124)	Als <b>Monochroom</b> is geselecteerd, kan <b>Belichtingsbracketing</b> niet worden gebruikt.
ISO-waarde	Continu (  133)	Als <b>Vooropnamecache, Continu H: 120 bps</b> of <b>Continu H: 60 bps</b> is geselecteerd, wordt <b>ISO-waarde</b> vast ingesteld op <b>Automatisch</b> .
	Filmopties (  150)	Wanneer de opnamestand Handmatige film is en een HS-filmoptie geselecteerd is in <b>Filmopties</b> , is <b>ISO-waarde</b> vast ingesteld op <b>Automatisch</b> .



Beperkte functie	Instelling	Beschrijving
AF-veldstand	Glimlactimer (📖60)	De camera maakt foto's met gezichtsdetectie, ongeacht de geselecteerde <b>AF-veldstand</b> .
	Scherpstelstand (📖61)	Als voor de opname een andere instelling dan <b>Onderwerp volgen</b> is geselecteerd en ▲ (oneindig) wordt geselecteerd als de scherpstelstand, stelt de camera scherp op oneindig, ongeacht de geselecteerde <b>AF-veldstand</b> .
	Picture Control (📖124)	Als <b>Monochroom</b> is geselecteerd, kan <b>Onderwerp volgen</b> niet ingesteld worden.
	Witbalans (📖129)	Als <b>AF met doelopsparing</b> is geselecteerd en de witbalans is ingesteld op een andere stand dan <b>Automatisch (normaal)</b> , stelt de camera scherp op een gezicht of kiest een of meer velden uit de negen scherpstelvelden met het onderwerp dat zich het dichtst bij de camera bevindt.
Autofocus-stand	Glimlactimer (📖60)	Wanneer de glimlactimer is geselecteerd, werkt de autofocus-stand met de instelling <b>Enkelvoudige AF</b> .
	Scherpstelstand (📖61)	Wanneer ▲ (oneindig) is geselecteerd in de scherpstelstand, werkt de autofocus-stand met de instelling <b>Enkelvoudige AF</b> .
Meervoudige belichting	Beeldkwaliteit (📖121)	Als <b>RAW</b> , <b>RAW + Fine</b> of <b>RAW + Normal</b> is geselecteerd, kan <b>Meervoudige belichting</b> niet worden gebruikt.
	Continu (📖133)/ Belichtingsbracketing (📖139)	<b>Continu</b> , <b>Belichtingsbracketing</b> en <b>Meervoudige belichting</b> kunnen slechts één tegelijk worden gebruikt.
Monitorinstellingen	AF-veldstand (📖140)	<ul style="list-style-type: none"> <li>• Wanneer het scherpstelveld geselecteerd is met de instelling <b>Handmatig (spot)</b>, <b>Handmatig (normaal)</b> of <b>Handmatig (breed)</b>, wordt er geen histogram weergegeven.</li> <li>• Wanneer <b>Onderwerp volgen</b> is geselecteerd en nadat het onderwerp is geregistreerd (tijdens onderwerp volgen), wordt het histogram niet weergegeven.</li> <li>• Het histogram wordt niet weergegeven als <b>AF met doelopsparing</b> is geselecteerd.</li> </ul>
Datumstempel	Beeldkwaliteit (📖121)	Als <b>RAW</b> , <b>RAW + Fine</b> of <b>RAW + Normal</b> is geselecteerd, kunnen de beelden niet van datum en tijd worden voorzien.
	Continu (📖133)	Als <b>Vooropnamecache</b> , <b>Continu H: 120 bps</b> of <b>Continu H: 60 bps</b> is geselecteerd, kunnen de beelden niet van datum en tijd worden voorzien.



Beperkte functie	Instelling	Beschrijving
Digitale zoom	Glimlachtimer (  60)	Als de glimlachtimer is geselecteerd, kan digitale zoom niet worden gebruikt.
	Beeldkwaliteit (  121)	Als <b>RAW</b> , <b>RAW + Fine</b> of <b>RAW + Normal</b> is geselecteerd, kan digitale zoom niet worden gebruikt.
	AF-veldstand (  140)	Als <b>Onderwerp volgen</b> is geselecteerd, kan digitale zoom niet worden gebruikt.
	Zoomgeheugen (  147)	Als <b>Zoomgeheugen</b> is ingesteld op <b>Aan</b> , kan digitale zoom niet worden gebruikt.
Sluitergeluid	Continu (  133)	Als <b>Vooropnamecache</b> , <b>Continu H: 120 bps</b> of <b>Continu H: 60 bps</b> is geselecteerd, is het sluitergeluid uitgeschakeld.
	Belichtingsbracketing (  139)	Het sluitergeluid is uitgeschakeld.

### **Opmerkingen over digitale zoom**

- Afhankelijk van de opnamestand of de huidige instellingen is digitale zoom mogelijk niet beschikbaar (172).
- Als digitale zoom in werking is, worden de te selecteren opties voor de AF-veldstand of de lichtmetingstand beperkt.



# Weergavefuncties

Zoomweergave .....	80
Miniatuurweergave/Kalenderweergave .....	81
Met continu-opname gemaakte beelden weergeven en wissen (reeks).....	82
Beelden bewerken .....	83



## Zoomweergave

Door de zoomknop naar **T** (Q zoomweergave) te bewegen in de schermvullende weergave (827), wordt op het beeld ingezoomd.

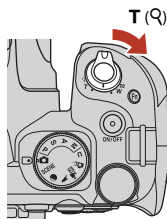

Schermvullende weergave

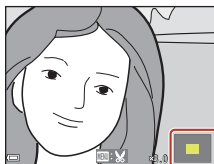

Er wordt ingezoomd op het beeld.

Aanduiding weergegeven gebied

- U kunt de zoomfactor wijzigen door de zoomknop richting **W** (W) of **T** (Q) te bewegen. De zoom kan ook ingesteld worden door de instelschijf te draaien.
- Druk op de multi-selector **▲▼◀▶** om een ander deel van het beeld te bekijken.
- Als u een beeld bekijkt dat met gezichtsdetectie of huisdierdetectie is gemaakt, zoomt de camera in op het gezicht dat bij de opname herkend werd (behalve bij beelden die zijn gemaakt met **Continu** of **Belichtingsbracketing**). Pas de zoomfactor aan en druk vervolgens op **▲▼◀▶** om in te zoomen op een gedeelte van het beeld zonder gezichten.
- Wanneer een ingezoomd beeld wordt weergegeven, drukt u op de **OK**-knop om naar de schermvullende weergave terug te keren.

### Beelden uitsnijden

Wanneer een ingezoomd beeld wordt weergegeven, kunt u op de **MENU**-knop drukken om alleen het weergegeven gedeelte van het beeld uit te snijden en op te slaan als een apart bestand (88).



## Miniatuurweergave/Kalenderweergave

Door de zoomknop naar **W** (📷) miniatuurweergave) te bewegen in de schermvullende weergave (📖27), worden de beelden als miniatuurweergaven weergegeven.

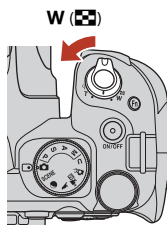

- U kunt het aantal weergegeven miniatuurweergaven wijzigen door de zoomknop richting **W** (📷) of **T** (📷) te bewegen.
- Gebruik de multi-selector ▲▼◀▶ of draai deze in de miniatuurweergave om een beeld te selecteren en druk vervolgens op de **OK**-knop voor een schermvullende weergave van het desbetreffende beeld.
- Gebruik ▲▼◀▶ of draai deze in de kalenderweergave om een datum te selecteren en druk vervolgens op de **OK**-knop om de beelden weer te geven die op de desbetreffende datum zijn gemaakt.

### ✓ **Opmerkingen over kalenderweergave**

Beelden die worden gemaakt terwijl geen cameradatum is ingesteld, worden gemarkeerd als beelden die zijn gemaakt op 1 januari 2018.



# Met continu-opname gemaakte beelden weergeven en wissen (reeks)

## Beelden in een reeks weergeven

Met continu-opname gemaakte beelden worden als een reeks opgeslagen.

Het eerste beeld van een reeks wordt als de hoofdfoto gebruikt om de reeks aan te duiden wanneer deze in de schermvullende weergave of miniatuurweergave (standaardinstelling) wordt weergegeven.

Druk op de **OK**-knop om elk beeld in de reeks afzonderlijk weer te geven.

Na het indrukken van de **OK**-knop zijn de onderstaande functies beschikbaar.

- Draai de multi-selector of druk op **◀▶** om het vorige of volgende beeld weer te geven.
- Om beelden weer te geven die niet in de reeks zijn opgenomen, drukt u op **▲** om terug te gaan naar de weergave van de hoofdfoto.
- Om de beelden in een reeks in miniatuurweergave of diashow te bekijken, stelt u **Reekswaargevoptions** (📖160) in op **Individuele foto's** in het weergavemenu.



## ✓ Reekswaargevoptions

- Een reeks beelden die met de continu-opname van een andere camera dan deze zijn gemaakt, kan niet als een reeks worden weergegeven.
- Als er meer dan 1.000 reeksen opgeslagen zijn op de geheugenkaart in de camera, kunnen de beelden die daarna opgenomen worden niet weergegeven worden als reeksen. Om verder beelden in reeksen te blijven opnemen, moet u reeksen verwijderen die u niet langer wilt houden of de geheugenkaart vervangen. Houd er echter rekening mee dat zelfs als u reeksen verwijdert, beelden die niet opgenomen waren in een reeks toen ze werden opgenomen, niet als een reeks kunnen worden weergegeven.

## 📌 Beschikbare opties in het weergavemenu bij het gebruik van een reeks

- Als beelden in een reeks in de schermvullende weergave worden bekeken, drukt u op de **MENU**-knop om functies in het weergavemenu te selecteren (📖118).
- Als u op de **MENU**-knop drukt wanneer een hoofdfoto wordt weergegeven, kunnen de volgende instellingen op alle beelden in de reeks worden toegepast:
  - Markeren voor upload, Beveiligen





## Beelden in een reeks wissen

Welke beelden worden gewist als bij beelden in een reeks de  (wissen)-knop wordt ingedrukt, verschilt afhankelijk van hoe de reeksen worden weergegeven.

- Bij weergave van de hoofdfoto:
  - **Huidig beeld:** Alle beelden in de weergegeven reeks worden gewist.
  - **Wis gesel. beeld(en):** Als een hoofdfoto is geselecteerd op het scherm voor het wissen van geselecteerde beelden ( 115), worden alle beelden in de desbetreffende reeks gewist.
  - **Alle beelden:** Alle beelden op de geheugenkaart worden gewist.
- Bij schermvullende weergave van beelden in een reeks:
  - **Huidig beeld:** Het momenteel weergegeven beeld wordt gewist.
  - **Wis gesel. beeld(en):** Beelden die in de reeks zijn geselecteerd, worden gewist.
  - **Volledige reeks:** Alle beelden in de weergegeven reeks worden gewist.

## Beelden bewerken

### Voor het bewerken van beelden

U kunt beelden eenvoudig op deze camera bewerken. Bewerkte kopieën worden als aparte bestanden opgeslagen.



Bewerkte kopieën worden met dezelfde opnamedatum en -tijd opgeslagen als het origineel.

#### **Beperkingen bij het bewerken van beelden**

- RAW-beelden en beelden die gemaakt werden met eenvoudig panorama kunnen niet bewerkt worden.
- Een JPEG-beeld kan maximaal 10 keer worden bewerkt. Een foto die is gemaakt met filmbewerking kan maximaal 9 keer worden bewerkt.
- Beelden van een bepaald formaat of met bepaalde bewerkingfuncties kunnen mogelijk niet bewerkt worden.



## Snel retoucheren: contrast en verzadiging verbeteren



Druk op de -knop (weergavestand) → selecteer een beeld → MENU-knop → Snel retoucheren → -knop

Gebruik de multi-selector ▲▼ om de gewenste mate van effecttoepassing te selecteren en druk op de -knop.

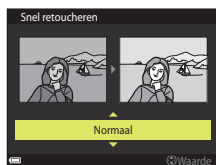
- De bewerkte versie wordt aan de rechterzijde weergegeven.
- Om het scherm te verlaten zonder de kopie op te slaan, drukt u op .



## D-Lighting: helderheid en contrast verbeteren



Druk op de -knop (weergavestand) → selecteer een beeld → MENU-knop → D-Lighting → -knop

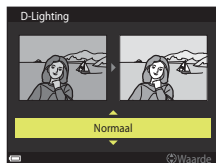

Gebruik de multi-selector ▲▼ om de gewenste mate van effecttoepassing te selecteren en druk op de -knop.

- De bewerkte versie wordt aan de rechterzijde weergegeven.
- Om het scherm te verlaten zonder de kopie op te slaan, drukt u op .





## Huid verzachten: voor zachte huidtinten

Druk op de -knop (weergavestand) → selecteer een beeld → MENU-knop → Huid verzachten → -knop

- 1 Gebruik de multi-selector   om de gewenste mate van effecttoepassing te selecteren en druk op de -knop.

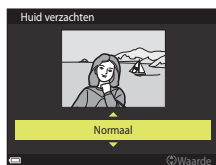
- Om het scherm te verlaten zonder de kopie op te slaan, drukt u op .



- 2 Bekijk het resultaat en druk op de -knop.

- Het bewerkte gezicht wordt ingezoomd.
- Wanneer er meer dan één gezicht bewerkt is, druk dan op  om te wisselen tussen de gezichten die worden weergegeven.
- Druk op de MENU-knop en ga terug naar stap 1 om de mate van effecttoepassing te wijzigen.
- Er wordt een bewerkte kopie gemaakt.

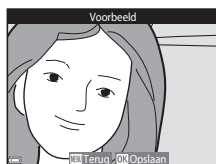



### **Opmerkingen over huid verzachten**



- De huidtinten kunnen voor maximaal 12 gezichten worden verbeterd, te beginnen bij het gezicht dat zich het dichtst bij het midden van het beeld bevindt en daarna verder naar buiten.
- Afhankelijk van de richting waarin de gezichten kijken of de helderheid van de gezichten, kan het gebeuren dat de camera gezichten niet nauwkeurig detecteert of dat de functie huid verzachten niet als verwacht wordt uitgevoerd.
- Wanneer geen gezichten worden gedetecteerd, wordt een waarschuwing weergegeven en keert het scherm terug naar het weergavemenu.



## Filtereffecten: effecten toepassen m.b.v. digitaal filter

Druk op de -knop (weergavestand) → selecteer een beeld → MENU-knop → Filtereffecten → -knop

Optie	Beschrijving
Zacht portret	Legt de achtergrond van mensen onscherp vast. Als er geen mensen worden herkend, wordt scherpgesteld op het gebied in het midden van het beeld en wordt de omgeving onscherp vastgelegd.
Selectieve kleur	Behoudt alleen de geselecteerde beeldkleur en maakt andere kleuren zwart-wit.
Ster	Maakt oplichtende lichtstralen die van heldere onderwerpen zoals zonreflecties en verlichting afstralen. Geschikt voor nachtschappen.
Fisheye	Maakt beelden die uitzien alsof ze zijn gemaakt met een fisheye-lens. Geschikt voor beelden die zijn gemaakt in macro-stand.
Miniatuureffect	Maakt beelden die op close-upopnamen van een diorama lijken. Geschikt voor beelden die zijn gemaakt vanaf een hoge locatie omlaag met het hoofdonderwerp in het midden van het beeld.
Schilderij	Maakt opnamen met de uitstraling van schilderijen.
Vignette	Verlaagt de lichtsterkte vanaf het midden naar de randen.
Foto-illustratie	Benadrukt contouren en verlaagt het aantal kleuren om beelden te creëren met de uitstraling van afbeeldingen.
Portret (kleur + Z/W)	Maakt de kleuren van de achtergrond van mensen zwart-wit. Als er geen mensen worden herkend, blijven de kleuren van het gebied in het midden van het beeld behouden en wordt de omgeving zwart-wit gemaakt.

**1** Gebruik de multi-selector   om het gewenste filtereffect te selecteren en druk op de -knop.

- Als een ander effect dan **Selectieve kleur** geselecteerd is, gaat u verder met stap 3.

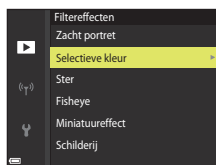

- 2** Gebruik ▲▼ om de kleur te selecteren en druk op de OK-knop.



- 3** Bekijk het resultaat en druk op de OK-knop.

- Er wordt een bewerkte kopie gemaakt.
- Om het scherm te verlaten zonder de kopie op te slaan, drukt u op ◀.

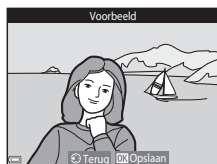

## Kleine afbeelding: het beeldformaat verkleinen

Druk op de ▶-knop (weergavestand) → selecteer een beeld → MENU-knop → Kleine afbeelding → OK-knop

- 1** Gebruik de multi-selector ▲▼ om het gewenste kopieformaat te selecteren en druk op de OK-knop.

- Wanneer de hoogte-breedteverhouding van het beeld 16:9 is, is het beeldformaat vast ingesteld op **640x360**. Druk op de OK-knop om verder te gaan naar stap 2.

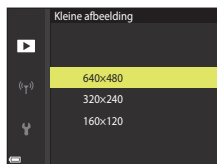

- 2** Selecteer **Ja** en druk op de OK-knop.

- Er wordt een bewerkte kopie gemaakt (met een compressieverhouding van circa 1:8).

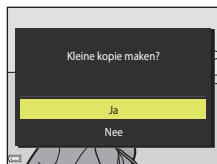

### ✓ **Opmerkingen over kleine afbeelding**

Wanneer de hoogte-breedteverhouding van het beeld 3:2 of 1:1 is, kan het beeld niet worden bewerkt.



## Uitsnede: een uitgesneden kopie maken

**1** Beweeg de zoomknop om het beeld te vergroten (📖80).

**2** Pas het beeld zodanig aan dat alleen het gedeelte wordt weergegeven dat u wilt bewaren. Druk vervolgens op de **MENU** (menu)-knop.

- Om de zoomfactor in te stellen, beweegt u de zoomknop naar **T** (🔍) of **W** (📐). Stel een zoomfactor in waarbij  wordt weergegeven.
- Gebruik de multi-selector **▲▼◀▶** om naar het gedeelte van het beeld te scrollen dat u wilt weergeven.



**3** Controleer het beeld en druk op de **OK**-knop.

- Voor het wijzigen van het gedeelte dat u wilt bewaren, drukt u op **◀** om naar stap 2 terug te keren.
- Om het scherm te verlaten zonder het bijgesneden beeld op te slaan, drukt u op de **MENU**-knop.

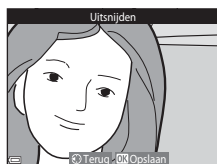

**4** Selecteer **Ja** en druk op de **OK**-knop.

- Er wordt een bewerkte kopie gemaakt.



### ✓ **Opmerkingen over uitsnijden**

Beelden die gemaakt werden met eenvoudig panorama kunnen niet bewerkt worden.

### **Beeldformaat**

- De hoogte-breedteverhouding (horizontaal tot verticaal) van een uitgesneden kopie is hetzelfde als die van het originele beeld.
- Wanneer het beeldformaat van de uitgesneden kopie 320 x 240 of kleiner is, wordt er in de weergavestand een kleiner beeldformaat weergegeven.



# Films

Basisbewerkingen bij het opnemen en weergeven van films .....	90
Foto's opslaan tijdens filmopname.....	93
Handmatige film (de belichting voor filmopname instellen).....	94
Time-lapse-films opnemen .....	96
Superlapsefilms opnemen .....	98
Functies tijdens filmweergave.....	99
Films bewerken .....	100



# Basisbewerkingen bij het opnemen en weergeven van films

## 1 Geef het opnamescherm weer.

- Controleer de resterende filmopnametijd (91, 150).
- U wordt geadviseerd het filmkader weer te geven dat het gebied aangeeft dat wordt opgenomen in een film (91).

Filmbeeld

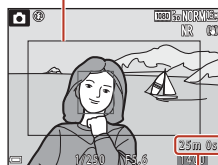

Resterende filmopnametijd

## 2 Druk op de ● (filmopname)-knop om de filmopname te stoppen.

- De camera stelt scherp op het onderwerp in het midden van het beeld.
- Druk op de OK-knop om de opname te pauzeren en druk nogmaals op de OK-knop om de opname te hervatten (behalve als een filmoptie met hoge snelheid (HS) is geselecteerd in **Filmopties**). De opname wordt automatisch gestopt als deze ongeveer vijf minuten gepauzeerd blijft.
- U kunt een foto maken door tijdens de filmopname op de ontspanknop te drukken (93).

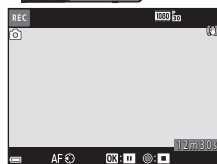
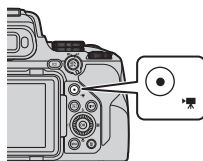

## 3 Druk nogmaals op de ● (filmopname)-knop om de filmopname te stoppen.

## 4 Selecteer een film in de schermvullende weergave en druk op de OK-knop om de film af te spelen.

- Een foto met een pictogram voor filmopties is een film.



Filmopties





## Filmkader

- Druk op de **DISP**-knop om het filmkader (📖8) weer te geven. Controleer het bereik van een film in het kader voordat u de opname van de film start.
- Het veld dat in een film wordt opgenomen, varieert afhankelijk van de instellingen van **Filmopties**, **Elektronische VR** etc. in het filmmenu.

## Scherpstellen

- De scherpstelling kan tijdens filmopname op de volgende manier worden aangepast in overeenstemming met de instelling **Autofocus-stand** (📖153) van het filmmenu.
  - **AF-S Enkelvoudige AF** (standaardinstelling): de scherpstelling wordt vergrendeld wanneer de filmopname begint. Om de functie autofocus tijdens filmopname uit te voeren, drukt u op de multi-selector ◀.
  - **AF-F Fulltime-AF**: de scherpstelling wordt zelfs tijdens filmopname herhaaldelijk aangepast. De knop waarmee de scherpstelling wordt vergrendeld, is afhankelijk van de instelling voor **AE/AF-vergrend.knop** (📖175) in het setup-menu. Wanneer **AE/AF-vergrendeling** of **AF-vergrendeling** geselecteerd is, drukt u op de **AE-L/AF-L**-knop (📖5) tijdens filmopname om de scherpstelling te vergrendelen. Om te ontgrendelen drukt u nogmaals op de **AE-L**-knop. Wanneer **AE-vergrendeling** of **AE-vergrendeling (vast)** geselecteerd is, drukt u op de multi-selector ◀ tijdens filmopnamen om de scherpstelling te vergrendelen. Om te ontgrendelen, drukt u nogmaals op ◀.
- Wanneer de selectieknop voor scherpstelstand ingesteld is op **MF** (handmatige scherpstelling), kunt u tijdens het opnemen van films de scherpstelling handmatig aanpassen door aan de multi-selector of instelling te draaien.

## Belichting

De knop waarmee de belichting wordt vergrendeld, is afhankelijk van de instelling voor **AE/AF-vergrend.knop** (📖175) in het setup-menu. Wanneer **AE/AF-vergrendeling**, **AE-vergrendeling** of **AE-vergrendeling (vast)** geselecteerd is, drukt u op de **AE-L/AF-L**-knop (📖5) tijdens filmopname om de belichting te vergrendelen. Om te ontgrendelen drukt u nogmaals op de **AE-L**-knop. Wanneer **AF-vergrendeling** is geselecteerd, drukt u op de multi-selector ▶ tijdens filmopname om de belichting te vergrendelen. Om te ontgrendelen, drukt u nogmaals op ▶.

## Maximale filmopnametijd

De afzonderlijke filmbestanden kunnen niet langer zijn dan 29 minuten zijn, ook al is er voldoende ruimte op de geheugenkaart. De maximale bestandsgrootte voor individuele filmbestanden is 4 GB. Wanneer een film langer dan circa zes minuten wordt opgenomen bij een beeldformaat/beeldsnelheid van **2160/30p** (4K UHD) of langer dan circa zeven minuten bij een beeldformaat/beeldsnelheid van **2160/25p** (4K UHD), worden meerdere bestanden gemaakt wanneer de bestandsgrootte van de opgenomen film groter is dan 4 GB, en kunnen de bestanden niet continu worden weergegeven (📖150).

- De resterende opnametijd voor een enkele film wordt weergegeven op het opnamescherm.
- Als de cameratemperatuur te hoog wordt, kan de filmopname worden beëindigd voordat de grenswaarden zijn bereikt.
- De daadwerkelijke resterende opnametijd kan variëren afhankelijk van de filminhoud, beweging van het onderwerp of type geheugenkaart.



- Geheugenkaarten met een SD-snelheidsklasse van 6 of hoger worden aanbevolen voor het opnemen van films (tijdens het opnemen van 4K UHD-films op een beeldformaat/beeldsnelheid van **2160/30p** of **2160/25p**, worden kaarten met een nominale UHS-snelheidsklasse 3 of sneller aanbevolen). Als een geheugenkaart met een lagere snelheidsklasse wordt gebruikt, kan de filmopname plotseling worden onderbroken.

### **Cameratemperatuur**

- Het is mogelijk dat de camera heet wordt tijdens het opnemen van films gedurende een langere tijd resp. bij gebruik van de camera in een warme omgeving.
- Als de temperatuur in de camera extreem hoog wordt tijdens het opnemen van een film, kan de opname automatisch stoppen. De resterende tijd tot de camera de opname stopt (🔊10s) wordt weergegeven.

Nadat de camera de opname heeft gestopt, wordt de camera automatisch uitgezet.

Laat de camera uitgeschakeld totdat de binnenkant van de camera is afgekoeld.

## **Opmerkingen over films opnemen**

### **Opmerkingen over beelden opslaan en films opnemen**

De aanduiding voor het aantal resterende opnamen of de aanduiding voor de resterende opnametijd knippert terwijl er beelden worden opgeslagen of een film wordt opgenomen. **Open het deksel van het batterijvak/de geheugenkaartsleuf niet en verwijder de batterij of geheugenkaart niet** terwijl er een aanduiding knippert. Gebeurt dit wel, dan kunnen gegevens verloren gaan, of kan de camera of geheugenkaart beschadigd raken.

### **Opmerkingen over opgenomen films**

- Geluiden van de instelring, zoomregeling, zoom, autofocus, vibratiereductie of diafragma-regeling als de helderheid wijzigt, kunnen worden opgenomen.
- De volgende zaken kunnen tijdens het opnemen van films op het scherm zichtbaar zijn. Deze zaken worden in de opgenomen films opgeslagen.
  - Er kunnen strepen optreden in opnamen die in de buurt van tl-lampen, kwikdamlampen of natriumlampen zijn gemaakt.
  - Onderwerpen die snel van de ene naar de andere zijde van het beeld bewegen, zoals een bewegende trein of auto, kunnen vervormd lijken.
  - De hele film kan vervormd lijken als de camera bewogen wordt.
  - Verlichting of andere heldere delen kunnen restbeelden achterlaten wanneer de camera bewogen wordt.
- Afhankelijk van de afstand tot het onderwerp of de hoeveelheid zoom die wordt toegepast, kunnen bij onderwerpen met herhalende patronen (stoffen, vensters met kleine ruiten, etc.) gekleurde strepen verschijnen bij de opname en weergave van de film. Dit gebeurt wanneer het patroon in het onderwerp en de lay-out van de beeldsensor onderling voor interferentie zorgen; dit is geen storing.

### **Opmerkingen over autofocus voor filmopname**

Het is mogelijk dat autofocus niet werkt zoals verwacht (📖65). Indien dit gebeurt, stel dan scherp via de handmatige scherpstelling (📖67) of probeer het volgende:

1. Stel **Autofocus-stand** in het filmmenu in op **Enkelvoudige AF** (standaardinstelling) voordat de filmopname wordt gestart.
2. Kadreer een ander onderwerp dat zich op dezelfde afstand van de camera bevindt als het daadwerkelijke gewenste onderwerp, druk op de -knop om de opname te starten en pas de compositie aan.



## Foto's opslaan tijdens filmopname

Als de ontspanknop tijdens de filmopname helemaal wordt ingedrukt, wordt één beeld als foto opgeslagen (JPEG-beeld). De filmopname gaat verder terwijl de foto wordt opgeslagen.

- Er kan een foto worden opgeslagen als  op het scherm wordt weergegeven. Als  wordt weergegeven, kan geen foto worden opgeslagen.
- Het formaat van de opgenomen foto wordt bepaald door het beeldformaat van de film (150).



### **Opmerkingen over foto's opslaan tijdens filmopname**

- Foto's kunnen niet tijdens de filmopname worden opgeslagen in de volgende situaties:
  - Als de filmopname gepauzeerd is
  - Als de resterende filmopnametijd minder dan vijf seconden bedraagt
  - Als **Filmopties** (150) is ingesteld op HS-film
- Wanneer **Beeldkwaliteit** (121) in het opnamemenu is ingesteld op **RAW** of **RAW + Fine**, wordt een foto vastgelegd als **Fine**. Wanneer **Beeldkwaliteit** is ingesteld op **RAW + Normal**, wordt de foto vastgelegd als **Normal**.
- Er kunnen maximaal 20 foto's worden opgeslagen tijdens het opnemen van een enkele film wanneer **Filmopties** is ingesteld op 2160 **2160/30p** of 2160 **2160/25p**. Foto's worden opgenomen als **Fine**.
- Het opslaan van een beeld nadat dit is opgenomen, kan enige tijd in beslag nemen.
- Beelden van een film die werden opgenomen terwijl een foto werd gemaakt, worden mogelijk niet naadloos weergegeven.
- Het bedieningsgeluid van de ontspanknop bij het maken van een foto kan te horen zijn in de opgenomen film.
- Als de camera beweegt wanneer de ontspanknop wordt ingedrukt, kan de foto onscherp zijn.



## Handmatige film (de belichting voor filmopname instellen)

In de stand Handmatige film kunt u de diafragmavoorkeuze of handmatige instelling gebruiken om de belichting in te stellen (sluittijd en f-waarde) tijdens het opnemen van films.

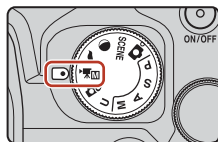

Diafragmavoorkeuze (standaardinstelling)	Wanneer de f-waarde is ingesteld, bepaalt de camera automatisch de sluitertijd. U kunt de f-waarde wijzigen om het onderwerp, inclusief voorgrond en achtergrond, scherp vast te leggen of de achtergrond bewust onscherp te maken.
Handmatig	Stel zowel de sluitertijd als de f-waarde in.

- 1 Druk op de **MENU**-knop, selecteer **Belichtingsstand** in het menu Handmatige filmstand en druk op de **OK**-knop.

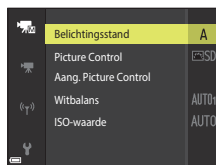

- 2 Selecteer **Diafragmavoorkeuze** of **Handmatig** en druk op de **OK**-knop.
  - Configureer instellingen voor **Picture Control**, **Aang. Picture Control**, **Witbalans** of **ISO-waarde** overeenkomstig de opnameomstandigheden en de opnamevereisten.

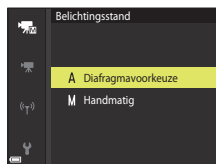

- 3 Druk op de **MENU**-knop om naar het opnamescherm te gaan.
- 4 Stel de belichting in.
  - Draai de instelschijf om de sluitertijd in te stellen. Draai de multi-selector om de f-waarde in te stellen.



## 5 Druk op de ● (📷 filmopname)-knop om de filmopname te starten.

- De sluitertijd of f-waarde kan ook ingesteld worden tijdens het opnemen van films (behalve wanneer een HS-filmoptie geselecteerd is in **Filmopties**).
- Druk de ontspanknop helemaal in om tijdens het opnemen van films een foto vast te leggen (📖93).

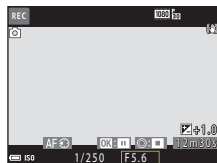

### ✓ **Opmerkingen over de stand Handmatige film**

- In de stand Handmatige film is het niet mogelijk om een foto te maken als u op de ontspanknop drukt voor u op de ● (📷)-knop drukt.
- In de stand Handmatige film kunt u de scherpstelling niet aanpassen, ook wanneer u de ontspanknop half indrukt voor de filmopname wordt gestart. Om de scherpstelling aan te passen voor de filmopname wordt gestart, stelt u **Autofocus-stand** (📖153) in het filmmenu in op **Fulltime-AF** of gebruikt u de handmatige scherpstelling (📖67).

### ✓ **Opmerkingen over ISO-waarde**

- In de stand Handmatige film is de laagste ISO-gevoeligheid ISO 125.
- Wanneer **Handmatig** geselecteerd is voor **Belichtingsstand** in de stand Handmatige film en **ISO-waarde** (📖137) ingesteld is op **Automatisch, ISO 125-400** of **ISO 125-800**, is de ISO-gevoeligheid vast ingesteld op ISO 125.
- Als een HS-filmoptie geselecteerd is in **Filmopties** (📖150), is de ISO-gevoeligheid vast ingesteld op **Automatisch**.

### 📝 **Sluitertijd**

Wanneer de instelling voor de sluitertijd zich dichterbij de filmbeeldsnelheid bevindt, verloopt de beweging vloeiender.

## **Functies die kunnen worden ingesteld in de Handmatige film-stand**

- Zelfontspanner (📖58)
- Scherpstelstand (📖61)
- Belichtingscompensatie (📖69)
- Menu Handmatige filmstand (📖149)
- Menu Film (📖150)







# Time-lapse-films opnemen

De camera kan automatisch foto's met een gespecificeerd interval vastleggen voor het maken van time-lapse-films van ongeveer 10 seconden lang.

- Als de instelling **Beeldsnelheid** in het filmmenu is ingesteld op **30 bps (30p/60p)**, dan worden er 300 foto's gemaakt en opgeslagen met  **1080/30p**. Als **25 bps (25p/50p)** is ingesteld, dan worden er 250 foto's gemaakt en opgeslagen met  **1080/25p**.

Draai de standknop naar **SCENE** → **MENU**-knop →  Time-lapse-film → -knop

Type (gewenste opnametijd)	Intervaltijd	
	30 bps (30p/60p)	25 bps (25p/50p)
 Stadsgezicht (10 minuten) <sup>1</sup> (standaardinstelling)	2 sec.	2,4 sec.
 Landschap (25 minuten) <sup>1</sup>	5 sec.	6 sec.
 Zonsondergang (50 min.) <sup>1</sup>	10 sec.	12 sec.
 Nachtlucht (150 minuten) <sup>2</sup>	30 sec.	36 sec.
 Sterrensporen (150 min.) <sup>3</sup>	30 sec.	36 sec.

<sup>1</sup> De camera stelt scherp op het gebied in het midden van het beeld.

<sup>2</sup> Geschikt voor het opnemen van de beweging van sterren.

<sup>3</sup> Door de beeldverwerking wordt de beweging van sterren weergegeven als lichtstrepen.

- 1 Gebruik de multi-selector ▲▼ om een type te selecteren en druk op de -knop.

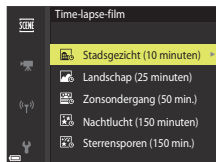

- 2 Selecteer of de belichting (helderheid) al dan niet moet worden vastgesteld en druk op de -knop (behalve bij Nachtelijke hemel en Sterrensporen).

- Als **AE-L aan** is geselecteerd, wordt de belichting voor de eerste foto voor alle foto's gebruikt. Als de helderheid aanzienlijk verandert, bijvoorbeeld bij schemering, wordt **AE-L uit** aanbevolen.

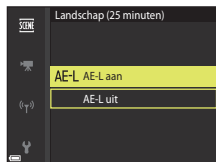

### 3 Stabiliseer de camera door gebruik te maken van een hulpmiddel zoals een statief.

- Zie “Een statief gebruiken” (📖23) wanneer een statief wordt gebruikt.

### 4 Druk op de ontspanknop om de eerste foto te maken.

- Stel de belichtingscorrectie (📖69) in voordat de sluiters voor het eerste beeld wordt ontspant (bij gebruik van **Nachtlicht (150 minuten)** of **Sterrensporen (150 min.)** kan geen belichtingscorrectie worden gebruikt). De belichtingscorrectie kan niet gewijzigd worden nadat de eerste foto is gemaakt. De scherpstelling en kleurtoon worden vast ingesteld wanneer de eerste foto wordt gemaakt.
- Wanneer u foto's van sterren maakt, is het aan te bevelen handmatige scherpstelling te gebruiken (📖67).
- De functie automatisch uit is uitgeschakeld tijdens opname (📖176).
- De sluiters wordt automatisch ontspant voor de tweede en volgende foto's.
- Het scherm wordt mogelijk uitgeschakeld wanneer de camera geen opnamen maakt.
- De opname wordt automatisch beëindigd nadat er 300 of 250 beelden zijn opgenomen.
- Druk op de ⏹-knop om de opname te beëindigen voordat de gewenste opnametijd verstrijkt en maak een intervalfilm.
- Geluid en foto's kunnen niet worden opgeslagen.

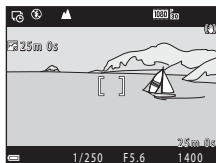

#### ✓ **Opmerkingen over time-lapse-film**

- Vervang de geheugenkaart niet voordat de opname is voltooid.
- Gebruik een voldoende opgeladen batterij om te voorkomen dat de camera onverwachts wordt uitgeschakeld.
- Time-lapse-films kunnen niet worden opgenomen door op de ● (📷)-knop te drukken.
- Draai de standknop niet naar een andere instelling voordat de opname voltooid is.



# Superlapsefilms opnemen

De camera neemt films op en slaat deze in fast motion (1080 P 30p 1080/30p of 1080 P 25p 1080/25p) op. Gebruik deze optie om een film te maken terwijl u de camera beweegt. De camera comprimeert de tijdsveranderingen in het onderwerp en slaat de film op.

Draai de standknop naar SCENE → MENU-knop → Superlapsefilm → OK-knop

## 1 Gebruik de multi-selector ▲▼ om een afspeelsnelheid te selecteren en druk op de OK-knop.

- In de standaardinstelling van 2x wordt een film die twee minuten lang is opgenomen, afgespeeld als film van één minuut.
- Als de opnametijd van een afzonderlijk filmbestand langer duurt dan 29 minuten, eindigt de opname automatisch.

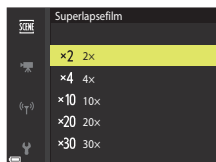

## 2 Druk op de (filmopname)-knop om de opname te starten.

- U kunt de opname- en afspeeltijd op het scherm bekijken.
- U wordt geadviseerd het filmkader weer te geven dat het gebied aangeeft dat wordt opgenomen in een film (91).
- Er wordt geen geluid opgenomen.



Opnametijd

Afspeeltijd

## Foto's maken

- Er kan een foto (1920 x 1080 pixels) worden gemaakt door de ontspanknop in te drukken voordat u op de (filmopname)-knop drukt.
- U kunt foto's maken tijdens het opnemen van films (93).





## Functies tijdens filmweergave

Om het volume aan te passen, beweegt u de zoomknop tijdens de filmweergave (📖2).

Draai de multi-selector of de instelschijf om snel vooruit of terug te spoelen.

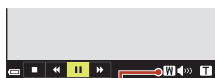

Aanduiding volume

Op het scherm worden bedieningsknoppen weergegeven. De onderstaande functies kunnen met de multi-selector ◀▶ uitgevoerd worden voor het selecteren van een bedieningsknop en vervolgens de OK-knop in te drukken.



Functie	Pictogram	Beschrijving	
Terugspoelen	◀◀	Houd de OK-knop ingedrukt om de film terug te spoelen.	
Snel vooruit	▶▶	Houd de OK-knop ingedrukt om de film snel vooruit te spoelen.	
Pauzeren		Pauseer de weergave. De onderstaande functies kunnen worden uitgevoerd terwijl de weergave gepauzeerd is.	
		◀	Film één beeld terugspoelen. Houd de OK-knop ingedrukt om continu terug te spoelen.*
		▶	Film één beeld vooruitspoelen. Houd de OK-knop ingedrukt om continu vooruit te spoelen.*
		▶	Afspelen hervatten.
		📄	Kopieer het gewenste deel van een film en sla dit als een apart bestand op.
Stoppen	■	Terug naar de schermvullende weergave.	

\* De film kan ook per beeld vooruit- of teruggespoeld worden door de multi-selector of instelschijf te draaien.



## Films bewerken

Gebruik een voldoende opgeladen batterij wanneer u films bewerkt: zo voorkomt u dat de camera wordt uitgeschakeld tijdens bewerken.

### Alleen de gewenste delen van de film kopiëren

Het gewenste deel van een opgenomen film kan als apart bestand worden opgeslagen.

**1** Speel een gewenste film af en stop op het beginpunt van het gedeelte dat u wilt kopiëren (📖99).

**2** Gebruik de multi-selector ◀▶ om 📄 te selecteren en druk vervolgens op de OK-knop.

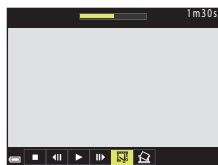

**3** Gebruik ▲▼ om ⏮ (kies beginpunt) te selecteren.

- Gebruik ◀▶ of draai de instelschijf om het beginpunt te verplaatsen.
- Om de bewerking te annuleren, selecteert u ↶ (terug) en drukt u op de OK-knop.

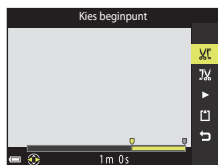

**4** Gebruik ▲▼ om ⏭ (kies eindpunt) te selecteren.

- Gebruik ◀▶ of draai de instelschijf om het eindpunt te verplaatsen.
- Om het gespecificeerde deel te bekijken, gebruikt u ▲▼ om ▶ te selecteren en drukt u vervolgens op de OK-knop. Druk nogmaals op de OK-knop om te stoppen met kijken.



## 5 Gebruik ▲▼ om (opslaan) te selecteren en druk op de -knop.

- Volg de aanwijzingen op het scherm om de film op te slaan.

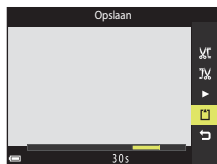

### **Opmerkingen over delen van een film kopiëren**



- Een door bewerking gemaakte film kan niet opnieuw bewerkt worden.
- Het uitgesneden deel van een film kan iets afwijken van het deel dat met het begin- en eindpunt geselecteerd is.
- Films met een duur van minder dan twee seconden kunnen niet worden uitgesneden.

## Een beeld uit een film opslaan als foto

Het gewenste beeld uit een filmopname kan geselecteerd en als foto opgeslagen worden.

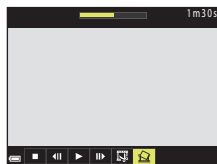
- Pauzeer de film en geef het te selecteren beeld weer (99).
- Gebruik de multi-selector  om  te selecteren en druk op de -knop.



- Selecteer **Ja** als een bevestigingsvenster wordt weergegeven en druk op de -knop om de foto op te slaan.
- De foto wordt opgeslagen met **Normal** als beeldkwaliteit. Het beeldformaat wordt bepaald door het oorspronkelijke beeldformaat van de film (150).

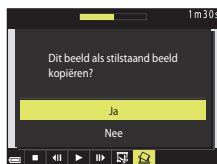

### **Beperkingen bij het maken van foto's**

Er kunnen geen foto's worden gemaakt uit een film die is opgenomen met een filmpoptie met hoge snelheid (HS).



# De camera aansluiten op een tv, printer of computer

Beelden gebruiken.....	103
Beelden op een tv bekijken .....	104
Beelden afdrukken zonder computer .....	105
Beelden naar een computer overzetten (ViewNX-i) .....	109



## Beelden gebruiken

Behalve het gebruiken van de SnapBridge-app om de vastgelegde beelden te bekijken, kunt u ook de beelden op verschillende andere manieren gebruiken door de camera aan te sluiten op de hieronder beschreven apparaten.

### Beelden op een tv bekijken



Foto's en films die met de camera gemaakt zijn, kunnen op een tv bekeken worden.

Aansluitmethode: sluit een apart verkrijgbare HDMI-kabel op de HDMI-aansluiting van de tv aan.

### Beelden afdrukken zonder computer



Als u de camera op een PictBridge-compatibele printer aansluit, kunt u foto's afdrukken zonder een computer te gebruiken.

Aansluitmethode: sluit de camera direct op de USB-poort van de printer aan met de USB-kabel.

### Beelden naar een computer overzetten (ViewNX-i)



U kunt foto's en films naar uw computer kopiëren, zodat u deze kunt bekijken en bewerken.

Aansluitmethode: sluit de camera op de USB-poort van de computer aan met de USB-kabel.

- Installeer eerst ViewNX-i op een computer voordat u de camera op de computer aansluit.

## ✓ Opmerkingen over het aansluiten van kabels op de camera

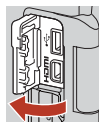

Open het deksel van de aansluitingen.



Steek de stekker in het apparaat.

USB-microaansluiting

HDMI-microaansluiting (type D)



- Zorg ervoor dat de camera is uitgeschakeld voordat u kabels aansluit of loskoppelt. Controleer de vorm en richting van de stekkers en plaats of verwijder de stekkers niet onder een hoek.
- Controleer of de batterij van de camera voldoende is opgeladen. Als de lichtnetadapter EH-5b/ EH-5c en de stroomaansluiting EP-5C (beide afzonderlijk verkrijgbaar) worden gebruikt, kan deze camera via een stopcontact van stroom worden voorzien. Gebruik nooit een andere lichtnetadapter dan de EH-5b/EH-5c. Als u deze waarschuwing niet in acht neemt, kan dat leiden tot oververhitting van of schade aan de camera.
- Zie voor informatie over aansluitmethodes en procedures de documentatie die bij het externe apparaat hoort.



# Beelden op een tv bekijken

## 1 Zet de camera uit en sluit deze op de tv aan.

- Controleer de vorm en richting van de stekkers en plaats of verwijder de stekkers niet onder een hoek.

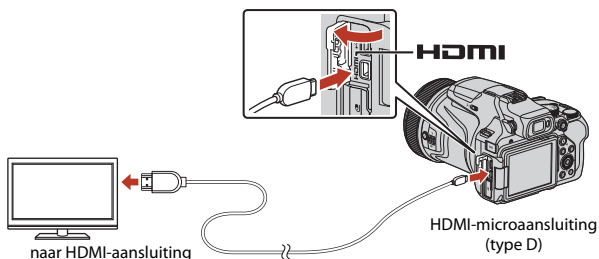

## 2 Stel de ingang van de tv in op externe ingang.

- Raadpleeg de documentatie van uw tv voor meer informatie.

## 3 Houd de (weergave)-knop ingedrukt om de camera aan te zetten.

- De beelden worden op de tv weergegeven.
- Het scherm van de camera wordt niet aangezet.
- Wanneer u de camera aanzet met de hoofdschakelaar, wordt het opnamescherm weergegeven op de tv. Om de vastgelegde beelden en films op de tv weer te geven, drukt u op de  (weergave)-knop om naar de weergavestand te gaan.

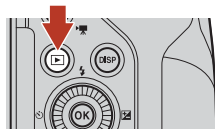

### **Opmerkingen over HDMI-kabel aansluiten**

Wanneer u een USB-kabel gebruikt, kan de camera geen HDMI-beelden uitvoeren naar de tv.

### **4K-films afspelen**

Om films af te spelen die werden opgenomen met **2160/30p** (4K UHD) of **2160/25p** (4K UHD) in 4K UHD-beeldkwaliteit, gebruikt u een televisie en een HDMI-kabel die compatibel zijn met 4K. Stel ook **Ongecompr. HDMI-uitv.** (177) in **HDMI** in het setup-menu in op **Uit**.

- Wanneer 4K-films op bepaalde tv's worden afgespeeld, worden de eerste seconden mogelijk niet weergegeven omdat de tv enige tijd nodig heeft om de weergave aan te passen aan de uitvoer van de camera.



## Beelden afdrucken zonder computer

Gebruikers van een PictBridge-compatibele printer kunnen de camera rechtstreeks op de printer aansluiten en foto's afdrucken zonder gebruik te maken van een computer.

### De camera aansluiten op een printer

- 1 Zet de printer aan.
- 2 Zet de camera uit en sluit de camera met de USB-kabel op de printer aan.
  - Controleer de vorm en richting van de stekkers en plaats of verwijder de stekkers niet onder een hoek.

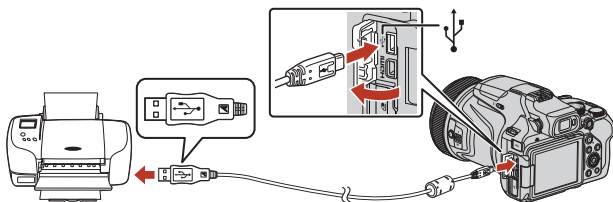

### 3 De camera wordt automatisch ingeschakeld.

- Het **PictBridge**-opstartscherm (①) wordt op het scherm van de camera weergegeven, gevolgd door het **Afdrukselectie**-scherm (②).

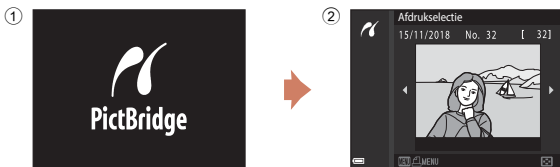

#### Als het PictBridge-opstartscherm niet wordt weergegeven

Indien **Automatisch** is geselecteerd bij **Opladen via computer** (179), dan kunnen foto's mogelijk niet op bepaalde printers afgedrukt worden via een directe aansluiting van de camera.

Als het PictBridge-opstartscherm niet wordt weergegeven nadat de camera is aangezet, zet de camera dan uit en trek de USB-kabel los. Stel **Opladen via computer** in op **Uit** en sluit de camera weer op de printer aan.



## Foto's een voor een afdrucken

**1** Gebruik de multi-selector ◀▶ om de gewenste foto te selecteren en druk op de **OK**-knop.

- Beweeg de zoomknop in de richting van **W** (📐) om naar miniatuurweergave of **T** (📄) om naar schermvullende weergave te wisselen.

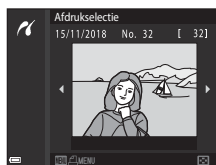

**2** Gebruik ▲▼ om **Kopieën** te selecteren en druk op de **OK**-knop.

- Gebruik ▲▼ om het gewenste aantal kopieën (maximaal negen) te selecteren en druk op de **OK**-knop.

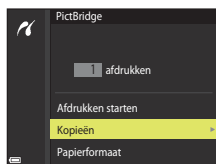

**3** Selecteer **Papierformaat** en druk op de **OK**-knop.

- Selecteer het gewenste papierformaat en druk op de **OK**-knop.
- Om met de voor de printer geconfigureerde instelling van het papierformaat af te drukken, selecteert u **Standaard**.
- De beschikbare papierformaatopties op de camera verschillen afhankelijk van de printer die u gebruikt.

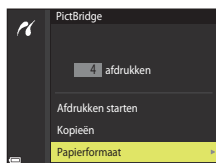

**4** Selecteer **Afdrukken starten** en druk op de **OK**-knop.

- Het afdrukken begint.

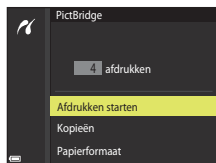



## Meerdere foto's afdrucken

- 1 Als het **Afdrukselectie**-scherm wordt weergegeven, drukt u op de **MENU** (menu)-knop.

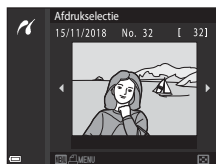

- 2 Gebruik de multi-selector ▲▼ om **Papierformaat** te selecteren en druk op de **OK**-knop.

- Selecteer het gewenste papierformaat en druk op de **OK**-knop.
- Om met de voor de printer geconfigureerde instelling van het papierformaat af te drukken, selecteert u **Standaard**.
- De beschikbare papierformaatopties op de camera verschillen afhankelijk van de printer die u gebruikt.
- Druk op de **MENU**-knop om het afdrukmenu te verlaten.

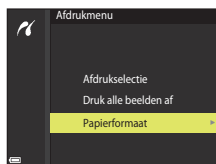

- 3 Selecteer **Afdrukselectie** of **Druk alle beelden af** en druk op de **OK**-knop.

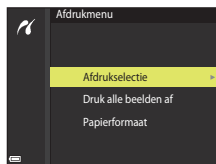

## Afdrukselectie

Selecteer foto's (max. 99) en het aantal kopieën (max. 9) van elke foto.

- Gebruik de multi-selector  om foto's te selecteren en gebruik   om het aantal te af te drukken kopieën te specificeren.
- Foto's die zijn geselecteerd voor afdrucken, worden aangeduid door  en het gewenste aantal kopieën. Om de afdrukselectie te annuleren, stelt u het aantal kopieën op 0 in.
- Beweeg de zoomknop in de richting van **T**  om naar schermvullende weergave of **W**  om naar miniatuurweergave te wisselen.
- Druk op de -knop wanneer u alle instellingen hebt voltooid. Wanneer het scherm voor het bevestigen van het aantal afdrukkopieën wordt weergegeven, selecteert u **Afdrukken starten** en drukt u op de -knop om het afdrucken te starten.



## Druk alle beelden af

Er wordt een kopie afgedrukt van alle foto's die op de geheugenkaart zijn opgeslagen.

- Wanneer het scherm voor het bevestigen van het aantal afdrukkopieën wordt weergegeven, selecteert u **Afdrukken starten** en drukt u op de -knop om het afdrucken te starten.



# Beelden naar een computer overzetten (ViewNX-i)

## ViewNX-i installeren

ViewNX-i is gratis Nikon-software waarmee u beelden en films naar uw computer kunt overzetten, zodat u deze kunt bekijken en bewerken.

Om ViewNX-i te installeren, downloadt u de meest recente versie van het ViewNX-i-installatieprogramma van de volgende website en volgt u de installatie-instructies op het scherm om de installatie te voltooien.

<http://downloadcenter.nikonimglib.com>

Raadpleeg de Nikon-website in uw land voor de systeemvereisten en andere informatie.

## Foto's naar een computer kopiëren

De items die op uw computerscherm worden weergegeven, kunnen veranderen wanneer u een update van uw besturingssysteem of software uitvoert.

### 1 Bereid een geheugenkaart met foto's voor.

U kunt een van de onderstaande methodes gebruiken om foto's van de geheugenkaart naar een computer over te brengen.

- **SD-geheugenkaartsleuf/kaartlezer:** Plaats de geheugenkaart in de kaartsleuf van uw computer of de kaartlezer (in de handel verkrijgbaar) die op de computer is aangesloten.
- **Directe USB verbinding:** Schakel de camera uit en zorg dat de geheugenkaart in de camera zit. Sluit de camera aan op de computer met de USB-kabel. De camera wordt automatisch ingeschakeld.

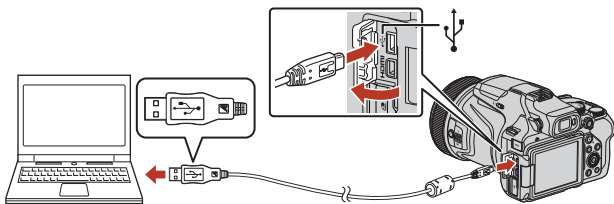

### ✓ **Opmerkingen over het aansluiten van de camera op een computer**

Koppel alle door USB gevoede apparaten los van de computer. Het tegelijkertijd aansluiten van de camera en andere apparaten die hun voeding via een USB-poort ontvangen op dezelfde computer, kan een functiestoring van de camera of een overmatige voeding vanaf de computer veroorzaken, hetgeen tot schade aan de camera of geheugenkaart kan leiden.



Als een bericht verschijnt met de vraag om een programma te kiezen, selecteer dan Nikon Transfer 2.

- **Wanneer u Windows 7 gebruikt**

Als het dialoogvenster rechts wordt weergegeven, volgt u de onderstaande stappen om Nikon Transfer 2 te selecteren.

- 1 Klik bij **Afbeeldingen en video's importeren op Ander programma**.

Er verschijnt een programmakeuze-dialoogvenster; selecteer Nikon Transfer 2 en klik op **OK**.

- 2 Dubbelklik op het pictogram Nikon Transfer 2.

- **Wanneer Windows 10 of Windows 8.1 wordt gebruikt**

Als het dialoogvenster rechts wordt weergegeven, klikt u op het dialoogvenster en klikt u vervolgens op **Bestand importeren/Nikon transfer 2**.

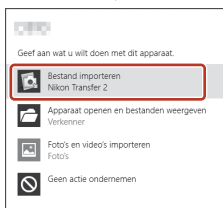
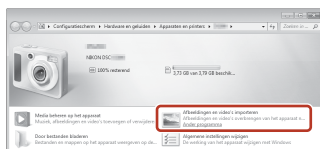

- **Wanneer OS X of macOS wordt gebruikt**

Als Nikon Transfer 2 niet automatisch wordt gestart, opent u het programma **Fotolader** dat wordt meegeleverd met Mac terwijl de camera en uw computer met elkaar zijn verbonden en selecteert u Nikon Transfer 2 als standaardprogramma dat moet worden geopend als de camera wordt verbonden met uw computer.

Als de geheugenkaart een groot aantal foto's bevat, kan het even duren voordat Nikon Transfer 2 wordt opgestart. Wacht tot Nikon Transfer 2 start.

## **Opmerkingen over USB-kabel aansluiten**

De werking kan niet worden gegarandeerd als de camera via een USB-hub op de computer is aangesloten.

## **ViewNX-i gebruiken**

Raadpleeg de online help voor meer informatie.



## 2 Als Nikon Transfer 2 start, klikt u op **Overspelen starten**.

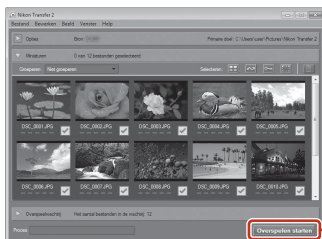

- De overdracht van de foto's begint. Wanneer de overdracht van de foto's voltooid is, start ViewNX-i en worden de overgebrachte foto's weergegeven.

## 3 Verbreek de verbinding.

- Als u een kaartlezer of kaartsleuf gebruikt, moet u de juiste optie kiezen in het besturingssysteem van de computer om de verwisselbare schijf te verwijderen die bij de geheugenkaart hoort en vervolgens moet u de geheugenkaart uit de kaartlezer of kaartsleuf verwijderen.
- Als de camera is aangesloten op de computer, moet de camera uitgezet worden en de USB-kabel losgetrokken worden.

### **Capture NX-D**

Capture NX-D is gratis Nikon-software waarmee u foto's kunt bewerken of instellingen voor NEF (RAW)-foto's kunt wijzigen, waarna u de foto's kunt opslaan in andere indelingen.

Download de software van de website via de onderstaande URL.

<http://downloadcenter.nikonimglib.com>



# Het menu gebruiken

Menubewerkingen.....	113
Menulijsten .....	116
Het opnamemenu (de algemene opties voor opname) .....	121
Het opnamemenu (stand <b>P</b> , <b>S</b> , <b>A</b> of <b>M</b> ).....	124
Het menu Handmatige filmstand.....	149
Het filmmenu .....	150
Het weergavemenu .....	157
Het menu Netwerk.....	161
Het setup-menu .....	164



# Menubewerkingen

U kunt de onderstaande menu's instellen door op de **MENU** (menu)-knop te drukken.

-  **Opnamemenu**<sup>1,2</sup>
-  **Menu Handmatige filmstand**<sup>3</sup>
-  **Filmmenu**<sup>1</sup>
-  **Weergavemenu**<sup>4</sup>
-  **Menu Network**
-  **Setup-menu**

<sup>1</sup> Druk op de **MENU**-knop wanneer het opnamescherm wordt weergegeven.

<sup>2</sup> Menupictogrammen en beschikbare instellopties variëren afhankelijk van de opnamestand.

<sup>3</sup> Draai de standknop naar  (Handmatige film) en druk op de **MENU**-knop wanneer het opnamescherm wordt weergegeven.

<sup>4</sup> Druk op de **MENU**-knop wanneer het weergavescherm wordt weergegeven.

## 1 Druk op de **MENU** (menu)-knop.

- Het menu wordt weergegeven.

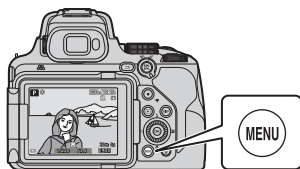

## 2 Druk op de multi-selector .

- Het huidige menupictogram wordt geel weergegeven.

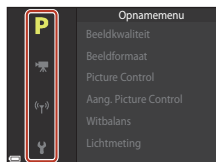

Menupictogrammen

## 3 Selecteer een menupictogram en druk op de **OK**-knop.

- De menuopties kunnen geselecteerd worden.

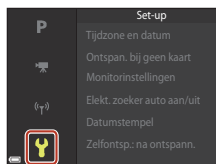

## 4 Selecteer een menuoptie en druk op de **OK**-knop.

- Bepaalde menuopties kunnen niet worden ingesteld, afhankelijk van de huidige opnamestand of de status van de camera.
- Items kunnen ook geselecteerd worden door de multi-selector te draaien.

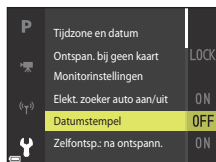

## 5 Selecteer een instelling en druk op de **OK**-knop.

- De geselecteerde instelling wordt toegepast.
- Als u klaar bent met het menu, drukt u op **MENU**-knop.
- Als een menu wordt weergegeven, kunt u naar de opnamestand schakelen door op de ontspanknop of **(P)**-knop te drukken.



## De **Fn** (functie)-knop gebruiken

Als u op de **Fn**-knop in de stand **P**, **S**, **A**, **M** of **U** drukt, kunt u snel de vooraf opgeslagen menuopties configureren (de standaardinstelling is **Continu**). U kunt een andere menuoptie instellen door **Fn** **Fn-knop** te selecteren en de gewenste menuoptie te kiezen.

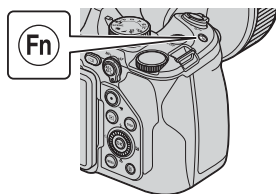



## Het beeldselectiescherm

Wanneer een beeldselectiescherm zoals het scherm aan de rechterzijde wordt weergegeven bij het bedienen van het cameramenu, volgt u de hieronder beschreven procedures om de beelden te selecteren.



### 1 Gebruik de multi-selector ◀▶ of draai deze om het gewenste beeld te selecteren.

- Beweeg de zoomknop (📖) in de richting van **T** (🔍) om naar schermvullende weergave of **W** (📱) om naar miniatuurweergave te wisselen.
- Er kan slechts een beeld geselecteerd worden voor **Beeld draaien** en **Kies hoofdfoto**.  
Ga verder met stap 3.



### 2 Gebruik ▲▼ om **ON** of **OFF** te selecteren.

- Als **ON** geselecteerd is, wordt een pictogram onder het geselecteerde beeld weergegeven. Herhaal stap 1 en 2 als u nog meer beelden wilt selecteren.



### 3 Druk op de **OK**-knop om de beeldselectie toe te passen.

- Volg de bedieningsaanwijzingen op het scherm wanneer een bevestigingsvenster wordt weergegeven.





# Menulijsten

## Het opnamemenu

Schakel de opnamestand in → MENU-knop

### Algemene opties (behalve stand Handmatige film)

Optie	Standaardinstelling	
Beeldkwaliteit*	<b>Normal</b>	121
Beeldformaat*	 <b>4608x3456</b>	123

\* Kan ook worden ingesteld door op de Fn-knop te drukken ( 114).

### Voor standen P, S, A, M en U



Optie	Standaardinstelling	
Picture Control*	<b>Standaard</b>	124
Aang. Picture Control	–	128
Witbalans*	<b>Automatisch (normaal)</b>	129
Lichtmeting*	<b>Matrix</b>	132
Continu*	<b>Enkelvoudig</b>	133
ISO-waarde*	<ul style="list-style-type: none"><li>• ISO-waarde: <b>Automatisch</b></li><li>• Minimale sluitertijd: <b>Geen</b></li></ul>	137
Belichtingsbracketing	<b>Uit</b>	139
AF-veldstand*	<b>AF met doelopsporing</b>	140
Autofocus-stand	<b>Fulltime-AF</b>	143
Flitsbelichtingcorrectie	<b>0,0</b>	143
Filter ruisonderdrukking	<b>Normaal</b>	144
Actieve D-Lighting	<b>Uit</b>	144
Meervoudige belichting	<ul style="list-style-type: none"><li>• Stand voor meerv. belichting: <b>Uit</b></li><li>• Automatische versterking: <b>Aan</b></li></ul>	145
Bewaar user settings	–	53
Herstel user settings	–	53



Optie	Standaardinstelling	
Zoomgeheugen	<b>Uit</b>	147
Opstartzoomstand	<b>24 mm</b>	148
M belichtingsvoorbeeld	<b>Uit</b>	148

\* Kan ook worden ingesteld door op de Fn-knop te drukken (114).



## Het menu Handmatige filmstand

Draai de standknop naar  (Handmatige film) → MENU-knop → -menupictogram → -knop

Optie	Standaardinstelling	
Belichtingsstand	<b>Diafragmavoorkeuze</b>	94
Picture Control	<b>Standaard</b>	124
Aang. Picture Control	–	128
Witbalans	<b>Automatisch (normaal)</b>	129
ISO-waarde	<ul style="list-style-type: none"> <li>ISO-waarde: <b>Automatisch</b></li> <li>Minimale sluitertijd: <b>Geen</b></li> </ul>	137

## Het filmmenu

Schakel de opnamestand in → MENU-knop →  menupictogram → -knop

Optie	Standaardinstelling	
Filmopties	 <b>1080/30p</b> of  <b>1080/25p</b>	150
Autofocus-stand	<b>Enkelvoudige AF</b>	153
Elektronische VR	<b>Aan</b>	154
Windruisreductie	<b>Uit</b>	154
Zoommicrofoon	<b>Aan</b>	155
Beeldsnelheid	–	155
Gevoeligh. ext. microfoon	<b>Automat. gevoeligheid</b>	156



## Het weergavemenu

Druk op de -knop (weergavestand) → MENU-knop

Optie	
Markeren voor upload <sup>1</sup>	157
Snel retoucheren <sup>2</sup>	84
D-Lighting <sup>2</sup>	84
Huid verzachten <sup>2</sup>	85
Filtereffecten <sup>2</sup>	86
Diashow	158
Beveiligen <sup>1</sup>	159
Beeld draaien <sup>1</sup>	159
Kleine afbeelding <sup>2</sup>	87
Reeksweergaveopties	160
Kies hoofdfoto <sup>1</sup>	160

<sup>1</sup> Selecteer een beeld in het beeldselectiescherm. Zie "Het beeldselectiescherm" ( 115) voor meer informatie.

<sup>2</sup> Bewerkte beelden worden als aparte bestanden opgeslagen. Sommige beelden kunnen niet bewerkt worden.

## Het menu Network

Druk op de MENU-knop →  menupictogram → -knop

Optie	
Vliegtuigmodus	161
Verbinding kiezen	161
Verbinden met smartapp.	161
Verbinding met afst.bed.	161
Verzenden tijdens opname	161
Wi-Fi	162
Bluetooth	162



Optie	
Standaardw. herstellen	162

## Het setup-menu

Druk op de MENU-knop →  menupictogram → -knop

Optie	
Tijdzone en datum	164
Ontspan. bij geen kaart	166
Monitorinstellingen	167
Elektr. zoeker autom. aan/uit	169
Datumstempel	169
Zelfontsp.: na ontspann.	170
Vibratiereductie*	171
AF-hulplicht	172
Digitale zoom	172
Zijzoomknop toewijzen	173
Terugkeerzoom	173
Opties voor instelring	174
AE/AF-vergrend.knop	175
Geluidsinstellingen	175
Automatisch uit	176
Geheugenkaart form.	176
Taal/Language	176
HDMI	177
Opladen via computer	179
Beeldcommentaar	180
Copyrightinformatie	181
Locatiegegevens	182
Av/Tv-selectie	182



Optie	
Best.nr. terugzetten	183
Peaking	184
Standaardwaarden	184
Firmware-versie	184

\* Kan ook worden ingesteld door op de **Fn**-knop te drukken (114).



# Het opnamemenu (de algemene opties voor opname)

## Beeldkwaliteit



Schakel de opnamestand in\* → MENU-knop → menupictogram → Beeldkwaliteit → 

\* De beeldkwaliteit kan in elke opnamestand behalve Handmatige film worden ingesteld. Deze instelling wordt ook toegepast op andere opnamestanden (behalve de opnamestand **U** en de onderwerpstand **Eenvoudig panorama**).

Stel de gebruikte beeldkwaliteit (compressieverhouding) in bij het opslaan van beelden. Bij een lage compressieverhouding krijgt u weliswaar de beste beeldkwaliteit, maar het aantal beelden dat kan worden opgeslagen is lager.



Optie		Beschrijving
<b>FINE</b>	Fine	Hogere beeldkwaliteit dan <b>Normal</b> . Compressieverhouding van circa 1:4
<b>NORM</b>	Normal (standaardinstelling)	Normale beeldkwaliteit, geschikt voor de meeste toepassingen. Compressieverhouding van circa 1:8
<b>RAW</b>	RAW	Onbewerkte gegevens van de beeldsensor worden opgeslagen zonder extra verwerking. U kunt een computer gebruiken om instellingen te wijzigen die zijn ingesteld tijdens de opname, zoals witbalans en contrast. <ul style="list-style-type: none"><li>Bestandsindeling: RAW (NRW) (eigen Nikon-indeling)</li></ul>
<b>RAW-F</b>	RAW + Fine	Er worden twee beelden vastgelegd: een RAW-beeld en een JPEG-beeld met hoge kwaliteit.
<b>RAW-N</b>	RAW + Normal	Er worden twee beelden vastgelegd: een RAW-beeld en een JPEG-beeld met normale kwaliteit.

### **Opmerkingen over beeldkwaliteit**

- **Beeldformaat** is vastgezet op  **4608x3456** wanneer **Beeldkwaliteit** is ingesteld op **RAW**.
- Er kunnen geen RAW-beelden worden vastgelegd in de volgende opnamestanden:
  - Onderwerpstanden
  - Stand Maan
  - Stand Vogels bekijken
  - Creatieve standAls u de opnamestand in een van de bovenstaande opnamestanden wijzigt terwijl een RAW-beeldkwaliteit is geselecteerd, verandert de beeldkwaliteit in **Fine** of **Normal**.
- Deze functie is mogelijk niet beschikbaar voor gebruik in combinatie met andere functies (75).



## RAW-beelden van deze camera

- RAW-beelden kunnen niet op deze camera worden verwerkt.
- ViewNX-i (109) moet worden geïnstalleerd op de computer om RAW-beelden op de computer te kunnen bekijken.
- RAW-beelden kunnen niet rechtstreeks worden bewerkt of afgedrukt. U kunt beelden aanpassen of RAW-beelden verwerken als u RAW-beelden overzet naar een computer en vervolgens gebruikmaakt van software zoals Capture NX-D (111).

## RAW- en JPEG-beelden tegelijkertijd opslaan

- Het RAW-beeld en het JPEG-beeld die tegelijkertijd zijn opgeslagen, hebben hetzelfde bestandsnummer maar met hun eigen extensie, namelijk ".NRW" en ".JPG" (207).
- Bij de weergave op de camera wordt alleen het JPEG-beeld weergegeven.
- Als het JPEG-beeld wordt verwijderd, wordt het RAW-beeld dat tegelijkertijd werd opgeslagen eveneens verwijderd.

## Aantal beelden dat kan worden opgeslagen

- Het aantal beelden dat kan worden opgeslagen, kan tijdens het fotograferen op het scherm worden gecontroleerd (22).
- Neem in acht dat vanwege de JPEG-compressie het aantal beelden dat kan worden opgeslagen afhankelijk van de beeldinhoud aanzienlijk kan verschillen, zelfs bij gebruik van geheugenkaarten met dezelfde capaciteit en dezelfde instellingen voor beeldkwaliteit en beeldformaat. Daarnaast is het aantal beelden dat kan worden opgeslagen afhankelijk van het merk geheugenkaart.
- Als het aantal resterende opnamen 10.000 of meer is, geeft de aanduiding voor het aantal resterende opnamen "9999" aan.







## Beeldformaat

Schakel de opnamestand in\* → MENU-knop → menupictogram → Beeldformaat → 

\* Het beeldformaat kan in elke opnamestand behalve Handmatige film worden ingesteld. Deze instelling wordt ook toegepast op andere opnamestanden (behalve de opnamestand **U**, de onderwerpstand **Eenvoudig panorama** en **Superlapsefilm**).

Stel het beeldformaat (aantal pixels) voor het opslaan van JPEG-beelden in.

Hoe groter het beeldformaat, hoe groter het formaat is dat afgedrukt kan worden, maar er kunnen minder beelden worden opgeslagen.

Optie*	hoogte-breedteverhouding (horizontaal tot verticaal)
 4608×3456 (standaardinstelling)	4:3
 3264×2448	4:3
 2272×1704	4:3
 1600×1200	4:3
 4608×2592	16:9
 4608×3072	3:2
 3456×3456	1:1

\* De numerieke waarden duiden het aantal pixels aan dat wordt vastgelegd.  
Voorbeeld:  **4608×3456** = circa 16 megapixels, 4608 × 3456 pixels

### **Opmerkingen over afdrucken van beelden met een hoogte-breedteverhouding van 1:1**

Stel de printer in op "Rand" als u beelden wilt afdrucken met een hoogte-breedteverhouding van 1:1.

Sommige printers kunnen mogelijk geen beelden afdrucken met een hoogte-breedteverhouding van 1:1.

### **Opmerkingen over beeldformaat**

Deze functie is mogelijk niet beschikbaar voor gebruik in combinatie met andere functies ( 75).





## Het opnamemenu (stand P, S, A of M)

- Zie "Stand U (User Settings)" (📖52) voor informatie over **Bewaar user settings** en **Herstel user settings**.

### Picture Control (COOLPIX Picture Control)

Draai de standknop naar **P, S, A, M** of **U**<sup>1</sup> → MENU-knop → **P, S, A, M** of **U** menupictogram<sup>2</sup> → Picture Control → -knop

<sup>1</sup> De instelling kan ook worden geconfigureerd in de stand  (Handmatige film).

<sup>2</sup> In de stand  (Handmatige film) wordt het -menupictogram weergegeven.

Wijzig de instellingen voor de opslagtijd volgens de opnameomstandigheden of uw eigen instellingen. Scherpte, contrast en verzadiging kunnen naar wens worden ingesteld.

Optie	Beschrijving
 <b>Standaard</b> (standaardinstelling)	Standaardbewerking voor gebalanceerde resultaten. Aanbevolen voor de meeste situaties.
 <b>Neutraal</b>	Minimale bewerking voor natuurlijke resultaten. Selecteer deze optie voor beelden die later nog worden bewerkt of bijgewerkt.
 <b>Levendig</b>	Beelden worden verbeterd om een levendig fotoprinteffect te krijgen. Selecteer voor beelden met primaire kleuren zoals blauw, rood en groen.
 <b>Monochroom</b>	Maak monochrome foto's zoals zwart/wit of sepia.
 <b>Aangepast 1*</b>	Wijzigt de instelling van <b>Aangepast 1</b> naar COOLPIX Aang. Picture Control.
 <b>Aangepast 2*</b>	Wijzigt de instelling van <b>Aangepast 2</b> naar COOLPIX Aang. Picture Control.

\* Wordt uitsluitend weergegeven als de instelling aangepast in **Aang. Picture Control** (📖128) is opgeslagen.

### **Opmerkingen over COOLPIX Picture Control**

- De COOLPIX Picture Control-functie van deze camera kan niet worden gebruikt in combinatie met andere cameramerken, de Picture Control-functie van software zoals Capture NX-D, Picture Control Utility 2, etc.
- Deze functie is mogelijk niet beschikbaar voor gebruik in combinatie met andere functies (📖75).



## Bestaande COOLPIX Picture Controls aanpassen: snel aanpassen en handmatig aanpassen

COOLPIX Picture Control kan worden aangepast via "Snel aanpassen", waarmee gebalanceerd afstellen mogelijk is van scherpte, contrast en verzadiging, alsmede andere beeldbewerkingcomponenten, of "Handmatig aanpassen", voor extra nauwkeurige afstellen van de componenten elk afzonderlijk.

### 1 Gebruik de multi-selector ▲▼ om het gewenste type COOLPIX Picture Control te selecteren en druk op de OK-knop.

- Items kunnen ook geselecteerd worden door de multi-selector te draaien.

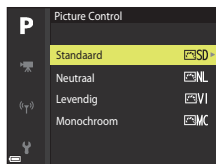

### 2 Gebruik ▲▼ om de gewenste optie te markeren (126) en gebruik ◀▶ om een waarde te selecteren.

- Druk op de OK-knop om de waarde in te stellen.
- Selecteer **Herstel** en druk op de OK-knop om de aangepaste waarden te wijzigen in de standaardinstelling.

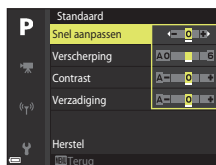

## Types Snel aanpassen en Handmatig afstellen

Optie	Beschrijving
Snel aanpassen <sup>1</sup>	<p>Stelt de scherpte, het contrast en de verzadigingsniveaus automatisch in.</p> <p>Instellen naar de – zijde vermindert het effect van de geselecteerde COOLPIX Picture Control en instellen naar de + zijde benadrukt het effect.</p> <ul style="list-style-type: none"> <li>• Standaardinstelling: <b>0</b></li> </ul>
Verscherping	<p>Regelt hoe scherp de contouren op het beeld moeten worden. Hoe hoger het niveau, hoe scherper het beeld en hoe lager het niveau, hoe zachter het beeld.</p> <p>Selecteer <b>A</b> (auto) voor automatische afstelling.</p> <ul style="list-style-type: none"> <li>• Standaardinstelling: <b>3</b> voor <b>Standaard</b> of <b>Monochroom</b>, <b>2</b> voor <b>Neutraal</b> en <b>4</b> voor <b>Levendig</b></li> </ul>
Contrast	<p>Past het contrast aan.</p> <p>Instellen naar de – zijde geeft het beeld een zachter uiterlijk en instellen naar de + zijde geeft het beeld een harder uiterlijk. Selecteer lagere waarden om te voorkomen dat hoge lichten in portretten worden “uitgebleekt” bij direct zonlicht en hogere waarden om details te behouden in nevelige landschappen of onderwerpen met laag contrast.</p> <p>Selecteer <b>A</b> (auto) voor automatische afstelling.</p> <ul style="list-style-type: none"> <li>• Standaardinstelling: <b>0</b></li> </ul>
Verzadiging <sup>2</sup>	<p>Bepaalt hoe levendig de kleuren moeten worden.</p> <p>Instellen naar de – zijde reduceert de levendigheid en instellen naar de + zijde vergroot de levendigheid.</p> <p>Selecteer <b>A</b> (auto) voor automatische afstelling.</p> <ul style="list-style-type: none"> <li>• Standaardinstelling: <b>0</b></li> </ul>
Filtereffecten <sup>3</sup>	<p>Simuleert het effect van kleurfilters bij monochrome fotografie.</p> <ul style="list-style-type: none"> <li>• <b>OFF</b>: Filtereffecten worden niet gebruikt.</li> <li>• <b>Y</b> (geel), <b>O</b> (oranje), <b>R</b> (rood): Versterkt het contrast. Kan worden gebruikt om de helderheid van de lucht in landschapsfoto's te verlagen. Het contrast wordt versterkt in de volgorde <b>Y</b> → <b>O</b> → <b>R</b>.</li> <li>• <b>G</b> (groen): Verzacht huidtinten en de kleur van lichaamsdelen zoals lippen. Zeer geschikt voor portretten.</li> <li>• Standaardinstelling: <b>OFF</b></li> </ul>



Optie	Beschrijving
Kleurtoon <sup>3</sup>	Regelt de tint die wordt gebruikt in monochrome foto's tussen <b>B&amp;W</b> (zwart/wit), <b>Sepia</b> en <b>Cyanotype</b> (blauw getint monochroom). Door op de multi-selector ▼ te drukken wanneer <b>Sepia</b> of <b>Cyanotype</b> geselecteerd is, kunt u een verzadigingsniveau selecteren. Druk op ◀▶ om de verzadiging aan te passen. <ul style="list-style-type: none"> <li>• Standaardinstelling: <b>B&amp;W</b> (zwart-wit)</li> </ul>

<sup>1</sup> Snel aanpassen is niet beschikbaar in **Neutraal, Monochroom, Aangepast 1** en **Aangepast 2**. De waarden die handmatig zijn ingesteld, worden gedeactiveerd zodra Snel aanpassen wordt gebruikt na handmatig instellen.

<sup>2</sup> Niet weergegeven voor **Monochroom**.

<sup>3</sup> Alleen weergegeven voor **Monochroom**.

### **Opmerkingen over beeldverscherping**

De effecten van **Verscherping** kunnen niet op het scherm worden bekeken tijdens het maken van opnamen. Controleer het effect hiervan in de weergavestand.

### **Opmerkingen over Contrast, Verzadiging en A (auto)**

De resultaten voor contrast en verzadiging hangen af van de belichting, alsmede van de positie en het formaat van het onderwerp in het kader.



## Aang. Picture Control (COOLPIX Aang. Picture Control)

Draai de standknop naar **P, S, A, M** of **U** → MENU-knop → **P, S, A, M** of **U** menupictogram<sup>2</sup> → Aang. Picture Control → **OK**-knop

- <sup>1</sup> De instelling kan ook worden geconfigureerd in de stand **M** (Handmatige film).  
<sup>2</sup> In de stand **M** (Handmatige film) wordt het **M**-menupictogram weergegeven.

Pas de instellingen van COOLPIX Picture Control (📖125) aan en registreer ze in **Aangepast 1** of **Aangepast 2** van **Picture Control**.

### 1 Gebruik de multi-selector ▲▼ om **Bewerk en bewaar** te selecteren en druk op de **OK**-knop.

- Selecteer **Verwijderen** om een geregistreerde COOLPIX Aang. Picture Control te wissen.

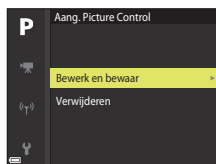

### 2 Selecteer de originele COOLPIX Picture Control (📖124) die u wilt bewerken en druk op de **OK**-knop.

### 3 Gebruik ▲▼ om de gewenste optie te markeren en gebruik ◀▶ om een waarde te selecteren (📖125).

- De opties zijn dezelfde als de opties voor het instellen van de COOLPIX Picture Control.
- Druk op de **OK**-knop wanneer u de aanpassing hebt voltooid.
- U kunt de aangepaste waarden wijzigen in de standaardinstelling door **Herstel** te selecteren en op de **OK**-knop te drukken.

### 4 Selecteer de registratiebestemming en druk op de **OK**-knop.

- **Aangepast 1** of **Aangepast 2** is nu selecteerbaar in **Picture Control** of **Aang. Picture Control**.
- Selecteer **Aangepast 1** of **Aangepast 2** in **Picture Control** of **Aang. Picture Control** om de aangepaste waarden te wijzigen.

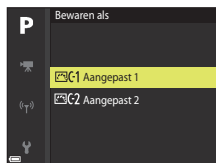

## Witbalans (kleurinstelling)

Draai de standknop naar **P, S, A, M** of **U**<sup>1</sup> → MENU-knop → **P, S, A, M** of **U**  
menupictogram<sup>2</sup> → Witbalans → -knop

- <sup>1</sup> De instelling kan ook worden geconfigureerd in de stand (Handmatige film).  
<sup>2</sup> In de stand (Handmatige film) wordt het -menupictogram weergegeven.

Pas de witbalans aan de lichtbron of weersomstandigheden aan om de kleuren van de beelden overeen te laten komen met datgene dat u ziet.

Optie	Beschrijving
<b>AUTO1</b> Automatisch (normaal) (standaardinstelling)	De witbalans wordt automatisch aangepast. Als de functie is ingesteld op <b>Autom.</b> ( <b>warm licht</b> ), worden de beelden opgeslagen in warme kleuren als ze gemaakt zijn bij gloeilamplicht. Bij gebruik van de flitser, wordt de witbalans aangepast op basis van de flitslichtomstandigheden.
<b>AUTO2</b> Autom. (warm licht)	
<b>PRE</b> Handm. voorinstelling	Gebruik deze optie als niet het gewenste resultaat verkregen wordt met <b>Automatisch (normaal)</b> , <b>Autom. (warm licht)</b> , <b>Gloeilamplicht</b> , etc. (131).
<b>Daglicht*</b>	Voor opnamen bij direct zonlicht.
<b>Gloeilamplicht*</b>	Voor opnamen bij gloeilamplicht.
<b>TL-licht</b>	Voor opnamen bij de meeste soorten tl-licht. Kies een van de opties <b>1</b> (koel wit tl-licht), <b>2</b> (daglicht wit tl-licht) en <b>3</b> (daglicht tl-licht).
<b>Bewolkt*</b>	Voor opnamen bij een bewolkte hemel.
<b>Flitser*</b>	Voor opnamen in flitsstand.
<b>Kies kleurtemperatuur</b>	Voor een rechtstreekse instelling van de kleurtemperatuur (130).

\* Er zijn vijf instellingen in zeven stappen beschikbaar. Pas positief (+) toe om de blauwe tint te verhogen en negatief (-) om de rode tint te verhogen.

### **Opmerkingen over witbalans**

- Druk de ingebouwde flitser omlaag wanneer de witbalans een andere instelling heeft dan **Automatisch (normaal)**, **Autom. (warm licht)** of **Flitser** (25).
- Deze functie is mogelijk niet beschikbaar voor gebruik in combinatie met andere functies (75).



## Kleurtemperatuur

De kleurtemperatuur is een objectieve meting van de kleuren van lichtbronnen, die worden uitgedrukt in de eenheid van absolute temperatuur (K: Kelvin). Lichtbronnen met een lagere kleurtemperatuur zien er roder uit, terwijl lichtbronnen met een hogere kleurtemperatuur er blauwer uitzien.

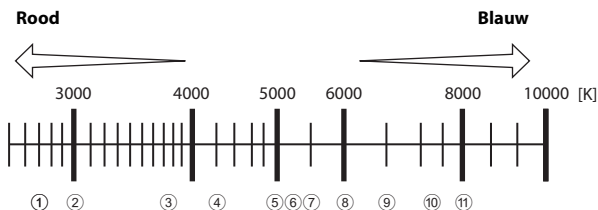

- |  |                             |
|--|-----------------------------|
| ① Natriumlampen: 2700 K                        | ⑦ Flitser: 5400 K           |
| ② Gloeilamplicht/<br>Warm wit tl-licht: 3000 K | ⑧ Bewolkt: 6000 K           |
| ③ Wit tl-licht: 3700 K                         | ⑨ Daglicht tl-licht: 6500 K |
| ④ Koel wit tl-licht: 4200 K                    | ⑩ Kwikdamplampen: 7200 K    |
| ⑤ Daglicht wit tl-licht: 5000 K                | ⑪ Schaduw: 8000 K           |
| ⑥ Direct zonlicht: 5200 K                      |                             |





## Handmatig instellen gebruiken

Volg de hieronder beschreven procedures om de witbalanswaarde onder het opnamelicht te meten.

**1** Plaats een wit of grijs referentievoorwerp onder de verlichting die voor de opname wordt gebruikt.

**2** Gebruik de multi-selector ▲▼ om **Handm. voorinstel.** te selecteren en druk op de **OK**-knop.

- Het objectief schuift uit in de zoomstand voor de meting.

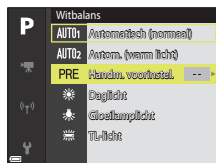

**3** Selecteer **Metten**.

- Om de laatst gemeten waarde toe te passen, selecteert u **Annuleren**.



**4** Kadreer een wit of grijs referentievoorwerp in het meetvenster en druk op de **OK**-knop om de waarde te meten.

- De sluiters wordt ontspannen en de meting is voltooid (er wordt geen beeld opgeslagen).



Meetvenster

### ✓ **Opmerkingen over handmatig instellen**

Er kan geen witbalanswaarde voor flitsverlichting worden gemeten met **Handm. voorinstelling**. Stel bij gebruik van de flitser **Witbalans** in op **Automatisch (normaal)**, **Autom. (warm licht)** of **Flitser**.





## Lichtmeting

Draai de standknop naar **P, S, A, M** of **U** → MENU-knop → **P, S, A, M** of **U** menupictogram → Lichtmeting → -knop

Het proces waarbij de helderheid van het onderwerp wordt gemeten om de belichting te bepalen, wordt lichtmeting genoemd.

Gebruik deze optie om in te stellen hoe de camera de belichting meet.

Optie	Beschrijving
 <b>Matrix</b> (standaardinstelling)	De camera gebruikt een groot deel van het scherm voor de meting. Aanbevolen voor fotograferen onder normale omstandigheden.
 <b>Centrum-gericht</b>	De camera meet het hele beeld maar houdt vooral rekening met het onderwerp in het midden van het beeld. Deze stand is ideaal voor portretten, omdat de achtergronddetails behouden blijven terwijl de lichtomstandigheden in het midden van het beeld de belichting bepalen.*
 <b>Spot</b>	De camera meet het veld dat wordt aangegeven met de cirkel in het midden van het beeld. Dit kan worden gebruikt als het onderwerp lichter of donkerder is dan de achtergrond. Zorg dat het onderwerp zich binnen het gebied gemarkeerd met de cirkel bevindt tijdens het maken van de opname.*

\* Voor de scherpstelling en belichting van onderwerpen die zich niet in het midden van het beeld bevinden, verandert u de **AF-veldstand** naar handmatig, stelt u het scherpstelveld op het midden van het beeld in en gebruikt u vervolgens de scherpstelvergrendeling (66).

### **Opmerkingen over lichtmeting**

- Zodra u de digitale zoom activeert, wordt **Centrum-gericht** of **Spot** geselecteerd afhankelijk van de zoomfactor.
- Deze functie is mogelijk niet beschikbaar voor gebruik in combinatie met andere functies (75).













### **Aanduiding op het opnamescherm**

Als **Centrum-gericht** of **Spot** is geselecteerd, wordt de aanduiding van het lichtmetingsbereik (11) weergegeven (behalve wanneer digitale zoom wordt gebruikt).



## Continu-opname

Draai de standknop naar **P, S, A, M** of **U** → MENU-knop → **P, S, A, M** of **U** menupictogram → Continu → -knop

Optie	Beschrijving
 Enkelvoudig (standaardinstelling)	Telkens als u de ontspanknop indrukt, maakt de camera één opname.
 Continu H	Als de ontspanknop volledig wordt ingedrukt, worden continu beelden gemaakt. <ul style="list-style-type: none"><li>De camera kan tot ongeveer 7 beelden continu opnemen met een snelheid van ongeveer 7 bps.</li></ul>
 Continu L	Als de ontspanknop volledig wordt ingedrukt, worden continu beelden gemaakt. <ul style="list-style-type: none"><li>De camera kan tot ongeveer 200 beelden continu opnemen met een snelheid van ongeveer 1 bps.</li></ul>
 Vooropnamecache	De opname in het vooropnamecache begint wanneer de ontspanknop half wordt ingedrukt. Als de ontspanknop volledig wordt ingedrukt, slaat de camera het huidige beeld en de beelden die direct voor het indrukken van de knop zijn vastgelegd op (  134). Het vooropnamecache maakt het eenvoudig om het perfecte moment vast te leggen. <ul style="list-style-type: none"><li>De camera kan tot ongeveer 20 beelden continu opnemen met een snelheid van ongeveer 15 bps (met inbegrip van maximaal 5 beelden in de vooropnamecache).</li><li>De beeldkwaliteit is vast ingesteld op <b>Normal</b> en het beeldformaat is vast ingesteld op  (1280 × 960 pixels).</li></ul>
 Continu H: 120 bps	Elke keer dat de ontspanknop helemaal ingedrukt wordt, worden met hoge snelheid continu opnamen gemaakt. <ul style="list-style-type: none"><li>De camera kan tot ongeveer 60 beelden continu opnemen met een snelheid van ongeveer 120 bps.</li><li>Het beeldformaat wordt vast ingesteld op  (640 × 480 pixels).</li></ul>
 Continu H: 60 bps	Elke keer dat de ontspanknop helemaal ingedrukt wordt, worden met hoge snelheid continu opnamen gemaakt. <ul style="list-style-type: none"><li>De camera kan tot ongeveer 60 beelden continu opnemen met een snelheid van ongeveer 60 bps.</li><li>Het beeldformaat wordt vast ingesteld op  (1920 × 1080 pixels).</li></ul>
 Intervalopnamen	De camera legt automatisch continu stilstaande beelden vast met het opgegeven interval (  135).



## ✓ Opmerkingen over continu-opname

- De scherpstelling en belichting zijn vast ingesteld op de waarden die voor de eerste opname uit elke reeks werden ingesteld. De witbalans is ook vast ingesteld op de waarde die voor de eerste opname uit elke reeks werd ingesteld, behalve wanneer **Continu L** of **Intervalopnamen** wordt gebruikt.
- Het opslaan van een beeld nadat dit is opgenomen, kan enige tijd in beslag nemen.
- Naarmate de ISO-waarde hoger wordt, kan ruis verschijnen in de beelden.
- De beeldsnelheid kan afnemen afhankelijk van de beeldkwaliteit, het beeldformaat, het type geheugenkaart of de opnameomstandigheden (zoals bij het opslaan van RAW-beelden).
- Als **Continu H: 120 bps** of **Continu H: 60 bps** wordt gebruikt, kunnen er strepen of afwijkingen in helderheid of kleurinstelling optreden bij beelden die zijn opgenomen bij lichtbronnen die met een hoge frequentie knipperen, zoals tl-lampen, kwikdamplampen of natriumlampen.
- Deze functie is mogelijk niet beschikbaar voor gebruik in combinatie met andere functies (☞75).

## ✍ Vooropnamecache

Als de ontspanknop volledig of half wordt ingedrukt, worden de beelden opgeslagen zoals hieronder beschreven.

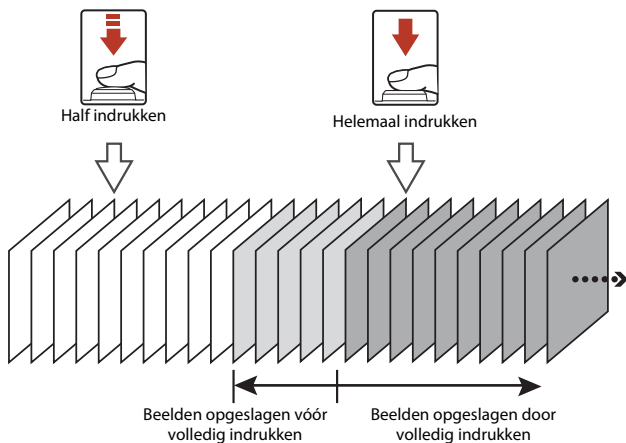





- Het vooropnamecache-pictogram (☞) op het opnamescherm licht groen op zolang u de ontspanknop half ingedrukt houdt.





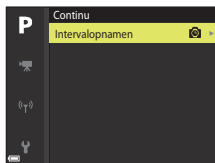

## Intervalopnamen

Draai de standknop naar **P, S, A, M** of **U** → MENU-knop → **P, S, A, M** of **U** menupictogram → Continu → -knop

- 1** Gebruik de multi-selector   om  **Intervalopnamen** te selecteren en druk vervolgens op de -knop.



- 2** Stel het gewenste interval tussen elke opname in.

- Gebruik   om een item te selecteren en gebruik   om de duur in te stellen.
- Druk op de -knop wanneer u alle instellingen hebt voltooid.



- 3** Druk op de MENU (menu)-knop om naar het opnamescherm te gaan.

- 4** Druk op de ontspanknop om de eerste opname te maken.

- De sluiters wordt automatisch ontspannen op het aangegeven interval voor het maken van tweede en volgende opnamen.
- Het scherm wordt uitgeschakeld en het camera-aan-lampje knippert tijdens de intervallen tussen de opnamen.



- 5** Wanneer het gewenste aantal beelden is opgenomen, drukt u op de ontspanknop.

- De opname stopt.
- De opname wordt in de volgende situaties automatisch gestopt:
  - Wanneer de geheugenkaart vol is.
  - Wanneer 9999 opnamen in een reeks worden gemaakt



## **Opmerkingen over intervalopnamen**

- Gebruik een voldoende opgeladen batterij om te voorkomen dat de camera zichzelf tijdens de opname onverwacht uitschakelt omdat de batterij leeg is.
- Als de lichtnetadapter EH-5b/EH-5c en de stroomaansluiting EP-5C (beide afzonderlijk verkrijgbaar) (☞208) worden gebruikt, kan deze camera via een stopcontact van stroom worden voorzien. Gebruik nooit een andere lichtnetadapter dan de EH-5b/EH-5c. Als u deze waarschuwing niet in acht neemt, kan dat leiden tot oververhitting van of schade aan de camera.
- Tijdens intervalopnamen mag u de standknop niet verdraaien naar een andere instelling. Hierdoor kan de camera stoppen met opnemen.
- Als de sluitertijd lang is en de opnametijd van een beeld lang duurt in vergelijking met het gespecificeerde interval, kunnen sommige opnamen bij intervalfotografie gestopt worden.



## ISO-waarde

Draai de standknop naar **P, S, A, M** of **U**<sup>1</sup> → MENU-knop → **P, S, A, M** of **U** menupictogram<sup>2</sup> → ISO-waarde → -knop

- <sup>1</sup> De instelling kan ook worden geconfigureerd in de stand  (Handmatige film).  
<sup>2</sup> In de stand  (Handmatige film) wordt het -menupictogram weergegeven.

Met een hogere ISO-waarde kunt u donkere onderwerpen fotograferen. Bovendien kunt u nu zelfs van onderwerpen met vergelijkbare helderheid beelden maken met snellere sluitertijden, waarbij onscherpte veroorzaakt door cameratrilling en beweging van het onderwerp kunnen worden gereduceerd.

- Als een hogere ISO-waarde is ingesteld, kunnen de beelden ruis bevatten.

Optie	Beschrijving
ISO-waarde	<ul style="list-style-type: none"><li>• <b>Automatisch</b> (standaardinstelling): De gevoeligheid wordt automatisch ingesteld binnen een bereik van ISO 100 tot 1600. In de stand Handmatige film wordt deze ingesteld binnen het bereik van ISO 125 tot 1600.</li><li>• <b>Vast bereik automatisch</b>: Het bereik waarbinnen de camera de ISO-waarde automatisch aanpast, kan ingesteld worden op <b>ISO AUTO 400 ISO 100-400</b> of <b>ISO AUTO 800 ISO 100-800</b>. In de stand Handmatige film kan deze ingesteld worden op <b>ISO AUTO 400 ISO 125-400</b> of <b>ISO AUTO 800 ISO 125-800</b>.</li><li>• <b>100 tot 6400 (125 tot 6400 in de stand Handmatige film)</b>: De ISO-waarde wordt vastgezet op de vastgestelde waarde.</li></ul>
Minimale sluitertijd	<p>Stel de sluitertijd in waarbij de ISO-waarde automatisch wordt ingesteld wanneer de opnamestand <b>P</b> of <b>A</b> is.</p> <p>Als de belichting ontoereikend is bij de hier ingestelde sluitertijd, zal de ISO-waarde automatisch worden verhoogd om de optimale belichting te verkrijgen.</p> <ul style="list-style-type: none"><li>• De instelling wordt uitgeschakeld wanneer de <b>ISO-waarde</b> is ingesteld op <b>Automatisch</b> of <b>Vast bereik automatisch</b>.</li><li>• Als de belichting nog steeds ontoereikend is zelfs nadat de ISO-waarde is verhoogd, wordt de sluitertijd verlengd.</li><li>• Standaardinstelling: <b>Geen</b></li></ul>

### **Opmerkingen over ISO-waarde**

- Wanneer **ISO-waarde** is ingesteld op **Automatisch** of **Vast bereik automatisch** in de stand **M** (handmatig), is de ISO-gevoeligheid vastgezet op ISO 100.
- Wanneer **Handmatig** geselecteerd is voor **Belichtingsstand** in de stand Handmatige film en **ISO-waarde** ingesteld is op **Automatisch** of **Vast bereik automatisch**, is de ISO-gevoeligheid vast ingesteld op ISO 125.
- Deze functie is mogelijk niet beschikbaar voor gebruik in combinatie met andere functies (75).





### Aanduiding ISO-waarde op het opnamescherm

- Wanneer **Automatisch** is geselecteerd, wordt **ISO** weergegeven als de ISO-waarde wordt verhoogd.
- Als **Vast bereik automatisch** is geselecteerd, wordt de maximale ISO-waarde weergegeven.







## Belichtingsbracketing

Draai de standknop naar **P**, **S** of **A** → MENU-knop → **P**, **S** of **A** menupictogram → Belichtingsbracketing → -knop

De belichting (helderheid) kan tijdens continu-opname automatisch gewijzigd worden. Dit is handig als bij het fotograferen de helderheid van een opname moeilijk in te stellen is.

Optie	Beschrijving
Uit (standaardinstelling)	Belichtingsbracketing wordt niet toegepast.
$\pm 0,3$	Als de ontspanknop volledig wordt ingedrukt, dan maakt de camera een reeks van 3 beelden waarbij de camera de belichting tussen de opnamen varieert met 0, -0,3 en +0,3.
$\pm 0,7$	Als de ontspanknop volledig wordt ingedrukt, dan maakt de camera een reeks van 3 beelden waarbij de camera de belichting tussen de opnamen varieert met 0, -0,7 en +0,7.
$\pm 1,0$	Als de ontspanknop volledig wordt ingedrukt, dan maakt de camera een reeks van 3 beelden waarbij de camera de belichting tussen de opnamen varieert met 0, -1,0 en +1,0.

### **Opmerkingen over belichtingsbracketing**





- **Belichtingsbracketing** is niet beschikbaar in de stand **M** (handmatig).
- Als belichtingscorrectie (69) en  $\pm 0,3$ ,  $\pm 0,7$  of  $\pm 1,0$  in **Belichtingsbracketing** tegelijkertijd zijn ingesteld, worden de gecombineerde belichtingscorrectiewaarden toegepast.
- Deze functie is mogelijk niet beschikbaar voor gebruik in combinatie met andere functies (75).





## AF-veldstand

Draai de standknop naar **P, S, A, M** of **U** → MENU-knop → **P, S, A, M** of **U** menupictogram → AF-veldstand → **OK**-knop

Stel in hoe de camera tijdens de filmopname het scherpstelveld voor de autofocus selecteert.

Optie	Beschrijving
<p> <b>Gezichtsprioriteit</b></p>	<p>Wanneer de camera een gezicht herkent, wordt hierop scherpgesteld. Zie "Gezichtsdetectie gebruiken" (64) voor meer informatie.</p> <p>Bij het kaderen van een compositie zonder menselijke onderwerpen of herkende gezichten, selecteert de camera automatisch een of meer van de negen scherpstelvelden met het onderwerp het dichtst bij de camera.</p> <div data-bbox="669 331 948 544" data-label="Image"> </div> <p data-bbox="689 555 829 580">Scherpstelveld</p>
<p> <b>Handmatig (spot)</b></p> <p> <b>Handmatig (normaal)</b></p> <p> <b>Handmatig (breed)</b></p>	<p>Gebruik de multi-selector <b>▲▼◀▶</b> of draai deze om het scherpstelveld te verplaatsen naar de plaats waarop u wilt scherpstellen.</p> <p>Om de multi-selector te gebruiken voor het configureren van de flitsstand of andere instellingen, drukt u op de <b>OK</b>-knop. Om terug te keren naar het verplaatsen van het scherpstelveld, drukt u nogmaals op de <b>OK</b>-knop.</p> <div data-bbox="669 612 948 667" data-label="Text"> <p>Omvang van verplaatsbaar scherpstelveld</p> </div> <div data-bbox="669 683 948 895" data-label="Image"> </div> <p data-bbox="669 903 907 928">Scherpstelveld (centrum)</p> <div data-bbox="669 943 948 1155" data-label="Image"> </div> <p data-bbox="669 1163 923 1189">Scherpstelveld (verplaatst)</p>

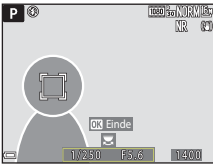

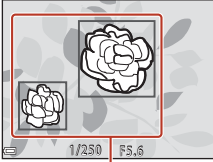
Optie	Beschrijving
 <b>Onderwerp volgen</b>	<p>Gebruik deze functie om beelden van bewegende onderwerpen te maken. Registreer het onderwerp waarop de camera scherpstelt. Het scherpstelveld wordt automatisch verplaatst om het onderwerp te volgen. Zie "Onderwerp volgen gebruiken" (📖142) voor meer informatie.</p> 
 <b>AF met doelopsporing (standaardinstelling)</b>	<p>Als de camera het hoofdonderwerp detecteert, stelt deze daarop scherp. Zie "AF met doelopsporing gebruiken" (📖63).</p>  <p style="text-align: center;">Scherpstelvelden</p>

### ✓ **Opmerkingen over AF-veldstand**

- Als digitale zoom wordt toegepast, stelt de camera scherp op het gebied in het midden van het beeld, ongeacht de instelling van de **AF-veldstand**.
- Wanneer de selectieknop voor scherpstelstand is ingesteld op **MF** (handmatige scherpstelling), kan **AF-veldstand** niet worden ingesteld.
- Deze functie is mogelijk niet beschikbaar voor gebruik in combinatie met andere functies (📖75).



## Onderwerp volgen gebruiken

Draai de standknop naar **P, S, A, M** of **U** → MENU-knop → **P, S, A, M** of **U** menupictogram → AF-veldstand → OK-knop →  Onderwerp volgen → OK-knop → MENU-knop

### 1 Registreer een onderwerp.

- Lijn het onderwerp uit dat u wilt volgen met de rand in het midden van het kader en druk op de OK-knop.
- Wanneer het onderwerp geregistreerd is, wordt een gele rand (scherpstelveld) rondom het onderwerp weergegeven en begint de camera het betreffende onderwerp te volgen.
- Als het onderwerp niet geregistreerd kan worden, licht de rand rood op. Wijzig de compositie en probeer het onderwerp opnieuw te registreren.
- Om de registratie van het onderwerp te annuleren, drukt u op de OK-knop.
- Als de camera het geregistreerde onderwerp niet meer kan volgen, verdwijnt het scherpstelveld. Registreer het onderwerp opnieuw.

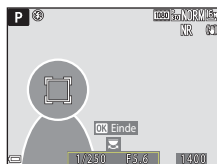
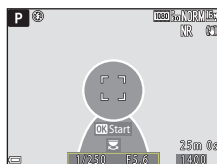

### 2 Druk de ontspanknop helemaal in om de foto te maken.

- Als de ontspanknop wordt ingedrukt terwijl geen scherpstelveld wordt weergegeven, stelt de camera scherp op het onderwerp in het midden van het beeld.

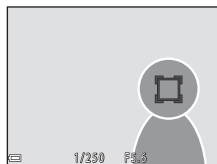

### ✓ Opmerkingen over onderwerp volgen

- Als u bewerkingen zoals inzoomen uitvoert terwijl de camera het onderwerp volgt, dan wordt de registratie geannuleerd.
- Onder bepaalde opnameomstandigheden kan onderwerp volgen mogelijk niet worden uitgevoerd.



## Autofocus-stand

Draai de standknop naar **P, S, A, M** of **U** → MENU-knop → **P, S, A, M** of **U** menupictogram → Autofocus-stand → -knop

Stel in hoe de camera scherpstelt bij het maken van beelden.

Optie	Beschrijving
<b>AF-S</b> Enkelvoudige AF	De camera stelt scherp wanneer u de ontspanknop half indrukt.
<b>AF-F</b> Fulltime-AF (standaardinstelling)	De camera stelt altijd scherp zelfs als de ontspanknop niet half ingedrukt is. Het geluid van de objectiefaandrijving is hoorbaar terwijl de camera scherpstelt.

### **Opmerkingen over de autofocus-stand**

- Wanneer de selectieknop voor scherpstelstand is ingesteld op **MF** (handmatige scherpstelling), kan **Autofocus-stand** niet worden ingesteld.
- Deze functie is mogelijk niet beschikbaar voor gebruik in combinatie met andere functies (75).



### **Autofocus-stand voor filmopname**

De autofocus-stand voor filmopname kan worden ingesteld met **Autofocus-stand** (153) in het filmmenu.

## Flitsbelichtingcorrectie

Draai de standknop naar **P, S, A, M** of **U** → MENU-knop → **P, S, A, M** of **U** menupictogram → Flitsbelichtingcorrectie → -knop

Pas de flitssterkte aan. Gebruik deze optie als de flitssterkte te hoog of te laag is.

- Als de correctiewaarde die u wilt instellen niet weergegeven wordt in het instelscherm, drukt u op   van de multi-selector tot deze waarde wordt weergegeven.

Optie	Beschrijving
+0,3 tot +2,0	U kunt de flitssterkte opvoeren van +0,3 tot +2,0 LW in stappen van 1/3 LW om het hoofdonderwerp sterker te verlichten in het kader.
0,0 (standaardinstelling)	De flitssterkte wordt niet gewijzigd.
-0,3 tot -2,0	De flitssterkte kan worden teruggebracht van -0,3 tot -2,0 LW in stappen van 1/3 LW om ongewenste lichte gebieden of reflecties te voorkomen.



## Filter ruisonderdrukking

Draai de standknop naar **P, S, A, M** of **U** → MENU-knop → **P, S, A, M** of **U** menupictogram → Filter ruisonderdrukking → -knop



Stel de sterkte van de ruisonderdrukkingfunctie in die normaal wordt uitgevoerd bij het opslaan van beelden.

Optie	Beschrijving
NR <sup>+</sup> Hoog	Past de ruisonderdrukking toe op een niveau hoger dan de standaardsterkte.
NR Normaal (standaardinstelling)	Past ruisonderdrukking toe op de standaard sterkte.
NR <sup>-</sup> Laag	Past de ruisonderdrukking toe op een niveau lager dan de standaardsterkte.

## Actieve D-Lighting

Draai de standknop naar **P, S, A, M** of **U** → MENU-knop → **P, S, A, M** of **U** menupictogram → Actieve D-Lighting → -knop

Details in de lichte gebieden en schaduwpartijen blijven behouden, en het natuurlijke contrast dat met het blote oog is waargenomen, wordt in de gemaakte opname gereproduceerd. Dit is vooral handig bij opnameomstandigheden met een groot contrast zoals een helder verlicht onderwerp buiten vanuit een donkere ruimte binnen of onderwerpen in de schaduw op een zonnig strand.

Optie	Beschrijving
 Hoog	Stel de mate van effecttoepassing in.
 Normaal	
 Laag	
OFF Uit (standaardinstelling)	Actieve D-Lighting wordt niet toegepast.

### **Opmerkingen over actieve D-Lighting**

- Na het fotograferen duurt het iets langer om beelden op te slaan.
- Deze functie is mogelijk niet beschikbaar voor gebruik in combinatie met andere functies (75).

### **Actieve D-Lighting versus D-Lighting**

- De optie **Actieve D-Lighting** legt beelden vast met verminderd verlies van detail in lichte gebieden en past de toon aan bij het opslaan van beelden.
- De optie **D-Lighting** (84) in het weergavemenu past de toon van opgeslagen beelden aan.





## Meervoudige belichting

Draai de standknop naar **P, S, A, M** of **U** → MENU-knop → **P, S, A, M** of **U** menupictogram → Meervoudige belichting → -knop

De camera combineert twee tot drie beelden en slaat deze als één beeld op.



Optie	Beschrijving
Stand voor meerv. belichting	Maakt beelden in de stand voor meervoudige belichting indien ingesteld op <b>Aan</b> . <ul style="list-style-type: none"><li>Afzonderlijke beelden worden ook opgeslagen.</li><li>Standaardinstelling: <b>Uit</b></li></ul>
Automatische versterking	Stel in of de camera de helderheid van het beeld automatisch aanpast bij het combineren van beelden. <ul style="list-style-type: none"><li>Standaardinstelling: <b>Aan</b></li></ul>

### **Opmerkingen over meervoudige belichting**

- Het combineren van beelden kan enige tijd in beslag nemen.
- De meervoudige belichting wordt beëindigd als de functie Automatisch uit (176) de stand-bystand activeert tijdens de opname. Bij het fotograferen met een lang opname-interval wordt aangeraden om een langere tijd in te stellen voor de functie Automatisch uit.
- Deze functie is mogelijk niet beschikbaar voor gebruik in combinatie met andere functies (75).
- Wanneer beelden met een lange sluitertijd worden gemaakt in de stand meervoudige belichting, kan er ruis (heldere stippen) in de opgeslagen beelden verschijnen.

### **Fotograferen met meervoudige belichting**

Draai de standknop naar **P, S, A, M** of **U** → MENU-knop → **P, S, A, M** of **U** menupictogram → Meervoudige belichting → -knop

- 1 Gebruik de multi-selector  om **Stand vr. meerv. belicht.** te selecteren en druk op de -knop.

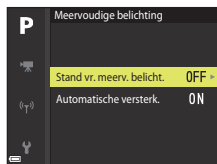

- 2 Selecteer **Aan** en druk vervolgens op de **OK**-knop.



- 3 Druk op de **MENU** (menu)-knop om naar het opnamescherm te gaan.

- 4 Druk op de ontspanknop om de eerste opname te maken.



- 5 Druk op de ontspanknop om de tweede opname te maken.

- Kadreer het beeld terwijl de eerste opname doorschijnend wordt weergegeven.
- Bij het maken van het tweede beeld wordt het gecombineerde beeld van het eerste en tweede beeld opgeslagen en doorschijnend weergegeven.
- U kunt de meervoudige belichting bij de tweede opname beëindigen door **Stand voor meerv. belichting** in te stellen op **Uit** of de standknop naar een andere stand dan **P, S, A, M** of **U** te draaien.



- 6 Druk op de ontspanknop om de derde opname te maken.

- Het gecombineerde beeld van de eerste tot en met de derde opname wordt opgeslagen en de meervoudige belichting wordt beëindigd.
- De opname van het derde beeld kan enige tijd in beslag nemen.





## Zoomgeheugen

Draai de standknop naar **P, S, A, M** of **U** → MENU-knop → **P, S, A, M** of **U** menupictogram → Zoomgeheugen → -knop

Optie	Beschrijving
Aan	<p>Als de zoomknop wordt bediend, wordt de zoomstand (gelijk aan brandpuntsafstand/beeldhoek in kleinbeeldformaat [135]) omgezet naar de standen die zijn geselecteerd door het selectievakje in deze menuoptie in te schakelen.</p> <ul style="list-style-type: none"><li>• Kies de brandpuntsafstand met de multi-selector ▲▼ en druk dan op de -knop om het selectievakje op aan [✓] of uit in te stellen. De volgende instellingen zijn beschikbaar: <b>24 mm, 28 mm, 35 mm, 50 mm, 70 mm, 85 mm, 105 mm, 135 mm, 200 mm, 300 mm, 400 mm, 500 mm, 600 mm, 800 mm, 1000 mm, 1200 mm, 1400 mm, 1600 mm, 1800 mm, 2000 mm, 2200 mm, 2400 mm, 2600 mm, 2800 mm</b> en <b>3000 mm</b>.</li><li>• Standaardinstelling: Aan [✓] voor alle selectievakjes</li><li>• Druk om de instelling te beëindigen op de multi-selector ►.</li><li>• De zoomstand ingesteld in de <b>Opstartzoomstand</b> wordt automatisch ingesteld op aan [✓].</li><li>• De zoomgeheugenfunctie kan niet gebruikt worden bij de zijzoomknop.</li></ul>
Uit (standaardinstelling)	<p>De zoomstand kan in een andere stand worden gezet inclusief de standen die met <b>Aan</b> ingesteld kunnen worden.</p>

### **Opmerkingen over zoomen**

- Wanneer meer dan een brandpuntsafstand is ingesteld, bedient u de zoomknop om te wisselen naar de brandpuntsafstand die het dichtst bij die van voor de bewerking ligt. Om naar een andere brandpuntsafstand te wisselen, laat u de zoomknop los en bedient u deze vervolgens weer.
- Stel **Zoomgeheugen** in op **Uit** bij het gebruik van de digitale zoom.



## Opstartzoomstand

Draai de standknop naar **P, S, A, M** of **U** → MENU-knop → **P, S, A, M** of **U** menupictogram → Opstartzoomstand → -knop

Stel de zoomstand (gelijk aan brandpuntsafstand/beeldhoek in kleinbeeldformaat [135]) in voor als de camera wordt ingeschakeld.

De volgende instellingen zijn beschikbaar: **24 mm** (standaardinstelling), **28 mm, 35 mm, 50 mm, 70 mm, 85 mm, 105 mm** en **135 mm**.

## M belichtingsvoorbeeld

Draai de standknop naar **P, S, A, M** of **U** → MENU-knop → **P, S, A, M** of **U** menupictogram → M belichtingsvoorbeeld → -knop

Stel in of de helderheid wel of niet op het opnamescherm moet worden aangeduid wanneer de belichting wordt gewijzigd in de stand **M** (handmatig).

Optie	Beschrijving
Aan	Duidt de helderheid op het opnamescherm aan.
Uit (standaardinstelling)	Duidt niet de helderheid op het opnamescherm aan.





## Het menu Handmatige filmstand

Hieronder vindt u een lijst van de menuopties.

- **Belichtingsstand** (📖94)
- **Picture Control** (📖124)
- **Aang. Picture Control** (📖128)
- **Witbalans** (📖129)
- **ISO-waarde** (📖137)













## Filmopties

Schakel de opnamestand in → MENU-knop →  menupictogram → Filmopties → -knop

Selecteer de gewenste filmoptie voor opname. Selecteer een filmoptie met normale snelheid voor het opnemen van films met normale snelheid of een filmoptie met hoge snelheid (HS) voor het opnemen van films die vertraagd (slow motion) of versneld (fast motion) kunnen worden weergegeven (📖151). De filmopties die geselecteerd kunnen worden, variëren afhankelijk van de instelling **Beeldsnelheid** (📖155).

- Voor het opnemen van films wordt een geheugenkaart aanbevolen met een SD-snelheidsklasse van 6 of hoger (📖222).

### Filmopties met normale snelheid

Optie (Beeldformaat/ Beeldsnelheid, Bestandsformaat)	Beeldformaat	hoogte-breedteverhouding (horizontaal tot verticaal)
 2160/30p (4K UHD)  2160/25p (4K UHD)	3840 × 2160	16:9
 1080/30p  1080/25p (standaardinstelling)	1920 × 1080	16:9
 1080/60p  1080/50p	1920 × 1080	16:9
 720/30p  720/25p	1280 × 720	16:9
 720/60p  720/50p	1280 × 720	16:9

- De maximale bestandsgrootte voor individuele filmbestanden is 4 GB. Wanneer een film langer dan circa zes minuten wordt opgenomen bij een beeldformaat/beeldsnelheid van **2160/30p** (4K UHD) of langer dan circa zeven minuten bij een beeldformaat/beeldsnelheid van **2160/25p** (4K UHD), worden meerdere bestanden gemaakt wanneer de bestandsgrootte van de opgenomen film groter is dan 4 GB, en kunnen de bestanden niet continu worden weergegeven.  
De daadwerkelijke resterende opnametijd kan variëren afhankelijk van de filminhoud, beweging van het onderwerp of type geheugenkaart.



## HS-filmopties

Opgenomen films kunnen in fast of slow motion worden afgespeeld.

Zie "Films afspelen in slow motion en fast motion" (152).

Optie	Beeldformaat Hoogte- breedteverhouding (horizontaal tot verticaal)	Beschrijving
120fps 100fps HS 480/4x	640 × 480 4:3	Slow motion films op 1/4 van de snelheid • Max. opnametijd: 7 minuten 15 seconden (afspeeltijd: 29 minuten)
60fps 50fps HS 720/2x	1280 × 720 16:9	Slow motion films op 1/2 van de snelheid • Max. opnametijd: 14 minuten 30 seconden (afspeeltijd: 29 minuten)
15fps 12,5fps HS 1080/0,5x	1920 × 1080 16:9	Fast motion films op 2x de normale snelheid • Max. opnametijd: 29 minuten (afspeeltijd: 14 minuten 30 seconden)

### Opmerkingen over HS-film

- Er wordt geen geluid opgenomen.
- Tijdens de filmopname kunnen geen foto's worden opgeslagen.
- De filmopname kan niet gepauzeerd worden.
- Zoomstand, scherpstelling, belichting en witbalans worden vergrendeld wanneer wordt begonnen met de filmopname.



## Films afspelen in slow motion en fast motion

### Bij opnemen van films op normale snelheid:

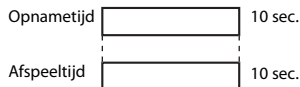

### Bij opnemen met 120fps HS 480/4x of 100fps HS 480/4x:

Films worden opgenomen met 4x de normale snelheid.

Ze worden 4x langzamer afgespeeld in slow motion.

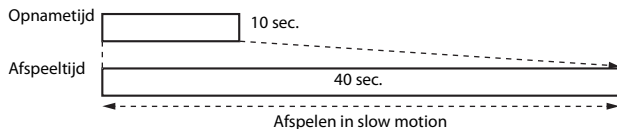



### Bij opnemen met 15fps HS 1080/0,5x of 12,5fps HS 1080/0,5x:

Films worden opgenomen op 1/2 van de normale snelheid.

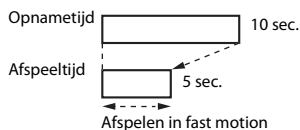
Ze worden 2x sneller afgespeeld in fast motion.



## Autofocus-stand

Schakel de opnamestand in → MENU-knop →  menupictogram → Autofocus-stand  
→ -knop

Stel in hoe de camera scherpstelt bij het opnemen van films.



Optie	Beschrijving
<b>AF-S</b> Enkelvoudige AF (standaardinstelling)	De scherpstelling wordt vergrendeld wanneer de filmopname begint. Kies deze optie als de afstand tussen de camera en het onderwerp nagenoeg gelijk blijft.
<b>AF-F</b> Fulltime-AF	De camera stelt voortdurend scherp. Kies deze optie als de afstand tussen de camera en het onderwerp tijdens de opname aanzienlijk verandert. Het geluid van de scherpstelling kan te horen zijn in de opgenomen film. Het gebruik van <b>Enkelvoudige AF</b> wordt aanbevolen om te voorkomen dat het geluid van de scherpstelling de opname verstoort.

### **Opmerkingen over de autofocus-stand**

- In de stand Superlapsefilm is de waarde vast ingesteld op **Enkelvoudige AF**.
- Als een filmoptie met hoge snelheid (HS) geselecteerd is in **Filmopties**, is de instelling vast ingesteld op **Enkelvoudige AF**.
- Wanneer de selectieknop voor scherpstelstand is ingesteld op **MF** (handmatige scherpstelling), kan **Autofocus-stand** niet worden ingesteld.
- Deze functie is mogelijk niet beschikbaar voor gebruik in combinatie met andere functies (75).



## Elektronische VR

Schakel de opnamestand in → MENU-knop →  menupictogram → Elektronische VR → -knop



Stel in of elektronische VR wel of niet uitgevoerd moeten worden tijdens de filmopname.

Optie	Beschrijving
Aan (standaardinstelling)	Voert elektronische VR uit. <ul style="list-style-type: none"><li>• De beeldhoek (d.w.z. het zichtbare deel in het beeld) wordt kleiner.</li><li>• Wanneer <b>Vibratiereductie</b> ( 171) is ingesteld op <b>Normaal, Actief, Normaal (prio. kadring)</b> of <b>Actief (priorit. kadring)</b> in het setup-menu, wordt tegelijkertijd optische vibratiereductie uitgevoerd.</li></ul>
Uit	Voert geen elektronische VR uit.

### **Opmerkingen over elektronische VR**

- In de stand Superlapsefilm is de waarde vast ingesteld op **Aan**.
- Als **2160/30p, 2160/25p** of een filmoptie met hoge snelheid (HS) geselecteerd is in **Filmopties**, is de instelling vast ingesteld op **Uit**.

## Windruisreductie

Schakel de opnamestand in → MENU-knop →  menupictogram → Windruisreductie → -knop

Optie	Beschrijving
Aan	Reduceert het geluid dat wordt geproduceerd wanneer tijdens filmopname wind de microfoon passeert. Andere geluiden kunnen hierdoor bij de weergave moeilijk te horen zijn.
Uit (standaardinstelling)	Windruisreductie is uitgeschakeld.



### **Opmerkingen over windruisreductie**

In de stand superlapsefilm of wanneer een HS-filmoptie geselecteerd is in **Filmopties**, is de instelling vast ingesteld op **Uit**.





## Zoommicrofoon

Schakel de opnamestand in → MENU-knop →  menupictogram → Zoommicrofoon → -knop



Optie	Beschrijving
Aan (standaardinstelling)	In overeenstemming met de beeldhoek neemt de camera geluiden over een groot bereik op in de groothoekstand en over het beperkte bereik in de telezoomstand.
Uit	Zoommicrofoon is uitgeschakeld.

### **Opmerkingen over zoommicrofoon**

In de volgende situaties is de instelling vast ingesteld op **Uit**

- In de stand superlapsefilm
- Wanneer een HS-filmoptie geselecteerd is in **Filmopties**
- Als een externe microfoon aangesloten is

## Beeldsnelheid



Schakel de opnamestand in → MENU-knop →  menupictogram → Beeldsnelheid → -knop

Selecteer de beeldsnelheid die bij de filmopname wordt gebruikt. Wanneer de beeldsnelheid wordt omgeschakeld, veranderen de opties die in **Filmopties** ( 150) kunnen worden ingesteld.

Optie	Beschrijving
30 bps (30p/60p)	Geschikt om af te spelen op een tv met de NTSC-standaard.
25 bps (25p/50p)	Geschikt om af te spelen op een tv met de PAL-standaard.



## Gevoeligh. ext. microfoon

Schakel de opnamestand in → MENU-knop →  menupictogram → Gevoeligh. ext. microfoon → -knop

Stel de gevoeligheid in van de microfoon die verbonden is met de camera-aansluiting voor een externe microfoon. Deze optie kan alleen worden ingesteld wanneer een externe microfoon aangesloten is.

Optie	Beschrijving
 A Automat. gevoeligheid (standaardinstelling)	De gevoeligheid van de externe microfoon wordt automatisch ingesteld.
 M Handmatige gevoeligheid	De gevoeligheid van de externe microfoon wordt handmatig ingesteld.

### Het Handmatige gevoeligheid-scherm gebruiken

- Het ingangsniveau van de externe microfoon wordt weergegeven in de aanduiding.
- Gebruik de multi-selector om de waarde aan te passen en druk op de -knop om de instelling toe te passen.

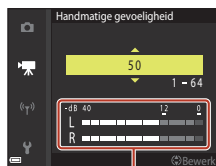

Aanduiding



## Het weergavemenu

Zie "Beelden bewerken" (📖83) voor meer informatie over beeldbewerkingsfuncties.

### Markeren voor upload

Druk op de -knop (weergavestand) → MENU-knop → Markeren voor upload → -knop



Selecteer foto's op de camera en upload deze naar een smartapparaat waarvoor een draadloze verbinding ingesteld is met de SnapBridge-app.

Selecteer of deselecteer beelden in het beeldselectiescherm (📖115) voor de functie Markeren voor upload.

- De grootte van beelden die worden geüpload, is beperkt tot 2 megapixels. Om foto's in hun oorspronkelijke grootte te uploaden, gebruikt u **Foto's downloaden** in de SnapBridge-app.
- RAW-foto's en films kunnen niet worden geselecteerd. Om films naar een smartapparaat te uploaden, gebruikt u **Foto's downloaden** in de SnapBridge-app.
- Wanneer u **Standaardwaarden** (📖184) in het setup-menu of **Standaardw. herstellen** (📖162) in het netwerkmenu selecteert, neem dan in acht dat de gemaakte instellingen voor Markeren voor upload worden geannuleerd.



# Diashow

Druk op de -knop (weergavestand) → MENU-knop → Diashow → -knop

Geef beelden één voor één weer in een automatische "diashow". Wanneer filmbestanden worden weergegeven in de diashow, wordt alleen het eerste beeld van elke film weergegeven.

## 1 Gebruik de multi-selector om **Start** te selecteren en druk op de -knop.

- De diashow begint.
- Als u de pauze tussen beelden wilt aanpassen, selecteert u **Tussenspauze**, drukt u op de -knop en geeft u de gewenste duur op voordat u **Start** selecteert.
- Als u de diashow automatisch wilt herhalen, selecteert u **Herhalen** en drukt u op de -knop alvorens **Start** te selecteren.
- De maximale afspeeltijd is ongeveer 30 minuten, zelfs als **Herhalen** ingeschakeld is.

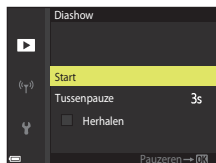



## 2 Beëindig of herstart de diashow.

- Het scherm aan de rechterzijde wordt weergegeven nadat de diashow beëindigd of gepauzeerd is. Selecteer  en druk vervolgens op de -knop om de show te verlaten. Selecteer  en druk vervolgens op de -knop om de show te hervatten.





## Funcities tijdens de weergave

- Gebruik de multi-selector   om het vorige/volgende beeld weer te geven. Houd ingedrukt om vooruit of terug te spoelen door de beelden.
- Druk op de -knop om de diashow te pauzeren of beëindigen.



## Beveiligen



Druk op de -knop (weergavestand) → MENU-knop → Beveiligen → -knop

De camera beveiligt geselecteerde beelden tegen ongewild wissen.

Selecteer de beelden die u wilt beveiligen of waarvan u de beveiliging ongedaan wilt maken in het beeldselectiescherm ( 115).



Let op: wanneer de geheugenkaart wordt geformatteerd, worden alle gegevens inclusief beveiligde bestanden permanent gewist ( 176).

## Beeld draaien

Druk op de -knop (weergavestand) → MENU-knop → Beeld draaien → -knop

Geef aan in welke richting de opgeslagen beelden bij weergave getoond moeten worden. Beelden kunnen 90 graden rechtsom of 90 graden linksom gedraaid worden.

Beelden die in de portretstand (staand) zijn gemaakt, kunnen in beide richtingen tot 180 graden gedraaid worden.

Selecteer een beeld in het beeldselectiescherm ( 115). Als het scherm Beeld draaien wordt weergegeven, gebruikt u de multi-selector  of draait u deze om het beeld 90 graden te draaien.

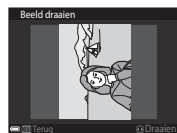

90 graden linksom  
draaien

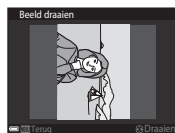



90 graden rechtsom  
draaien

Druk op de -knop om de richting van de weergave definitief te maken en de informatie samen met het beeld op te slaan.



## Reekswaergaveopties

Druk op de -knop (waergavestand) → MENU-knop → Reekswaergaveopties → -knop

Selecteer de methode die wordt gebruikt om beelden in de reeks weer te geven (82).

Optie	Beschrijving
Individuele foto's	Geeft elk beeld in een reeks afzonderlijk weer. Op het waergavescherm wordt  waergegeven.
Enkel hoofdfoto (standaardinstelling)	Geeft alleen de hoofdfoto voor een reeks beelden weer.

De instellingen worden op alle reeksen toegepast en de instelling wordt opgeslagen in het geheugen van de camera, zelfs nadat de camera wordt uitgeschakeld.

## Kies hoofdfoto

Druk op de -knop (waergavestand) → geef een reeks weer waarvan u de hoofdfoto wilt wijzigen → MENU-knop → Kies hoofdfoto → -knop

Specificeer een ander beeld in de reeks als de hoofdfoto.

- Als het selectiescherm voor de hoofdfoto wordt waergegeven, selecteert u een beeld (115).



## Het menu Netwerk

Druk op de MENU-knop →  menupictogram → -knop

Configureer de draadloze netwerkinstellingen om de camera met een smartapparaat of de afstandsbediening ML-L7 (afzonderlijk verkrijgbaar) te verbinden.

- Wanneer u met behulp van de SnapBridge-app een draadloze verbinding instelt tussen de camera en een smartapparaat, kunt u beelden die u met de camera gemaakt hebt uploaden naar een smartapparaat of op afstand bediende fotografie gebruiken. Raadpleeg de bijgeleverde "SnapBridge Verbindingsgids" voor meer informatie over de verbidingsprocedure.
- Sommige instellingen kunnen niet worden gewijzigd als er al een draadloze verbinding actief is. Om ze te wijzigen, dient u de draadloze verbinding te verbreken.

Optie	Beschrijving
Vliegtuigmodus	Selecteer <b>Aan</b> om alle draadloze verbindingen uit te schakelen.
Verbinding kiezen	Selecteer of de camera wordt verbonden met een smartapparaat of met de afstandsbediening ML-L7 (afzonderlijk verkrijgbaar).
Verbinden met smartapp.	Wanneer u de SnapBridge-app gebruikt, selecteert u deze optie om een smartapparaat te verbinden met de camera. Raadpleeg de bijgeleverde "SnapBridge Verbindingsgids" voor meer informatie. <ul style="list-style-type: none"><li>• Selecteer <b>Smartapparaat</b> in <b>Verbinding kiezen</b> voor u deze optie selecteert.</li></ul>
Verbinding met afst.bed.	Selecteer deze optie wanneer de afstandsbediening ML-L7 (afzonderlijk verkrijgbaar) met de camera wordt verbonden. De camera wacht tot de verbinding tot stand is gebracht (📖215). <ul style="list-style-type: none"><li>• Selecteer <b>Afstandsbediening</b> in <b>Verbinding kiezen</b> voor u deze optie selecteert.</li></ul>
Verzenden tijdens opname	Stel de omstandigheden voor het automatisch verzenden van beelden naar een smartapparaat in. <ul style="list-style-type: none"><li>• De grootte van beelden die worden geüpload, is beperkt tot 2 megapixels. Om foto's in hun oorspronkelijke grootte te uploaden, gebruikt u <b>Foto's downloaden</b> in de SnapBridge-app.</li></ul>



Optie		Beschrijving
Wi-Fi	Type Wi-Fi-verbinding	<b>SSID*</b> : Wijzig de SSID. Stel een alfanumerieke SSID in van 1 tot 32 tekens.
		<b>Verificatie/encryptie</b> : Selecteer of de communicatie tussen de camera en het verbonden smartapparaat al dan niet moet worden beveiligd. De communicatie wordt niet versleuteld als <b>Open</b> is geselecteerd.
		<b>Wachtwoord*</b> : Stel het wachtwoord in. Stel een alfanumeriek wachtwoord in van 8 tot 36 tekens.
		<b>Kanaal</b> : Selecteer het kanaal dat wordt gebruikt voor de Wi-Fi-verbinding. Als de communicatiekwaliteit zwak is of de uploadsnelheid voor beelden extreem traag is wanneer een Wi-Fi-verbinding wordt gebruikt, kunt u proberen om het kanaal te wijzigen.
		<b>Subnetmasker</b> : Gebruik de standaardinstelling ( <b>255.255.255.0</b> ) onder normale omstandigheden.
		<b>DHCP-server IP-adres</b> : Gebruik de standaardinstelling ( <b>192.168.0.10</b> ) onder normale omstandigheden.
	Huidige instellingen	Geef de huidige instellingen weer.
Bluetooth	Verbinding	Selecteer <b>Uitschakelen</b> om Bluetooth-communicatie uit te schakelen.
	Gekoppelde apparaten	Wijzig het smartapparaat waarmee u verbinding wilt maken of verwijder het verbonden smartapparaat. Tot vijf smartapparaten kunnen in de camera worden geregistreerd, maar de camera kan slechts met één smartapparaat tegelijk verbinding maken.
	Verzenden indien uitgesch.	Stel in of de camera al dan niet mag communiceren met het smartapparaat als de camera is uitgeschakeld of in de stand-bystand staat (📖24).
Standaardw. herstellen		Herstel de standaardwaarden voor alle instellingen van het menu Netwerk.

\* Zie "Toetsenbord voor tekstinvoer bedienen" (📖163) voor informatie over hoe u alfanumerieke tekens kunt invoeren.

### Aanduiding voor Bluetooth-communicatie op het opnamescherm

- Licht op terwijl de camera via Bluetooth verbonden is met een smartapparaat.
- Knippert wanneer de camera wacht tot de verbinding met een smartapparaat opnieuw tot stand wordt gebracht. Knippert ook wanneer de Bluetooth-verbinding wordt verbroken terwijl beelden worden geüpload (📖205).





## Toetsenbord voor tekstinput bedienen

- Gebruik de multi-selector ▲▼◀▶ om alfanumerieke karakters te selecteren. Druk op de **OK**-knop om het geselecteerde karakter in het tekstveld in te voeren en beweeg de cursor naar de volgende ruimte.
- Selecteer ← of → op het toetsenbord en druk op de **OK**-knop om de cursor in het tekstveld te bewegen.
- Druk op de **Wissen**-knop om een karakter te wissen.
- Selecteer ↵ op het toetsenbord en druk op de **OK**-knop voor het toepassen van de instelling.









# Het setup-menu

## Tijdzone en datum

Druk op de MENU-knop →  menupictogram → Tijdzone en datum → -knop

Stel de cameraklok in.

Optie	Beschrijving
Synchr. met smartapparaat	Selecteer <b>Aan</b> om de datum en tijd te synchroniseren met een smartapparaat. Schakel de kloksynchronisatiefunctie van de SnapBridge-app in.
Datum en tijd	Stel de datum en tijd in als <b>Synchr. met smartapparaat</b> is ingesteld op <b>Uit</b> . <ul style="list-style-type: none"><li>• Selecteer een veld: druk op de multi-selector .</li><li>• Bewerk de datum en tijd: druk op . De datum en tijd kunnen ook worden gewijzigd door de multi-selector of de hoofdinstelelschijf te verdraaien.</li><li>• Pas de instelling toe: selecteer het instelveld voor de minuten en druk op de -knop of .</li></ul> 
Datumnotatie	Selecteer <b>Jaar/maand/dag</b> , <b>Maand/dag/jaar</b> of <b>Dag/maand/jaar</b> .
Tijdzone	Stel tijdzone en zomertijd in. <ul style="list-style-type: none"><li>• Als de <b>Reisbestemming</b>  wordt ingesteld nadat de eigen tijdzone is ingesteld , dan wordt het tijdsverschil tussen de reisbestemming en de eigen tijdzone automatisch berekend, en worden de datum en tijd voor de geselecteerde regio opgeslagen.</li></ul>



## De tijdzone instellen

- 1 Gebruik de multi-selector ▲▼ om **Tijdzone** te selecteren en druk op de **OK**-knop.

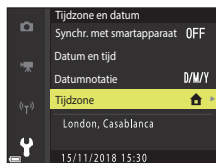

- 2 Selecteer **Eigen tijdzone** of **Reisbestemming** en druk op de **OK**-knop.
  - De datum en tijd die op het scherm worden weergegeven, veranderen afhankelijk van of de eigen tijdzone of de reisbestemming geselecteerd is.

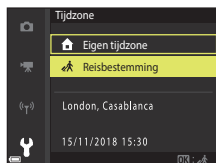

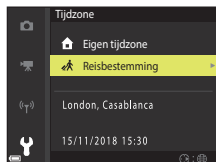

- 3 Druk op ►.

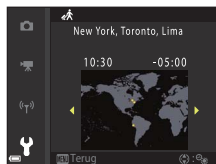

- 4 Gebruik ◀▶ om de tijdzone te selecteren.
  - Druk op ▲ om de zomertijdfunctie te activeren en ☀️ wordt weergegeven. Druk op ▼ om de zomertijdfunctie te deactiveren.
  - Druk op de **OK**-knop om de tijdzone toe te passen.
  - Als niet de correcte tijd wordt weergegeven voor thuis of de reisbestemming, stel de juiste tijd dan in onder **Datum en tijd**.



## Ontspan. bij geen kaart



Druk op de MENU-knop →  menupictogram → Ontspan. bij geen kaart → -knop





Stel in of de sluitser wel of niet kan worden ontspannen wanneer er geen geheugenkaart in de camera is aangebracht.

Optie	Beschrijving
Ontspankn. vergrendeld (standaardinstelling)	De sluitser kan niet worden ontspannen, tenzij er een geheugenkaart in de camera is aangebracht.
Ontspanknop ontgrendel.	De sluitser kan worden ontspannen, zelfs als er geen geheugenkaart in de camera is aangebracht. Er wordt echter <b>Demostand</b> op het opgenomen beeld weergegeven wanneer er geen geheugenkaart is aangebracht en het beeld kan niet worden afgedrukt of op een geheugenkaart worden opgeslagen, ondanks dat het beeld op het scherm wordt weergegeven. Bovendien kan het beeld niet overgezet worden naar een smartapparaat.



# Monitorinstellingen

Druk op de MENU-knop →  menupictogram → Monitorinstellingen → -knop

Optie	Beschrijving
Beeld terugspelen	Stel in of het opgenomen beeld al dan niet direct na de opname op het scherm moet worden weergegeven. <ul style="list-style-type: none"> <li>• Standaardinstelling: <b>Aan</b></li> </ul>
Monitoropties	Pas de helderheid en kleurtoon van het scherm aan. <ul style="list-style-type: none"> <li>• Gebruik de multi-selector ▲▼ om de helderheid aan te passen, ◀▶ om de kleurtoon aan te passen en druk vervolgens op de -knop.</li> <li>• Standaardinstelling: Helderheid <b>3</b>, Kleurtoon <b>0</b></li> <li>• Kan niet worden ingesteld als de zoeker gebruikt wordt.</li> </ul>
Opties voor elektron. zoeker	Pas de helderheid en kleurtoon van de zoeker aan. <ul style="list-style-type: none"> <li>• Gebruik de multi-selector ▲▼ om de helderheid aan te passen, ◀▶ om de kleurtoon aan te passen en druk vervolgens op de -knop.</li> <li>• Standaardinstelling: Helderheid <b>3</b>, Kleurtoon <b>0</b></li> <li>• Kan niet worden ingesteld als de monitor gebruikt wordt.</li> </ul>
Raster weerg./ verberg.*	Stel in of er wel of niet een kader voor het kaderen van het beeld op het opnamescherm moet worden weergegeven. <ul style="list-style-type: none"> <li>• Standaardinstelling: <b>Uit</b></li> <li>• Het raster wordt niet weergegeven wanneer het vergrote midden van het beeld op het scherm wordt weergegeven wanneer u handmatige scherpstelling gebruikt.</li> </ul>
Histogr. weerg./ verberg.*	Stel in of er wel of niet een grafiek die de helderheidsverdeling in het beeld (  , 69) aangeeft op het opnamescherm moet worden weergegeven. <ul style="list-style-type: none"> <li>• Standaardinstelling: <b>Uit</b></li> <li>• Kan alleen worden weergegeven in de volgende opnamestanden:               <ul style="list-style-type: none"> <li>- In de stand <b>P, S, A</b> of <b>M</b> (als <b>Gezichtprioriteit, Handmatig (spot), Handmatig (normaal)</b> of <b>Handmatig (breed)</b> geselecteerd is in <b>AF-veldstand</b>)</li> <li>- Als onderwerpstanden actief zijn (behalve <b>Eenvoudig panorama</b>)</li> </ul> </li> <li>• Het histogram wordt niet op het scherm weergegeven tijdens filmopname of wanneer handmatige scherpstelling wordt gebruikt.</li> </ul>
Virtuele horizon*	Stel in of er wel of niet een virtuele horizon op het opnamescherm moet worden weergegeven (  , 168). <ul style="list-style-type: none"> <li>• Standaardinstelling: <b>Uit</b></li> </ul>

\* Als u deze aanduidingen wilt weergeven of verbergen, drukt u op de **DISP** (weergave)-knop als **Aan** is geselecteerd (, 8).



## Virtuele horizon

U kunt de mate van camerakanteling in twee richtingen controleren.



Richting links-rechts



Wanneer de referentielijn geel wordt weergegeven, is de camera in de richting links of rechts gekanteld. De referentielijn wordt groen wanneer de camera waterpas staat. Elk schaalmerkteken komt overeen met 5 graden.

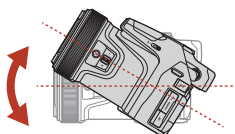

Richting omhoog-omlaag



Wanneer de ● in het midden geel wordt weergegeven, is de camera vooruit of achteruit gekanteld. De ● wordt groen wanneer de camera waterpas staat. Elk schaalmerkteken komt overeen met 10 graden.

### **Nauwkeurigheid van de virtuele horizon**

Merk op dat een fout groot wordt als de camera sterk vooruit of achteruit wordt gekanteld. Als de camera in onmeetbare mate wordt gekanteld, worden de gradaties van de virtuele horizon uitgeschakeld.



## Elektr. zoeker autom. aan/uit (automatisch wisselen van de weergave naar de zoeker)

Druk op de MENU-knop →  menupictogram → Elekt. zoeker auto aan/uit → -knop

Optie	Beschrijving
Aan (standaardinstelling)	Als u uw gezicht dicht bij de zoeker brengt, reageert de oogsensor hierop en wisselt de weergave automatisch van de monitor naar de zoeker.
Uit	Zelfs als u uw gezicht dicht bij de zoeker brengt, wordt de weergave niet naar de zoeker gewisseld.

## Datumstempel

Druk op de MENU-knop →  menupictogram → Datumstempel → -knop

Bij het fotograferen kunnen de opnamedatum en -tijd op beelden worden weergegeven.





Optie	Beschrijving
 Datum	Datum wordt op beelden weergegeven.
 Datum en tijd	Datum en tijd worden op beelden weergegeven.
Uit (standaardinstelling)	Datum en tijd worden niet op beelden weergegeven.







## **Opmerkingen over datumstempel**

- Datum- en tijdstempels die worden opgenomen in een beeld maken permanent deel uit van de beeldgegevens en kunnen niet worden gewist. De datum en tijd kunnen niet op beelden worden opgenomen nadat ze zijn gemaakt.
- De datum en tijd kunnen niet worden opgenomen in het beeldbestand in de volgende gevallen:
  - Wanneer de onderwerpstand ingesteld is op **Sport**, **Nachtportret** (indien ingesteld op **Uit de hand**), **Nachtlandschap** (indien ingesteld op **Uit de hand**), **Tegenlicht** (indien **HDR** ingesteld is op **Aan**), **Eenvoudig panorama**, **Dierenportret** (indien ingesteld op **Continu**), **Meerv. belicht**, **Lichter**, **Time-lapse-film** of **Superlapsefilm**
  - In de stand **Vogels bekijken** (indien ingesteld op **Continu**)
  - Als **Beeldkwaliteit** (121) is ingesteld op **RAW**, **RAW + Fine** of **RAW + Normal**
  - Als **Vooropnamecache**, **Continu H: 120 bps** of **Continu H: 60 bps** is geselecteerd voor **Continu** (133)
  - Als films worden opgenomen
  - Als beelden worden opgeslagen tijdens filmopname
  - Als beelden uit een film worden geselecteerd tijdens filmweergave
- De opgenomen datum en tijd kunnen moeilijk af te lezen zijn wanneer een klein beeldformaat wordt gebruikt.

## **Zelfontsp.: na ontspann.**

Druk op de **MENU**-knop →  menupictogram → **Zelfontsp.: na ontspann.** → -knop



Selecteer of de instelling voor de zelfontspanner al dan niet moet worden geannuleerd na opname met zelfontspanner (58).

Optie	Beschrijving
Zelfontspanstand sluiten (standaardinstelling)	De instelling van de zelfontspanner wordt na de opname geannuleerd. <ul style="list-style-type: none"><li>• Na opname met zelfontspanner in de stand <b>Maan</b> (40) is de instelling voor de zelfontspanner 3s (3 seconden).</li><li>• De instelling dierenp. autom. ontsp. (38) wordt niet geannuleerd.</li><li>• De instelling voor glimlichttimer (60) wordt niet geannuleerd.</li></ul>
In zelfontsp.stand blijven	De opname gaat verder zonder de instelling voor de zelfontspanner te annuleren. <ul style="list-style-type: none"><li>• De instelling voor de zelfontspanner wordt geannuleerd wanneer de camera wordt uitgeschakeld.</li></ul>





## Vibratiereductie

Druk op de MENU-knop →  menupictogram → Vibratiereductie → -knop

Selecteer de instelling van de vibratiereductie die bij de opname wordt gebruikt. Selecteer **Uit** wanneer bij fotograferen gebruik wordt gemaakt van een statief om de camera te stabiliseren.

Optie	Beschrijving
 <b>Normaal</b> (standaardinstelling)	Geschikt voor het maken van beelden van onderwerpen die niet bewegen.
 <b>Actief</b>	Geschikt voor het maken van beelden als het risico op aanzienlijke cameratrillingen hoog is, zoals tijdens het maken van opnames uit een auto of onder onstabiele omstandigheden.
 <b>Normaal (prio. kadrering)</b>	In vergelijking met de instelling <b>Normaal</b> kunt u het verschil tussen de beoogde compositie en het opgenomen beeld verminderen.
 <b>Actief (priorit. kadrering)</b>	In vergelijking met de instelling <b>Actief</b> kunt u het verschil tussen de beoogde compositie en het opgenomen beeld verminderen.
<b>Uit</b>	Compensatie wordt niet uitgevoerd.

### **Opmerkingen over vibratiereductie**

- Wacht na het aanzetten van de camera of na het overschakelen van de weergavestand naar de opnamestand totdat het opnamescherm gereed is voordat er opnamen worden gemaakt.
- **Normaal** of **Actief** wordt aangeraden als u zich geen zorgen maakt over de lichte variaties in beeldcompositie die kunnen optreden. De cameratrillingen worden meer gecorrigeerd dan bij **Normaal (prio. kadrering)** of **Actief (priorit. kadrering)**.
- **Normaal (prio. kadrering)** wordt aangeraden wanneer u van zin bent de richting van de camera beduidend te wijzigen tijdens het opnemen, zoals tijdens het pannen. De camera registreert automatisch de kantelrichting en compenseert alleen trillingen veroorzaakt door cameratrillingen.
- Beelden die direct na opname op het scherm van de camera worden weergegeven, kunnen wazig lijken.
- In sommige gevallen kan vibratiereductie de effecten van cameratrilling niet helemaal opheffen.



## AF-hulplicht

Druk op de MENU-knop →  menupictogram → AF-hulplicht → -knop

Optie	Beschrijving
Automatisch (standaardinstelling)	De AF-hulpverlichting licht automatisch op wanneer u de ontspanknop indrukt bij weinig licht. De hulpverlichting heeft een bereik van circa 5,0 m in de uiterste groothoekstand en van circa 7,0 m in de uiterste telestand. <ul style="list-style-type: none"><li>• Neem in acht dat de AF-hulpverlichting in sommige onderwerpstanden of scherpstelvelden mogelijk niet oplicht.</li></ul>
Uit	De AF-hulpverlichting licht niet op.

## Digitale zoom

Druk op de MENU-knop →  menupictogram → Digitale zoom → -knop



Optie	Beschrijving
Aan (standaardinstelling)	Digitale zoom is ingeschakeld.
Uit	Digitale zoom is uitgeschakeld.

### **Opmerkingen over digitale zoom**

- Digitale zoom kan niet gebruikt worden in de volgende onderwerpstanden.
  - **Autom. scènekeuzekn., Portret, Nachtportret, Tegenlicht** (indien ingesteld op **HDR**), **Eenvoudig panorama, Dierenportret, Time-lapse-film, Superlapsefilm**
- Digitale zoom kan niet in andere opnamestanden gebruikt worden bij het gebruik van bepaalde instellingen (78).



## Zijzoomknop toewijzen

Druk op de MENU-knop →  menupictogram → Zijzoomknop toewijzen → -knop

Kies de functie die tijdens het fotograferen moet worden uitgevoerd wanneer de zijzoomknop wordt bediend.

Optie	Beschrijving
Zoomen (standaardinstelling)	Gebruik bij het fotograferen de zijzoomknop (  ) om de zoom in te stellen.
Handm. scherpstelling	Als de selectieknop voor scherpstelstand ingesteld is op <b>MF</b> (handmatige scherpstelling), gebruik dan de zijzoomknop om de scherpstelling te regelen. <ul style="list-style-type: none"><li>• Beweeg de zijzoomknop naar <b>T</b> om scherp te stellen op onderwerpen veraf.</li><li>• Beweeg de zijzoomknop naar <b>W</b> om scherp te stellen op onderwerpen dichtbij.</li><li>• Wanneer de selectieknop voor scherpstelstand ingesteld is op <b>AF</b> (autofocus), kunt u de zijzoomknop niet gebruiken.</li></ul>



## Terugkeerzoom

Druk op de MENU-knop →  menupictogram → Terugkeerzoom → -knop







Selecteer de grootte van het gebied dat tijdelijk zichtbaar is wanneer de  (terugkeerzoom)-knop () ingedrukt wordt (standaardinstelling is **Terugkeren: lang**).



## Opties voor instelring



Druk op de MENU-knop →  menupictogram → Opties voor instelring → -knop

Selecteer de optie voor de instelring wanneer de selectieknoop voor scherpstelstand ingesteld is op **AF** (autofocus).





Optie	Beschrijving
Belichtingscorrectie (standaardinstelling)	De belichtingscorrectie (  69) kan ingesteld worden met de instelring.
ISO-gevoeligheid	De ISO-gevoeligheid (  137) kan ingesteld worden met de instelring wanneer de opnamestand <b>P, S, A, M</b> of Handmatige film is (behalve wanneer een HS-filmoptie geselecteerd is in <b>Filmopties</b> ). <ul style="list-style-type: none"><li>• Draai aan de multi-selector of instelring om een instelling te selecteren en druk op de -knop of op  om deze toe te passen.</li></ul>
Witbalans	De witbalans (  129) kan ingesteld worden met de instelring wanneer de opnamestand <b>P, S, A, M</b> of Handmatige film is. <ul style="list-style-type: none"><li>• Draai aan de multi-selector of instelring om een instelling te selecteren en druk op de -knop of op  om deze toe te passen.</li></ul>
Geen	De bediening van de instelring is gedeactiveerd wanneer de selectieknoop voor scherpstelstand ingesteld is op <b>AF</b> (autofocus).



## AE/AF-vergrend.knop

Druk op de MENU-knop →  menupictogram → AE/AF-vergrend.knop → -knop

Stel de functie in die moet worden uitgevoerd wanneer tijdens de opname op de  (AE-L/AF-L)-knop wordt gedrukt.

Optie	Beschrijving
AE/AF-vergrendeling (standaardinstelling)	Vergrendelt zowel de scherpstelling als de belichting terwijl op de  -knop wordt gedrukt.
AE-vergrendeling	Vergrendelt alleen de belichting terwijl op de  -knop wordt gedrukt. <sup>1</sup>
AE-vergrendeling (vast)	Vergrendelt de belichting wanneer op de  -knop wordt gedrukt. Druk nogmaals op de knop om te ontgrendelen.
AF-vergrendeling	Vergrendelt alleen de scherpstelling terwijl op de  -knop wordt gedrukt. <sup>2</sup>

<sup>1</sup> Bij het opnemen van films blijft de belichting vergrendeld nadat u één keer op de -knop heeft gedrukt. Druk opnieuw op de knop om de belichting te ontgrendelen.

<sup>2</sup> Wanneer films worden opgenomen, blijft de scherpstelling vergrendeld nadat u één keer op de -knop heeft gedrukt. Druk nogmaals op de knop om de scherpstelling te ontgrendelen.



## Geluidsinstellingen

Druk op de MENU-knop →  menupictogram → Geluidsinstellingen → -knop

Optie	Beschrijving
Knopgeluid	Als <b>Aan</b> (standaardinstelling) geselecteerd is, produceert de camera een pieptoon wanneer er bewerkingen worden uitgevoerd, twee pieptonen wanneer op het onderwerp is scherpgesteld en drie pieptonen wanneer een fout optreedt. <ul style="list-style-type: none"><li>De geluiden worden uitgeschakeld wanneer de onderwerpstand <b>Dierenportret</b> of de stand <b>Vogels bekijken</b> wordt gebruikt.</li></ul>
Sluitergeluid	Als <b>Aan</b> (standaardinstelling) is geselecteerd, wordt het sluitergeluid geproduceerd wanneer de sluiters ontspannen. <ul style="list-style-type: none"><li>Het sluitergeluid wordt niet geproduceerd bij het gebruik van de continu-opnamestand (behalve <b>Continu H</b> en <b>Continu L</b>), bij het gebruik van belichtingsbracketing, bij het opnemen van films of bij het gebruik van de onderwerpstand <b>Eenvoudig panorama</b> of <b>Dierenportret</b> of de stand <b>Vogels bekijken</b>.</li></ul>



## Automatisch uit

Druk op de MENU-knop →  menupictogram → Automatisch uit → 

Stel de tijdsduur in waarna de camera zichzelf in de stand-bystand () instelt.  
U kunt **30 sec.**, **1 min.** (standaardinstelling), **5 min.** of **30 min.** selecteren.

### De functie Automatisch uit instellen

De tijdsduur waarna de camera zichzelf in de stand-bystand zet, is in de volgende situaties vast ingesteld:

- Wanneer een menu wordt weergegeven: 3 minuten (wanneer automatisch uit ingesteld is op **30 sec.** of **1 min.**)
- Als de lichtnetadapter is aangesloten: 30 minuten

---

## Geheugenkaart form.

Druk op de MENU-knop →  menupictogram → Geheugenkaart form. → 

Gebruik deze optie om een geheugenkaart te formatteren.

**Als u de geheugenkaarten formateert, worden alle gegevens voorgoed gewist. Gewiste gegevens kunnen niet meer worden hersteld.** Sla daarom belangrijke beelden op een computer op voordat u gaat formatteren.

Selecteer **Formatteren** op het scherm dat wordt weergegeven en druk op de -knop om met formatteren te beginnen.

- Zet de camera niet uit en open het deksel van het batterijvak/de geheugenkaartsleuf niet tijdens het formatteren.
- Mogelijk lukt het niet om deze instelling te selecteren terwijl er een draadloze verbinding ingesteld is.

---



## Taal/Language

Druk op de MENU-knop →  menupictogram → Taal/Language → 

Selecteer een taal voor de weergave van cameramenu's en meldingen.





## HDMI

Druk op de MENU-knop →  menupictogram → HDMI → -knop

Stel de HDMI-uitvoer van de camera in.

U kunt het livebeeld zonder het informatiescherm weergeven op HDMI-compatibele apparaten of de uitvoerresolutie instellen.

Optie	Beschrijving	
Ongecompr. HDMI-uitv.	<b>Aan</b>	<p>Voer het livebeeld zonder informatiescherm uit op een HDMI-compatibel apparaat. Gebruik deze optie wanneer u beelden van de camera wilt opnemen op een in de handel verkrijgbare externe recorder.</p> <ul style="list-style-type: none"><li>• Draai de standknop naar Handmatige film. Zet daarnaast de selectieknop voor scherpstelstand op <b>MF</b>.</li><li>• Schakel de camera in met de hoofdschakelaar nadat u de camera heeft verbonden met een HDMI-compatibel apparaat.</li><li>• Het geluid dat opgevangen wordt door de microfoon wordt uitgevoerd naar het HDMI-compatibele apparaat.</li><li>• Wanneer een informatiescherm op de monitor van een externe recorder verschijnt, drukt u meerdere keren op de <b>DISP</b>-knop van de camera () om het informatiescherm uit te schakelen.</li><li>• 4K UHD-beeldkwaliteit kan niet worden weergegeven.</li><li>• De peaking-weergave, alsook <b>Filmopties</b> en <b>Beeldsnelheid</b> in het filmmenu, zijn niet beschikbaar wanneer de camera verbonden is met een HDMI-compatibel apparaat. Foto's kunnen niet met de camera worden opgenomen.</li><li>• Terwijl de camera verbonden is met een HDMI-compatibel apparaat, kunt u op de  (filmopname)-knop op de camera drukken om een film op te nemen en op te slaan op de geheugenkaart in de camera. Het camera-aan-lampje knippert terwijl de camera films opneemt.</li></ul>
	<b>Uit</b> (standaardinstelling)	Gebruik deze optie om vastgelegde beelden te bekijken. U kunt ook foto's vastleggen of films opnemen met de camera terwijl u het onderwerp bekijkt op een tv-monitor.



Optie	Beschrijving
HDMI-uitvoer	Selecteer de beeldresolutie wanneer <b>Ongecompr. HDMI-uitv.</b> is ingesteld op <b>Aan</b> . <ul style="list-style-type: none"><li>• De instelling voor de beeldresolutie is vast ingesteld op <b>Automatisch</b> wanneer <b>Ongecompr. HDMI-uitv.</b> ingesteld is op <b>Uit</b>.</li></ul>

- Het scherm van de camera schakelt niet in terwijl de camera verbonden is met een HDMI-compatibel apparaat.



### **Opmerkingen over de HDMI-uitvoerresolutie**

Wanneer **Ongecompr. HDMI-uitv.** is ingesteld op **Uit**, of wanneer deze is ingesteld op **Aan** terwijl **Automatisch** (standaardinstelling) geselecteerd is voor **HDMI-uitvoer**, detecteert de camera de resolutie van het uitvoerapparaat en stelt automatisch de HDMI-uitvoerresolutie in.





## Opladen via computer

Druk op de MENU-knop →  menupictogram → Opladen via computer → -knop

Optie	Beschrijving
<b>AUTO</b> Automatisch (standaardinstelling)	Wanneer de camera op een ingeschakelde computer wordt aangesloten (📖103), wordt de batterij in de camera automatisch opgeladen via de voeding vanaf de computer. <ul style="list-style-type: none"><li>• Het camera-aan-lampje knippert langzaam terwijl de batterij wordt opgeladen. Zodra het opladen is voltooid, houdt het camera-aan-lampje op met knipperen en blijft het branden.</li></ul>
<b>Uit</b>	De batterij in de camera wordt niet opgeladen wanneer de camera op een computer wordt aangesloten.

### **Opmerkingen over opladen met een computer**

- Als de camera op een computer wordt aangesloten, wordt deze ingeschakeld en wordt de batterij opgeladen. Als de camera uitgeschakeld wordt, stopt het opladen van de batterij.
- Een volledig lege batterij wordt opgeladen in circa 8 uur en 30 minuten. De oplaadtijd neemt toe als er beelden worden overgezet terwijl de batterij opgeladen wordt.
- Nadat de batterij opgeladen is, wordt de camera na 30 minuten automatisch uitgeschakeld indien er geen communicatie plaatsvindt.

### **Als het camera-aan-lampje (laadlampje) snel knippert**

Het opladen kan niet worden uitgevoerd, mogelijk vanwege een van de onderstaande redenen.

- De omgevingstemperatuur is niet geschikt voor opladen. Laad de batterij binnen op bij een omgevingstemperatuur tussen 5 °C en 35 °C.
- De USB-kabel is niet correct aangesloten of de batterij is defect. Controleer of de USB-kabel correct is aangesloten of vervang de batterij indien nodig.
- De computer bevindt zich in de slaapstand en levert geen voeding. Haal de computer uit de slaapstand.
- De batterij kan niet opgeladen worden, omdat de computer de camera niet van voeding kan voorzien vanwege de instellingen of specificaties van de computer.



## Beeldcommentaar

Druk op de MENU-knop →  menupictogram → Beeldcommentaar → -knop

Voeg een commentaar toe dat eerder is vastgelegd voor beelden die worden opgenomen. U kunt het bijgevoegde commentaar afdrukken op beelden die naar een smartapparaat worden verzonden met behulp van de SnapBridge-app. U dient de SnapBridge-app vooraf te configureren. Zie de online help voor de SnapBridge-app voor meer informatie. U kunt het bijgevoegde commentaar ook controleren met behulp van ViewNX-i-metagegevens.

Optie	Beschrijving
Commentaar toevoegen (standaardinstelling)	<p>Commentaar dat is geregistreerd met <b>Commentaar invoeren</b> wordt toegevoegd aan beelden.</p> <ul style="list-style-type: none"><li>• Selecteer <b>Commentaar toevoegen</b>, druk op de ►-knop en schakel het selectievakje in (☑). Wanneer op de -knop wordt gedrukt, wordt het commentaar achteraf toegevoegd aan de opgenomen beelden.</li></ul>
Commentaar invoeren	<p>U kunt een commentaar van maximaal 36 alfanumerieke tekens registreren.</p> <ul style="list-style-type: none"><li>• Selecteer <b>Commentaar invoeren</b> en druk op ►. Het invoerscherm wordt nu weergegeven. Zie "Toetsenbord voor tekstinput bedienen" (163) voor meer informatie over de invoermethode.</li></ul>

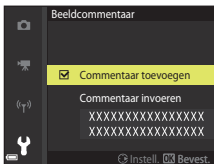

### **Opmerkingen over Beeldcommentaar**

Commentaar kan niet aan films worden toegevoegd.







## Copyrightinformatie

Druk op de MENU-knop →  menupictogram → Copyrightinformatie → -knop

Voeg de copyrightinformatie toe die eerder is vastgelegd voor beelden die worden opgenomen.

U kunt de bijgevoegde copyrightinformatie afdrukken op beelden die naar een smartapparaat worden verzonden met behulp van de SnapBridge-app. U dient de SnapBridge-app vooraf te configureren. Zie de online help voor de SnapBridge-app voor meer informatie.

U kunt de bijgevoegde copyrightinformatie ook controleren met behulp van ViewNX-i-metagegevens.

Optie	Beschrijving
Copyrightinfo toevoegen (standaardinstelling)	<p>Copyrightinformatie die met <b>Fotograaf</b> en <b>Copyright</b> is geregistreerd, wordt aan de beelden toegevoegd.</p> <ul style="list-style-type: none"><li>Selecteer <b>Copyrightinfo toevoegen</b>, druk op de -knop en schakel het selectievakje in ().</li><li>Wanneer op de -knop wordt gedrukt, wordt de copyrightinformatie achteraf toegevoegd aan de opgenomen beelden.</li></ul>
Fotograaf	<p>U kunt de naam van een fotograaf registreren. Deze kan maximaal 36 alfanumerieke tekens lang zijn.</p> <ul style="list-style-type: none"><li>Selecteer <b>Fotograaf</b> en druk op . Het invoerscherm wordt nu weergegeven. Zie "Toetsenbord voor tekstinput bedienen" (163) voor meer informatie over de invoermethode.</li></ul>
Copyright	<p>U kunt de naam van een copyrighteigenaar registreren. Deze kan maximaal 54 alfanumerieke tekens lang zijn.</p> <ul style="list-style-type: none"><li>Selecteer <b>Copyright</b> en druk op . Het invoerscherm wordt nu weergegeven. Zie "Toetsenbord voor tekstinput bedienen" (163) voor meer informatie over de invoermethode.</li></ul>

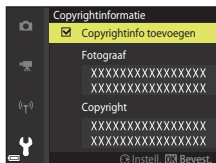

### **Opmerkingen over copyrightinformatie**

- Schakel de instelling **Copyrightinfo toevoegen** uit om illegaal gebruik van de namen van fotografen en copyrighteigenaren te voorkomen bij het uitlenen of overdragen van het eigendom van de camera. Zorg er tevens voor dat de naam van de fotograaf en de naam van de copyrighteigenaar niet zijn ingevuld.
- Nikon is niet verantwoordelijk voor enige problemen of schade die resulteren uit het gebruik van **Copyrightinformatie**.
- Copyrightinformatie kan niet aan films worden toegevoegd.

### **Weergave van copyrightinformatie**

Wanneer copyrightinformatie wordt ingevoerd voor **Fotograaf** en **Copyright**, wordt alleen de Copyright-invoer in de SnapBridge-app aan de foto's toegevoegd.



## Locatiegegevens

Druk op de MENU-knop →  menupictogram → Locatiegegevens → -knop

Stel in of u locatiegegevens bij het opnemen al dan niet wilt toevoegen aan de opnamen die u maakt.

Optie	Beschrijving
Downloaden van apparaat (standaardinstelling)	Selecteer <b>Ja</b> om locatiegegevens van een smartapparaat toe te voegen aan de beelden die u opneemt. Schakel de functie voor locatiegegevens van de SnapBridge-app in.
Positie	Geef de opgehaalde locatiegegevens weer.

## Av/Tv-selectie



Druk op de MENU-knop →  menupictogram → Av/Tv-selectie → -knop

Wijzig welke bedieningsknoppen u wilt gebruiken voor het instellen van de belichting in de stand **P, S, A, M, U** of  (Handmatige film).

Optie	Beschrijving
Wijzig selectie niet (standaardinstelling)	Gebruik de instelschijf om het flexibele programma of de sluitertijd in te stellen (Tv), en de multi-selector om de f-waarde in te stellen (Av).
Selectie wijzigen	Gebruik de multi-selector om het flexibele programma of de sluitertijd in te stellen (Tv), en de instelschijf om de f-waarde in te stellen (Av).



## Best.nr. terugzetten

Druk op de MENU-knop →  menupictogram → Best.nr. terugzetten → -knop

Als **Ja** wordt geselecteerd, wordt de toekenning van volgnummers gereset (207). Na een reset wordt een nieuwe map aangemaakt en krijgt de volgende opname die wordt gemaakt het nummer "0001" toegewezen.

### **Opmerkingen over bestandsnummering terugzetten**

**Best.nr. terugzetten** kan niet worden toegepast als het nummer van de map 999 heeft bereikt en er zich beelden in de map bevinden. Plaats een nieuwe geheugenkaart of formateer de geheugenkaart (176).

- **Best.nr. terugzetten** kan niet worden uitgevoerd wanneer de beveiligingsschakelaar op de geheugenkaart "vergrendeld" is. Schuif de beveiligingsschakelaar in de "schrijfstand" (16, 192).



### **Mappen voor het opslaan van bestanden**

Foto's en films die met deze camera gemaakt of opgenomen zijn, worden in mappen van de geheugenkaart opgeslagen.

- Er worden olopende volgnummers aan mapnamen toegevoegd, beginnend met "100" en eindigend met "999" (de mapnamen worden niet op de camera weergegeven).
- Er wordt een nieuwe map aangemaakt in de volgende situaties:
  - Wanneer het aantal bestanden in een map 999 bereikt
  - Wanneer een bestand in een map het nummer "9999" heeft gekregen
  - Wanneer **Best.nr. terugzetten** wordt uitgevoerd
- Telkens wanneer er een reeks beelden wordt gemaakt met intervalopnamen en de beelden in die map worden opgeslagen met bestandsnummers beginnend bij "0001", wordt een nieuwe map aangemaakt.



## Peaking

Druk op de MENU-knop →  menupictogram → Peaking → -knop

Optie	Beschrijving
Aan (standaardinstelling)	Wanneer handmatige scherpstelling wordt bediend, wordt de scherpstelling ondersteund door de velden van het beeld waarop is scherpgesteld op het scherm wit te markeren (📖67, 68).
Uit	Peaking is uitgeschakeld.

## Standaardwaarden

Druk op de MENU-knop →  menupictogram → Standaardwaarden → -knop

Als **Standaard** geselecteerd wordt, worden de camera-instellingen gereset naar de standaardwaarden.

- De instellingen van het menu Netwerk worden ook gereset naar de standaardwaarden.
- Sommige instellingen, zoals **Tijdzone en datum** of **Taal/Language**, worden niet gereset. User settings die in **U** van de standknop zijn opgeslagen, worden niet gereset. Om deze instellingen te resetten, gebruikt u **Herstel user settings** (📖53).
- Mogelijk lukt het niet om deze instelling te selecteren terwijl er een draadloze verbinding ingesteld is.

### Bestandsnummering terugzetten

Om het bestandnummer naar "0001" te resetten, wist u alle beelden die op de geheugenkaart zijn opgeslagen voordat u **Standaardwaarden** selecteert. **Best.nr. terugzetten** kan ook gebruikt worden om naar "0001" te resetten (📖183).

## Firmware-versie

Druk op de MENU-knop →  menupictogram → Firmware-versie → -knop

Geef de huidige firmware-versie van de camera weer.

- Mogelijk lukt het niet om deze instelling te selecteren terwijl er een draadloze verbinding ingesteld is.



# Technische opmerkingen

Mededelingen .....	186
Opmerkingen over functies voor draadloze communicatie.....	187
Verzorgen van het product.....	189
De camera .....	189
De batterij .....	190
De lichtnetlaadadapter .....	192
Geheugenkaarten .....	192
Reinigen en opslag .....	194
Reinigen.....	194
Opslag .....	194
Foutmeldingen.....	195
Problemen oplossen .....	198
Bestandsnamen .....	207
Optionele accessoires .....	208
Speedlights (externe flitseenheden) .....	210
Afstandsbediening ML-L7 .....	212
Specificaties.....	217
Te gebruiken geheugenkaarten .....	222
Index.....	224



# Mededelingen

## Mededelingen voor Europese klanten

**LET OP: GEVAAR VOOR ONTPLOFFING ALS DE ACCU WORDT VERVANGEN DOOR EEN VERKEERD TYPE.**

Dit pictogram geeft aan dat elektrische en elektronische apparaten via gescheiden inzameling moet worden afgevoerd.

Het volgende is alleen van toepassing op gebruikers in Europese landen:

- Dit product moet gescheiden van het overige afval worden ingeleverd bij een daarvoor bestemd inzamelingspunt. Gooi dit product niet weg als huishoudafval.
- Gescheiden inzameling en recycling helpt bij het behoud van natuurlijke bronnen en voorkomt negatieve consequenties voor mens en milieu die kunnen ontstaan door onjuist weggooien van afval.
- Neem voor meer informatie contact op met de leverancier of de gemeentelijke reinigingsdienst.



### DOE GEBRUIKTE ACCU'S VOLGENS DE INSTRUCTIES WEG.

Dit symbool op de accu duidt aan dat de accu afzonderlijk moet worden ingezameld.

Het volgende is alleen van toepassing op gebruikers in Europese landen:

- Alle accu's, al dan niet voorzien van dit symbool, moeten afzonderlijk worden ingezameld op een geschikt inzamelingspunt. Gooi niet samen met het huishoudelijk afval weg.
- Neem voor meer informatie contact op met de leverancier of de gemeentelijke reinigingsdienst.





# Opmerkingen over functies voor draadloze communicatie

## Beperkingen voor draadloze apparaten

De draadloze zender/ontvanger die in dit product is inbegrepen, voldoet aan de voorschriften voor draadloze toepassingen in het land van aankoop en is niet bedoeld voor gebruik in andere landen (producten die werden aangeschaft in de EU of in de EFTA, kunnen gelijk waar in de EU en de EFTA worden gebruikt). Nikon is niet aansprakelijk voor gebruik in andere landen. Gebruikers die niet zeker zijn wat het oorspronkelijke land van aankoop is, dienen contact op te nemen met hun lokaal Nikon-servicecenter of met een door Nikon erkende servicedienst. Deze beperking geldt alleen voor de draadloze werking en niet voor enig ander gebruik van het product.

## Beveiliging

Een van de voordelen van dit product is dat anderen er vrij verbinding mee kunnen maken om draadloos gegevens uit te wisselen, mits ze binnen bereik zijn. Als geen beveiliging is ingeschakeld, kan het volgende gebeuren:

- Gegevensdiefstal: kwaadwillende derden kunnen het draadloze verkeer afluisteren en gebruikersnamen, wachtwoorden en andere persoonlijke gegevens stelen.
- Ongeoorloofde toegang: onbevoegden kunnen toegang krijgen tot het netwerk en gegevens wijzigen of andere dingen doen met slechte bedoelingen. Houd er rekening mee dat het, door het ontwerp van draadloze netwerken, mogelijk is dat er ook bij ingeschakelde beveiliging aanvallen kunnen plaatsvinden. Nikon is niet verantwoordelijk voor gegevens- of informatielekken die mogelijk plaatsvinden tijdens de gegevensoverdracht.
- Gebruik geen netwerken waarvoor u geen toestemming hebt, ook al worden ze weergegeven op uw smartphone of tablet. Als u dit wel doet, kan dit worden beschouwd als ongeoorloofde toegang. Gebruik alleen netwerken die u mag gebruiken.

## Gebruik van persoonlijke informatie en disclaimer

- Gebruikersinformatie die op het product is geregistreerd en geconfigureerd, zoals de verbindinginstellingen voor draadloos LAN en andere persoonlijke informatie, kan blootstaan aan veranderingen en verlies ten gevolge van bedieningsfouten, statische elektriciteit, ongevallen, storingen, reparaties of andere handelingen. Bewaar altijd een kopie van belangrijke informatie op een andere plaats. Nikon is niet verantwoordelijk voor directe of indirecte schade of winstderving ten gevolge van een verandering of verlies van informatie waarvoor Nikon niet aansprakelijk kan worden gesteld.
- Voordat dit product wordt weggegooid of aan een andere eigenaar wordt overgedragen, is het raadzaam dat u **Standaardwaarden** in het setup-menu (📖113) gebruikt om alle gebruikersgegevens geregistreerd en geconfigureerd op het product, met inbegrip van verbindinginstellingen voor draadloos LAN en andere persoonlijke informatie, te verwijderen.
- Nikon is niet verantwoordelijk voor alle eventuele schade die voortvloeit uit het ongeoorloofde gebruik van dit product door derden in het geval het product wordt gestolen of kwijttraakt.



## **Voorzorgsmaatregelen bij het exporteren of meenemen van dit product naar het buitenland**

Dit product valt onder de United States Export Administration Regulations (EAR). Toestemming van de regering van de Verenigde Staten is niet vereist voor export naar andere landen dan de hier vermelde landen waarvoor op het moment van schrijven een embargo of speciale controles gelden: Cuba, Iran, Noord-Korea, Soedan en Syrië (lijst onderhevig aan veranderingen).

### **Mededeling voor Europese klanten**

#### **Conformiteitsverklaring (Europa)**

Hierbij verklaart Nikon Corporation dat het radioapparaattype COOLPIX P1000 overeenkomt met Richtlijn 2014/53/EU.

De volledige tekst van de EU-conformiteitsverklaring is beschikbaar op het volgende internetadres:

[http://imaging.nikon.com/support/pdf/DoC\\_P1000.pdf](http://imaging.nikon.com/support/pdf/DoC_P1000.pdf).

- Werkfrequentie:
  - Wi-Fi: 2412–2462 MHz (1-11 kanalen)
  - Bluetooth: 2402–2480 MHz
  - Bluetooth lage energie: 2402–2480 MHz
- Maximale stroomsterkte: 9,2 dBm (EIRP)



## Verzorgen van het product

Neem naast de waarschuwingen in "Voor uw veiligheid" (vi-ix) ook de volgende voorzorgsmaatregelen in acht wanneer u het apparaat gebruikt of opbergt.

### De camera

#### Stel de camera niet bloot aan sterke schokken

Als de camera wordt blootgesteld aan sterke schokken of trillingen, kan deze defect raken. Oefen daarnaast geen kracht uit op het objectief.

#### Houd de camera droog

Als de camera in water wordt ondergedompeld of aan vocht wordt blootgesteld, raakt deze beschadigd.

#### Vermijd plotselinge temperatuurverschillen

Plotselinge veranderingen in temperatuur, zoals bij het betreden of verlaten van een verwarmd gebouw op een koude dag, kunnen condensatie aan de binnenkant van het apparaat veroorzaken. U voorkomt condensatie door de camera in de cameratas of in een plastic tas te doen voordat u deze aan plotselinge temperatuurverschillen blootstelt.

#### Houd de camera uit de buurt van sterk magnetische velden

U mag deze camera niet gebruiken of opbergen in de buurt van apparatuur die een sterk elektromagnetische straling of magnetische velden produceert. Gebeurt dit wel, dan kan dit gegevensverlies of een functiestoring van de camera tot gevolg hebben.

#### Richt het objectief niet naar de zon

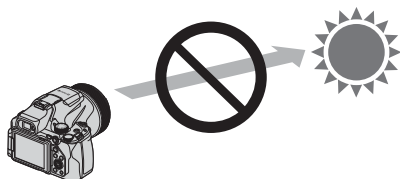

Richt het objectief niet naar de zon of een andere sterke lichtbron wanneer u opnamen maakt of de camera alleen achterlaat zonder objectiefdop. Sterke lichtbronnen zoals zonlicht worden via het objectief geconcentreerd, waardoor vervorming van de interne onderdelen van het objectief of verkleuring of inbranding van de beeldsensor kan optreden. De camera kan ook beschadigd raken wanneer het objectief slechts enkele seconden naar de zon wordt gericht, met name wanneer het objectief zich in een telestand bevindt.

De camera kan de belichtingsregeling mogelijk niet uitvoeren wanneer de interne delen van het objectief beschadigd zijn.

Ongelijkmatigheid kan optreden in beelden wanneer er zich verkleuring of inbranding van de beeldsensor voordoet.

Het is aan te bevelen de objectiefdop aan te brengen wanneer u de camera niet gebruikt.



## Schakel de camera uit voordat u de batterij verwijdert, de lichtnetadapter loskoppelt of de geheugenkaart verwijdert

Verwijder de batterij niet terwijl de camera aanstaat of terwijl beelden worden opgeslagen of gewist. Het onderbreken van de stroom kan in dit geval leiden tot gegevensverlies of beschadiging van de geheugenkaart of de inwendige circuits.

### Opmerkingen over de monitor

- Monitoren (met inbegrip van elektronische zoekers) worden met een extreme mate van precisie gemaakt; minimaal 99,99 % van de pixels zijn werkende, en minder dan 0,01 % ontbreekt of is defect. Het kan voorkomen dat deze schermen pixels bevatten die altijd oplichten (wit, rood, blauw of groen) of altijd uitstaan (zwart); dit is geen defect en heeft geen effect op de afbeeldingen die zijn vastgelegd door het apparaat.
- Bij helder licht zijn de beelden op de monitor mogelijk niet goed te zien.
- Oefen geen druk op de monitor uit, want dit kan beschadiging of een functiestoring van de camera tot gevolg hebben. Als de monitor beschadigd raakt, dient u erop te letten dat u zich niet verwondt aan de glassplinters en te voorkomen dat de vloeibare kristallen in de monitor in aanraking komen met uw huid, ogen of mond.

## De batterij

### Voorzorgsmaatregelen voor gebruik

- Neem in acht dat de batterij na gebruik heet kan zijn.
- Gebruik de batterij niet als de omgevingstemperatuur lager is dan 0 °C of hoger dan 40 °C, aangezien dit beschadiging of een functiestoring tot gevolg kan hebben.
- Wanneer u afwijkingen, zoals overmatige hitte, rook of een ongebruikelijke geur vanaf de batterij opmerkt, stop dan onmiddellijk met het gebruik van de batterij en neem contact op met uw leverancier of met een door Nikon geautoriseerde servicevertegenwoordiger.
- Nadat u de batterij uit de camera of optionele batterijlader verwijderd heeft, dient u de batterij ter bescherming in een plastic tas etc. te doen.

### De batterij opladen

Controleer het batterijniveau voordat u de camera gaat gebruiken en laad de batterij zo nodig op.

- Laad de batterij vóór gebruik binnen op bij een omgevingstemperatuur tussen 5 °C en 35 °C.
- Een hoge temperatuur van de batterij kan ertoe leiden dat de batterij niet goed of niet helemaal wordt opgeladen en de prestaties ervan negatief worden beïnvloed. Neem in acht dat de batterij na gebruik heet kan zijn; wacht tot de batterij afgekoeld is voordat deze opgeladen wordt. Wanneer de batterij die in deze camera is geplaatst, wordt geladen met behulp van de lichtnetlaadadapter of een computer, wordt de batterij niet geladen bij batterijtemperaturen lager dan 0 °C of hoger dan 50 °C.
- Verwijder de batterij uit de lader zodra ze volledig is opgeladen. Doet u dat niet, dan is dat nadelig voor de prestaties van de batterij.
- De temperatuur van de batterij kan tijdens het opladen toenemen. Dit is echter geen functiestoring.



## Reservebatterijen bij de hand houden

Neem waar mogelijk volledig geladen reservebatterijen mee wanneer u foto's wilt maken van belangrijke gebeurtenissen.

## Gebruik van de batterij bij koud weer

Bij koud weer neemt de batterijcapaciteit gewoonlijk af. Als een lege batterij bij lage temperatuur wordt gebruikt, schakelt de camera niet in. Houd reservebatterijen bij de hand op een warme plaats en verwissel ze zo nodig. Een koude batterij die weer op temperatuur is gekomen, kan soms een deel van de lading terugkrijgen.

## Aansluitingen van de batterij

Vuil op de aansluitingen van de batterij kan voorkomen dat de camera werkt. Als de aansluitingen van de batterij vuil zijn, veeg deze dan voor gebruik schoon met een schone, droge doek.

## Een lege batterij opladen

Als u de camera aan- of uitzet terwijl de batterij leeg is, kan dit de gebruiksduur van de batterij verkorten. Laad de batterij voor gebruik op.

## De batterij opbergen

- Verwijder altijd de batterij uit de camera of de optionele batterijlader als het apparaat niet wordt gebruikt. Zelfs als het apparaat niet wordt gebruikt, worden er geringe hoeveelheden stroom van de batterij verbruikt. Dit kan ertoe leiden dat de batterij zover leeg raakt dat deze niet meer kan worden gebruikt.
- Laad de batterij tenminste eenmaal per zes maanden op en maak de batterij volledig leeg voordat u deze weer opbergt.
- Stop de batterij ter bescherming in een plastic tas en bewaar deze op een koele plek. De batterij moet worden bewaard op een droge plek met een omgevingstemperatuur van 15 °C tot 25 °C. Bewaar de batterij niet op hete of extreem koude plekken.

## Gebruiksduur van de batterij

Als de tijd die nodig is voordat een volledig opgeladen batterij leeg is aanzienlijk afneemt bij gebruik op kamertemperatuur betekent dit dat de batterij moet worden vervangen. Koop een nieuwe batterij.

## Gebruikte batterijen recyclen

Recycle oplaadbare accu's overeenkomstig de lokale voorschriften, waarbij niet moet worden vergeten de aansluitingen met plakband te isoleren.



## De lichtnetlaadadapter

- De lichtnetlaadadapter EH-73P is uitsluitend bedoeld voor gebruik met compatibele toestellen. Gebruik hem niet met een apparaat van een ander merk of model.
- Gebruik geen andere USB-kabel dan de UC-E21. Als u een andere USB-kabel dan de UC-E21 gebruikt, kan dit tot oververhitting, brand of elektrische schokken leiden.
- Gebruik in geen geval een lichtnetadapter van een ander merk of model dan de lichtnetlaadadapter EH-73P, en gebruik geen in de handel verkrijgbare USB-lichtnetadapter of batterijlader voor een mobiele telefoon. Als u deze waarschuwing niet in acht neemt, kan dat leiden tot oververhitting van of schade aan de camera.
- De EH-73P is compatibel met stopcontacten voor 100 V-240 V AC, 50/60 Hz. Bij gebruik in andere landen dient u eventueel een stekkeradapter (in de handel verkrijgbaar) te gebruiken. Neem voor meer informatie over stekkeradapters contact op met uw reisbureau.

## Geheugenkaarten

### Voorzorgsmaatregelen voor gebruik

- Gebruik uitsluitend SD-geheugenkaarten (Secure Digital) (📄222).
- Houd rekening met de voorzorgsmaatregelen die vermeld zijn in de bij uw geheugenkaart geleverde documentatie.
- Wanneer de beveiligingsschakelaar op de geheugenkaart is "vergrendeld", kunnen beelden niet opgenomen of verwijderd worden en kan de kaart niet geformatteerd worden.

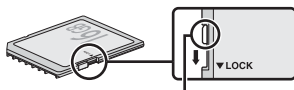

Beveiligingsschakelaar

- Plak geen labels of stickers op geheugenkaarten.



## Formatteren

- Formateer de geheugenkaart niet met behulp van een computer.
- De eerste keer dat u een geheugenkaart in deze camera plaatst die eerder in een ander apparaat werd gebruikt, dient u deze kaart met deze camera te formatteren. Het is aan te bevelen nieuwe geheugenkaarten met deze camera te formatteren voor u ze met deze camera gebruikt.
- **Let op: tijdens het formatteren van een geheugenkaart worden alle beelden en andere gegevens op de geheugenkaart permanent verwijderd.** Maak kopieën van foto's die u wilt bewaren voordat u de geheugenkaart gaat formatteren.
- Als het bericht **Ongeformatteerde kaart. Kaart formatteren?** wordt weergegeven wanneer de camera wordt ingeschakeld, moet u de geheugenkaart formatteren. Selecteer **Nee** als er gegevens zijn die u niet wilt wissen. Kopieer de gewenste gegevens naar een computer, etc. Selecteer **Ja** als u de geheugenkaart wilt formatteren. Het bevestigingsvenster wordt weergegeven. Druk op de -knop om met formatteren te beginnen.
- Voer bij het formatteren het volgende niet uit tijdens de overdracht van gegevens naar een computer of terwijl er gegevens naar de geheugenkaart worden geschreven of hiervan worden gewist. Als deze voorzorgsmaatregel niet in acht genomen wordt, kan dit gegevensverlies of beschadiging van de camera of de geheugenkaart tot gevolg hebben.
  - Het deksel van het batterijvak/de geheugenkaartsleuf openen om de batterij of geheugenkaart te verwijderen/plaatsen.
  - De camera uitzetten.
  - De lichtnetadapter ontkoppelen.



# Reinigen en opslag

## Reinigen

Gebruik geen alcohol, thinner of andere vluchtige chemicaliën.

Objectief/ zoeker	Raak glazen onderdelen niet met uw vingers aan. Verwijder stof of pluïsgesjes met een blaasbalgje (gewoonlijk een rubberen bulb met een spuitmondje waaruit lucht wordt geblazen). Vingerafdrukken en ander vuil dat niet met een blaasbalgje kan worden verwijderd, kunt u met een zachte doek van het objectief vegen, waarbij u een ronddraaiende beweging maakt vanuit het midden van het objectief naar de randen toe. Als u het objectief op deze manier niet kunt reinigen, veegt u het objectief schoon met een doek die licht is bevochtigd met objectiefreïner.
Monitor	Verwijder vuil en stof met behulp van een blaasbalgje. Verwijder vingerafdrukken en andere vlekken van de monitor met een zachte, droge doek, waarbij u erop let dat u geen druk op de monitor uitoefent.
Camerabody	Verwijder vuil, stof of zand met behulp van een blaasbalgje en veeg de camerabody voorzichtig af met een zachte, droge doek. Na gebruik van de camera aan het strand of in een andere zanderige of stoffige omgeving dient u zand, stof of zout te verwijderen met een droge doek die licht is bevochtigd met water. Droog de camera daarna grondig af. <b>Let erop dat vuil of stof in de camera schade kan veroorzaken die niet door de garantie wordt gedekt.</b>

## Opslag

Verwijder de batterij als de camera voor langere tijd niet wordt gebruikt. Haal de camera minstens eenmaal per maand uit de opslag om schimmel te voorkomen.

Schakel de camera in en druk een aantal malen op de ontspanknop alvorens de camera weer op te bergen. Bewaar de camera niet op een van de volgende plaatsen:

- Plaatsen die slecht geventileerd zijn of waar de luchtvochtigheid hoger is dan 60 %
- Waar het warmer wordt dan 50 °C of kouder dan -10 °C
- In de nabijheid van apparaten die sterk elektromagnetische velden genereren, zoals televisie- of radiotoestellen

Om de batterij op te bergen, houdt u rekening met de voorzorgsmaatregelen in "De batterij" (📖190) in "Verzorgen van het product" (📖189).





## Foutmeldingen









Raadpleeg de onderstaande tabel als een foutmelding wordt weergegeven.

Weergave	Oorzaak/Oplissing	
De batterijtemperatuur is te hoog. De camera wordt uitgeschakeld.	De camera schakelt automatisch uit. Wacht tot de camera of batterij is afgekoeld voordat de camera opnieuw wordt gebruikt.	-
De camera schakelt uit om oververhitting te voorkomen.		
Geheugenkaart beschermd tegen overschrijven.	De beveiligingsschakelaar is "vergrendeld". Schuif de beveiligingsschakelaar in de "schrijfstand".	16, 192
Deze kaart kan niet gebruikt worden.	Er is een fout opgetreden bij het verkrijgen van toegang tot de geheugenkaart.	16, 222
Deze geheugenkaart kan niet gelezen worden.	<ul style="list-style-type: none"> <li>• Gebruik een goedgekeurde geheugenkaart.</li> <li>• Controleer of de aansluitingen schoon zijn.</li> <li>• Controleer of de geheugenkaart correct is geplaatst.</li> </ul>	
Ongeformatteerde kaart. Kaart formatteren?	De geheugenkaart is niet geformatteerd voor gebruik in de camera. Bij formatteren worden alle gegevens op de geheugenkaart gewist. Als u kopieën van foto's wilt bewaren, zorg dan dat u <b>Nee</b> selecteert en sla de kopieën op een computer of ander medium op voordat u de geheugenkaart gaat formatteren. Selecteer <b>Ja</b> en druk op de  -knop om de geheugenkaart te formatteren.	16, 193
Geen geheugen meer.	Wis foto's of plaats een nieuwe geheugenkaart.	16, 28
Beeld kan niet worden opgeslagen.	Er is een fout opgetreden bij het opslaan van de foto. Plaats een nieuwe geheugenkaart of formatteer de geheugenkaart.	16, 176
	De camera kan geen nieuwe bestandsnummers genereren. Plaats een nieuwe geheugenkaart of formatteer de geheugenkaart.	16, 176
Beeld kan niet worden gewijzigd.	Controleer of de foto's bewerkt kunnen worden.	83, 204
Kan film niet opnemen.	Er is een time-out opgetreden bij het opslaan van de film op de geheugenkaart. Selecteer een geheugenkaart met een hogere schrijfsnelheid.	222
Bestandsnummering kan niet worden teruggezet.	De bestandsnummering kan niet worden teruggezet, omdat het volgnummer van een map de bovengrens bereikt heeft. Plaats een nieuwe geheugenkaart of formatteer de geheugenkaart.	16, 176



Weergave	Oorzaak/Oplossing	
Stel de selectieknop voor de scherpstelstand in op MF.	Wanneer <b>Ongecompr. HDMI-uitv.</b> ingesteld is op <b>Aan</b> en de camera verbonden is met een HDMI-compatibel apparaat, zet u de selectieknop voor scherpstelstand op <b>MF</b> .	5, 177
Geheugen bevat geen beelden.	Plaats een geheugenkaart met foto's erop.	16
Bestand bevat geen beeldgegevens.	Het bestand werd niet met deze camera gemaakt of bewerkt. Het bestand kan niet op deze camera worden bekeken. Bekijk het bestand op een computer of op het apparaat waarmee dit bestand is gemaakt of bewerkt.	–
Alle beelden zijn verborgen.	<ul style="list-style-type: none"> <li>• Er zijn geen foto's beschikbaar voor een diashow, etc.</li> <li>• Er zijn geen foto's die op het fotoselectiescherm kunnen worden weergegeven om gewist te worden.</li> </ul>	–
Dit beeld kan niet gewist worden.	De foto is beveiligd. Schakel de beveiliging uit.	159
Klap de flitser omhoog.	<ul style="list-style-type: none"> <li>• Als de opnamestand <b>Autom. scènekeuzekn.</b> is, kunt u ook een beeld maken wanneer de ingebouwde flitser ingeklapt is, maar de flitser werkt in dat geval niet.</li> <li>• Als de onderwerpstand is ingesteld op <b>Nachtportret</b> of <b>Tegenlicht</b> met <b>HDR</b> ingesteld op <b>Uit</b>, zet dan de ingebouwde flitser omhoog om een beeld te maken.</li> </ul>	34 35, 37
Zet de camera uit en weer aan.	Er heeft zich een objectiefout voorgedaan. Oefen geen kracht uit op het objectief. Zet de camera uit en weer aan om het objectief weer naar de normale werking te brengen. Als de fout zich blijft voordoen nadat de camera uit en aan werd gezet, neemt u contact op met de leverancier of met een door Nikon geautoriseerde servicevertegenwoordiger.	198
Instelfout Speedlight	Er is een Speedlight-functie ingesteld die niet met de camera kan worden gebruikt. Wijzig de Speedlight-instelling.	210
Communicatiefout	Er is een fout opgetreden tijdens de communicatie met de printer. Zet de camera uit en sluit de USB-kabel opnieuw aan.	105
Systeemfout	Er is een fout opgetreden in de interne schakelingen van de camera. Zet de camera uit, verwijder de batterij, plaats deze weer terug en zet de camera aan. Als de fout zich blijft voordoen, neemt u contact op met de leverancier of met een door Nikon geautoriseerde servicevertegenwoordiger.	198



Weergave	Oorzaak/Oplossing	
Printerfout: controleer printerstatus	Los het probleem op, selecteer <b>Hervatten</b> en druk op de  -knop om het printen te hervatten.*	-
Printerfout: controleer papier.	Plaats het gespecificeerde papierformaat, selecteer <b>Hervatten</b> en druk op de  -knop om het printen te hervatten.*	-
Printerfout: papierstoring.	Verwijder het vastgelopen papier, selecteer <b>Hervatten</b> en druk op  om het printen te hervatten.*	-
Printerfout: geen papier.	Plaats het gespecificeerde papierformaat, selecteer <b>Hervatten</b> en druk op de  -knop om het printen te hervatten.*	-
Printerfout: controleer inkt.	Er is een probleem met de inkt van de printer. Controleer de inkt, selecteer <b>Hervatten</b> en druk op de  -knop om het printen te hervatten.*	-
Printerfout: geen inkt.	Controleer de inktcartridge, selecteer <b>Hervatten</b> en druk op de  -knop om het printen te hervatten.*	-
Printerfout: beschadigd bestand.	Er is een probleem met het te printen beeldbestand. Selecteer <b>Annuleren</b> en druk op de  -knop om het printen te annuleren.	-
Ongecomprimeerde HDMI-uitvoer ingeschakeld. Selecteer de stand 'Handmatige film'.	Wanneer <b>Ongecompr. HDMI-uitv.</b> ingesteld is op <b>Aan</b> en de camera verbonden is met een HDMI-compatibel apparaat, draait u de standknop naar Handmatige film.	94

\* Raadpleeg de documentatie van uw printer voor meer instructies en informatie.



## Problemen oplossen

Als de camera niet naar behoren functioneert, raadpleeg dan eerst het volgende overzicht met de meest voorkomende problemen voordat u zich tot de leverancier of tot een door Nikon erkende servicedienst wendt.

### Problemen met voeding, monitor, instellingen

Probleem	Oorzaak/Oplossing	
De camera is ingeschakeld, maar reageert niet.	<ul style="list-style-type: none"><li>• Wacht totdat de opname beëindigd is.</li><li>• Als het probleem zich blijft voordoen, zet u de camera uit. Als de camera niet uitschakelt, verwijder dan de batterij of batterijen en plaats ze terug, of, als u een lichtnetadapter gebruikt, koppel de lichtnetadapter dan los en sluit hem vervolgens weer aan.</li></ul> Merk op dat ondanks het feit dat alle gegevens die op dat moment worden opgenomen verloren zullen gaan, gegevens die al werden geregistreerd niet beïnvloed zullen worden door het verwijderen of loskoppelen van de stroombron.	–
De camera kan niet worden aangezet.	De batterij is leeg.	16, 17, 190
De camera gaat zonder waarschuwing uit.	<ul style="list-style-type: none"><li>• De camera wordt automatisch uitgeschakeld om energie te besparen (functie Automatisch uit).</li><li>• De camera en batterij werken mogelijk niet goed bij lage temperaturen.</li><li>• De binnenkant van de camera is te warm geworden. Laat de camera uitgeschakeld totdat de binnenkant van de camera is afgekoeld en probeer de camera dan weer in te schakelen.</li></ul>	24 190 –
De monitor of zoeker geeft niets weer.	<ul style="list-style-type: none"><li>• De camera staat uit.</li><li>• De batterij is leeg.</li><li>• De camera wordt automatisch uitgeschakeld om energie te besparen (functie Automatisch uit).</li><li>• De monitor en zoeker kunnen niet tegelijkertijd worden ingeschakeld. Het kan enige tijd duren om te schakelen tussen de monitor en zoeker.</li><li>• De camera is aangesloten op een tv of computer.</li><li>• Er worden intervalopnamen, opnamen in de onderwerpstand <b>Meerv. belicht. Lichter</b> (wanneer <b>Sterrensporen</b> ingesteld is) of time-lapse-films gemaakt, of de camera maakt opnamen met een lange tijdopname met de instelling Bulb of Time.</li></ul>	19 22 24 – – –
De camera wordt warm.	Het is mogelijk dat de camera warm wordt bij het langdurig opnemen van films of bij gebruik van de camera in een warme omgeving. Dit is geen storing.	–







Probleem	Oorzaak/Oplossing	
De geplaatste batterij kan niet worden opgeladen.	<ul style="list-style-type: none"> <li>Controleer alle aansluitingen.</li> <li>Als de camera op een computer is aangesloten, is het mogelijk dat de camera niet oplaadt om een van de onderstaande redenen. <ul style="list-style-type: none"> <li><b>Uit</b> is ingesteld voor <b>Opladen via computer</b> in het setup-menu.</li> <li>Het opladen van de batterij stopt als de camera wordt uitgeschakeld.</li> <li>Het opladen van de batterij is niet mogelijk als de taal, datum en tijd van de camera niet zijn ingesteld, of als de datum en tijd zijn gereset door een lege batterij van de cameraklok. Gebruik de lichtnetlaadadapter om de batterij op te laden.</li> <li>Het opladen van de batterij kan stoppen als de slaapstand van de computer ingeschakeld wordt.</li> <li>Afhankelijk van de specificaties, instellingen en status van de computer kan de batterij mogelijk niet worden opgeladen.</li> </ul> </li> </ul>	17 113, 179 – 19 – –
Het beeld op de monitor is niet goed te zien.	<ul style="list-style-type: none"> <li>Het omringende gebied is te fel verlicht. <ul style="list-style-type: none"> <li>Ga naar een donkerdere plek.</li> <li>Gebruik de zoeker.</li> </ul> </li> <li>Pas de helderheid van het scherm aan.</li> </ul>	26 167
Het beeld in de zoeker is niet goed te zien.	<ul style="list-style-type: none"> <li>Pas de dioptriewaarde van de zoeker aan.</li> <li>Pas de helderheid van het scherm aan.</li> </ul>	26 167
 knippert op het scherm.	<ul style="list-style-type: none"> <li>Als de cameraklok niet is ingesteld, knippert  op het opnamescherm en worden beelden en films die worden opgeslagen voordat de klok wordt ingesteld respectievelijk van de datum "00/00/0000 00:00" en "01/01/2018 00:00" voorzien. Stel de correcte tijd en datum voor <b>Tijdzone en datum</b> in het setup-menu in.</li> <li>De cameraklok is niet zo nauwkeurig als gebruikelijke horloges of klokken. Vergelijk de tijd van de cameraklok regelmatig met die van een nauwkeuriger uurwerk en pas de tijd zo nodig aan.</li> </ul>	10, 164
Datum en tijd van de opname zijn onjuist.		
Er wordt geen informatie op het scherm weergegeven.	De opname- en foto-informatie kunnen verborgen zijn. Druk op de <b>DISP</b> -knop tot de informatie wordt weergegeven.	8
<b>Datumstempel</b> niet beschikbaar.	<b>Tijdzone en datum</b> is niet ingesteld in het setup-menu.	113, 164
Datum wordt niet op foto's weergegeven, zelfs wanneer <b>Datumstempel</b> ingeschakeld is.	<ul style="list-style-type: none"> <li>De huidige opnamestand ondersteunt geen <b>Datumstempel</b>.</li> <li>Er is een functie ingesteld die voor een beperking van de functie <b>Datumstempel</b> zorgt.</li> <li>De datum kan niet op films worden weergegeven.</li> </ul>	31, 170 75 –



Probleem	Oorzaak/Oplossing	
Het instelscherm voor de datum en tijd wordt weergegeven als de camera wordt ingeschakeld.	De klokbatte rij is leeg. Alle standaardwaarden zijn hersteld. Configureer de instellingen voor de camera opnieuw. <ul style="list-style-type: none"> <li>De interne klokbatte rij wordt gebruikt om de cameraklok van voeding te voorzien en bepaalde instellingen vast te houden. Het opladen van de klokbatte rij duurt ongeveer 10 uur wanneer u de batte rij in de camera plaatst of de lichtnetadapter (afzonderlijk verkrijgbaar) aansluit op de camera en de klokbatte rij werkt meerdere dagen door, zelfs nadat de camerabatte rij is verwijderd.</li> </ul>	-
De standaardwaarden zijn hersteld.		
<b>Best.nr. terugzetten</b> kan niet worden uitgevoerd.	Ontdanks dat er een nieuwe map op de geheugenkaart wordt aangemaakt door het resetten van de bestandsnummering, etc., is resetten niet mogelijk als het volgnummer van een mapnaam (die niet op de camera wordt weergegeven) de bovengrens bereikt ("999"). Vervang de geheugenkaart of formatteer de geheugenkaart. <ul style="list-style-type: none"> <li>De beveiligingsschakelaar is "vergrendeld". Schuif de beveiligingsschakelaar in de "schrijfstand".</li> </ul>	176, 183
De camera maakt geluid.	Als de <b>Autofocus-stand</b> is ingesteld op <b>Fulltime-AF</b> of bij bepaalde opnamestanden kan de camera een scherpstelgeluid produceren.	31, 143, 153

## Opnameproblemen

Probleem	Oorzaak/Oplossing	
Kan niet naar de opnamestand schakelen.	Koppel de USB-kabel los.	103
Kan geen foto's of filmopnames maken.	<ul style="list-style-type: none"> <li>Als de camera in de weergavestand staat, drukt u op de -knop, de ontspanknop of de -knop.</li> <li>Als menu's worden weergegeven, drukt u op <b>MENU</b>-knop.</li> <li>Als de onderwerpstand is ingesteld op <b>Nachtportret</b> of <b>Tegenlicht</b> met <b>HDR</b> ingesteld op <b>Uit</b>, zet dan de ingebouwde flitser omhoog.</li> <li> knippert terwijl de ingebouwde flitser geladen wordt.</li> <li>De batte rij is leeg.</li> <li>Plaats een geheugenkaart met voldoende vrije ruimte.</li> </ul>	2, 27 114 25, 35, 37 55 17, 190 16





Probleem	Oorzaak/Oplossing	
De camera kan niet scherpstellen.	<ul style="list-style-type: none"> <li>Het onderwerp is te dichtbij. Probeer te fotograferen met de onderwerpstand <b>Autom. scènekeuze</b>kn. of <b>Close-up</b> of de scherpstelstand macro-close-up.</li> <li>Incorrecte instelling van de scherpstelstand. Controleer of wijzig de instelling.</li> <li>Er kan moeilijk op het onderwerp worden scherpgesteld.</li> <li>Stel <b>AF-hulplicht</b> in het setup-menu in op <b>Automatisch</b>.</li> <li>Het onderwerp bevindt zich niet binnen het scherpstelveld op het moment dat de ontspanknop half wordt ingedrukt.</li> <li>De selectieknop voor scherpstelstand is ingesteld op <b>MF</b> (handmatige scherpstelling).</li> <li>Zet de camera uit en weer aan.</li> <li>De camera kan bij bediening lichtjes bewegen, zelfs als deze op een statief is bevestigd, wat voor interferentie kan zorgen met de autofocus.</li> </ul>	31, 34, 36, 54, 62 61 65 113, 172 24, 140 67 – 23
Gekleurde strepen verschijnen op het scherm bij het maken van opnamen.	Gekleurde strepen kunnen verschijnen wanneer onderwerpen worden gefotografeerd met herhalende patronen (zoals zonneschermen); dit is geen storing. De gekleurde strepen zijn niet te zien op gemaakte foto's of opgenomen films. Echter, bij gebruik van de standen <b>Continu H: 120 bps</b> of <b>HS 480/4x</b> kunnen de gekleurde strepen wel te zien zijn op de gemaakte beelden of opgenomen films.	–
De foto's zijn wazig.	<ul style="list-style-type: none"> <li>Gebruik de flitser.</li> <li>Schakel vibratiereductie in.</li> <li>Gebruik een statief om de camera stevig neer te zetten (hierbij tegelijkertijd de zelfontspannerinstelling van 10s (10 seconden) gebruiken is nog efficiënter).</li> </ul>	25, 55 154, 171 23, 58
Foto's die met flitslicht zijn gemaakt bevatten heldere vlekken.	Flitslicht wordt weerkaatst door deeltjes in de lucht. Zet de ingebouwde flitser omlaag.	25, 55
Flitser treedt niet in werking.	<ul style="list-style-type: none"> <li>De ingebouwde flitser staat omlaag.</li> <li>Er is een opnamestand geselecteerd waarbij de flitser niet in werking kan treden.</li> <li>Er is een functie ingesteld die voor een beperking van de flitser zorgt.</li> </ul>	25 73 75
De digitale zoom kan niet gebruikt worden.	<ul style="list-style-type: none"> <li><b>Digitale zoom</b> is ingesteld op <b>Uit</b> in het setup-menu.</li> <li>Digitale zoom kan niet in bepaalde opnamestanden gebruikt worden of bij het gebruik van bepaalde instellingen in andere functies.</li> </ul>	113, 172 78, 172
<b>Beeldformaat</b> niet beschikbaar.	<ul style="list-style-type: none"> <li>Er is een functie ingesteld die voor een beperking van de optie <b>Beeldformaat</b> zorgt.</li> <li>Wanneer de onderwerpstand is ingesteld op <b>Eenvoudig panorama</b>, is het beeldformaat vast ingesteld.</li> </ul>	75 41



Probleem	Oorzaak/Oplossing	
Geen geluid wanneer de sluiters ontspant.	<b>Uit</b> is geselecteerd voor <b>Sluitergeluid</b> in <b>Geluidsinstellingen</b> in het setup-menu. Bij sommige opnamestanden en instellingen is geen geluid hoorbaar, zelfs wanneer <b>Aan</b> geselecteerd is.	78, 113, 175
AF-hulpverlichting licht niet op.	<b>Uit</b> is ingesteld voor de optie <b>AF-hulplicht</b> in het setup-menu. De AF-hulpverlichting licht mogelijk niet op afhankelijk van het scherpstelveld of de geselecteerde onderwerpstand, zelfs wanneer <b>Automatisch</b> geselecteerd is.	113, 172
Er lijken vegen op de foto's te zitten.	Het objectief is vies. Reinig het objectief.	194
Kleuren zijn onnatuurlijk.	De witbalans of kleurtoon is niet correct afgesteld.	37, 129
Er verschijnen willekeurige heldere pixels ("ruis") in de foto.	Het onderwerp is donker, de sluitertijd is te kort of de ISO-waarde is te hoog. Ruis kan verminderd worden door: <ul style="list-style-type: none"> <li>• De flitser te gebruiken</li> <li>• Een lagere ISO-waarde in te stellen</li> </ul>	25, 55 137
Er verschijnen heldere stippen in de foto.	Wanneer beelden met een lange sluitertijd worden gemaakt in de stand meervoudige belichting, kan er ruis (heldere stippen) in de opgeslagen beelden verschijnen.	–
Foto's zijn te donker (onderbelicht).	<ul style="list-style-type: none"> <li>• Het flitsvenster is afgedekt.</li> <li>• Het onderwerp is buiten het bereik van de flitser.</li> <li>• Pas de belichtingscorrectie aan.</li> <li>• Verhoog de ISO-waarde.</li> <li>• Het onderwerp is gefotografeerd met tegenlicht. Gebruik de flitser of de onderwerpstand <b>Tegenlicht</b>.</li> </ul>	22 219 69 137 25, 37
Foto's zijn te licht (overbelicht).	Pas de belichtingscorrectie aan.	69
Huidtinten worden niet verzacht.	<ul style="list-style-type: none"> <li>• Onder bepaalde opnameomstandigheden worden huidtinten van het gezicht mogelijk niet verzacht.</li> <li>• Voor beelden met vier of meer gezichten, kunt u <b>Huid verzachten</b> in het weergavemenu proberen.</li> </ul>	65 85, 113





Probleem	Oorzaak/Oplossing	
Het opslaan van foto's kost tijd.	<p>Het kan langer duren om foto's op te slaan onder de volgende omstandigheden:</p> <ul style="list-style-type: none"> <li>Als de ruisonderdrukking geactiveerd is</li> <li>Als de flitsstand is ingesteld op  (automatisch met rode-ogenreductie/rode-ogenreductie)</li> <li>Als foto's worden gemaakt in de volgende onderwerpstanden. <ul style="list-style-type: none"> <li>- <b>Ruisond. serieopname</b> in <b>Landschap</b> of <b>Close-up</b></li> <li>- <b>Uit de hand</b> in <b>Nachtlandschap</b></li> <li>- <b>HDR</b> is ingesteld op <b>Aan</b> in <b>Tegenlicht</b></li> <li>- <b>Eenvoudig panorama</b></li> </ul> </li> <li>Als de instelling Bulb of Time wordt gebruikt om beelden vast te leggen met een lange tijdopname</li> <li><b>Continu</b> in het opnamemenu is ingesteld op <b>Continu H: 120 bps</b> of <b>Continu H: 60 bps</b></li> <li>Als de glimlactimer wordt gebruikt tijdens de opname</li> <li>Als actieve D-Lighting wordt gebruikt tijdens de opname</li> <li>Als meervoudige belichting wordt gebruikt tijdens de opname</li> <li>Als <b>Beeldkwaliteit</b> is ingesteld op <b>RAW, RAW + Fine</b> of <b>RAW + Normal</b></li> <li>Als foto's worden gemaakt tijdens het opnemen van een film met <b>Filmopties</b> ingesteld op <b>2160/30p</b> of <b>2160/25p</b></li> </ul>	<p>–</p> <p>56</p> <p>34, 36</p> <p>36</p> <p>37</p> <p>41</p> <p>50</p> <p>113,</p> <p>133</p> <p>60</p> <p>144</p> <p>145</p> <p>121</p> <p>93</p>
Er verschijnt een ringvormige strook of regenboogkleurige streep op het scherm of op beelden.	<p>Als een onderwerp van achter wordt verlicht of wanneer een opname wordt gemaakt met een extreem heldere lichtbron (zoals de zon) in beeld, is het mogelijk dat een ringvormige strook of regenboogkleurige strepen (beeldschaduwen) in het beeld verschijnen.</p> <p>Verander de positie van de lichtbron of zorg dat deze buiten beeld valt en probeer nogmaals om de opname te maken.</p>	–
Er kan geen instelling geselecteerd worden/ Geselecteerde instelling is uitgeschakeld.	<ul style="list-style-type: none"> <li>Bepaalde menuopties zijn niet beschikbaar afhankelijk van de opnamestand. Menuopties die niet geselecteerd kunnen worden, worden grijs weergegeven.</li> <li>Er is een functie ingesteld die voor een beperking van de geselecteerde functie zorgt.</li> </ul>	–



## Weergaveproblemen

Probleem	Oorzaak/Oplossing	
Bestand kan niet worden weergegeven.	<ul style="list-style-type: none"> <li>Deze camera kan mogelijk geen foto's weergeven die met een digitale camera van een ander merk of model zijn gemaakt.</li> <li>Deze camera kan geen RAW-beelden weergeven of films die met een digitale camera van een ander merk of model zijn gemaakt.</li> <li>Deze camera kan mogelijk geen gegevens weergeven die op een computer bewerkt zijn.</li> <li>Bestanden kunnen niet worden weergegeven tijdens intervalopname.</li> </ul>	<p>–</p> <p>–</p> <p>–</p> <p>133</p>





Probleem	Oorzaak/Oplossing	
Kan niet op beeld inzoomen.	<ul style="list-style-type: none"> <li>Zoomweergave kan niet worden gebruikt bij films.</li> <li>Deze camera kan mogelijk niet inzoomen op foto's die met een digitale camera van een ander merk of model zijn gemaakt.</li> <li>Als ingezoomd wordt op een klein beeldformaat, kan de zoomfactor die op het scherm wordt weergegeven verschillen van de daadwerkelijke zoomfactor van het beeld.</li> </ul>	–
Foto kan niet worden bewerkt.	<ul style="list-style-type: none"> <li>Sommige foto's kunnen niet worden bewerkt. Foto's die reeds bewerkt zijn, kunnen mogelijk niet opnieuw bewerkt worden.</li> <li>Er is onvoldoende vrije ruimte op de geheugenkaart.</li> <li>Deze camera kan geen foto's bewerken die met andere camera's zijn gemaakt.</li> <li>De bewerkingfuncties die voor foto's worden gebruikt, zijn niet beschikbaar voor films.</li> </ul>	43, 83, 122 – – –
Kan beeld niet draaien.	Deze camera kan geen foto's draaien die met een digitale camera van een ander merk of model zijn gemaakt.	–

## Problemen met externe apparaten

Probleem	Oorzaak/Oplossing	
Het lukt niet om een draadloze verbinding met een smartapparaat in te stellen. <sup>1</sup>	<ul style="list-style-type: none"> <li>Wanneer u voor het eerst een draadloze verbinding instelt, volgt u hiervoor de instructies in de bijgeleverde "SnapBridge Verbindingsgids" en brengt u de verbinding tot stand.</li> <li>Als een draadloze verbinding tot stand is gebracht, voert u de volgende handelingen uit. <ul style="list-style-type: none"> <li>Zet de camera uit en weer aan.</li> <li>Start de SnapBridge-app opnieuw.</li> <li>Annuleer de verbinding en breng de verbinding daarna opnieuw tot stand.</li> </ul> </li> <li>Controleer de instellingen van <b>Menu Netwerk</b> op de camera. <ul style="list-style-type: none"> <li>Stel <b>Vliegtuigmodus</b> in op <b>Uit</b>.</li> <li>Stel <b>Bluetooth → Verbinding</b> in op <b>Inschakelen</b>.</li> </ul> </li> <li>Als de camera bij twee of meer smartapparaten geregistreerd is, selecteert u het smartapparaat waarmee u verbinding wilt maken in <b>Menu Netwerk → Bluetooth → Gekoppelde apparaten</b> in de camera. Als twee of meer camera's in de SnapBridge-app geregistreerd zijn, schakelt u de verbinding in de app.</li> <li>Gebruik een voldoende opgeladen batterij om te voorkomen dat de camera onverwachts wordt uitgeschakeld.</li> <li>Plaats een geheugenkaart met voldoende vrije ruimte in de camera.</li> <li>Maak de HDMI- of USB-kabel los.</li> <li>Schakel Bluetooth, Wi-Fi en de locatiegegevensfuncties op het smartapparaat in.</li> <li>In het tabblad  van de SnapBridge-app → <b>Auto koppelingsopties</b> → zet <b>Auto koppeling</b> aan. Als deze functie uitgeschakeld is, kunnen <b>Foto's downloaden</b> en <b>Afstand bediende fotografie</b> gebruikt worden maar kunnen beelden niet automatisch gedownload worden.</li> </ul>	– – 161 162 – 16 103 – –



Probleem	Oorzaak/Oplissing	
<p>Het lukt niet om beelden te uploaden naar een smartapparaat waarvoor een draadloze verbinding ingesteld is met de SnapBridge-app.<sup>1</sup></p>	<ul style="list-style-type: none"> <li>• Voer de hieronder beschreven handelingen uit voor automatisch uploaden. <ul style="list-style-type: none"> <li>- Stel <b>Menu Netwerk</b> → <b>Verzenden tijdens opname</b> → <b>Foto's</b> in op <b>Ja</b> op de camera.</li> <li>- In het tabblad  van de SnapBridge-app → <b>Auto koppelingsopties</b> → zet <b>Auto koppeling</b> aan.</li> <li>- In het tabblad  van de SnapBridge-app → <b>Auto koppelingsopties</b> → zet <b>Automatisch downloaden</b> aan.</li> <li>- Als <b>Menu Netwerk</b> → <b>Bluetooth</b> → <b>Verzenden indien uitgesch.</b> op de camera ingesteld is op <b>Uit</b>, schakelt u de camera in of zet u deze optie op <b>Aan</b>.</li> </ul> </li> <li>• Wanneer een groot aantal beelden moet worden geüpload tijdens een Bluetooth-verbinding, kan de communicatie verbroken raken tijdens het uploaden van de beelden. Als u de camera uit en weer aan zet, wordt de camera opnieuw verbonden met het smartapparaat en wordt het uploaden van beelden hervat in <b>Verzenden tijdens opname</b> of <b>Markeren voor upload</b>.</li> <li>• Plaats een geheugenkaart in de camera.</li> <li>• Mogelijk lukt het niet om beelden te uploaden of wordt het uploaden geannuleerd terwijl de camera gebruikt wordt.</li> </ul>	<p>161</p> <p>–</p> <p>–</p> <p>162</p> <p>157, 161</p> <p>16</p> <p>–</p>
<p>Het lukt niet om op afstand bediende fotografie uit te voeren vanaf een smartapparaat waarvoor een draadloze verbinding ingesteld is met de SnapBridge-app.<sup>1</sup></p>	<ul style="list-style-type: none"> <li>• Het is niet mogelijk om op afstand bediende fotografie te gebruiken als er geen geheugenkaart in de camera geplaatst is. Plaats een geheugenkaart.</li> <li>• Mogelijk lukt het niet om op afstand bediende fotografie uit te voeren terwijl de camera gebruikt wordt.</li> </ul>	<p>16</p> <p>–</p>
<p>Het lukt niet om foto's met hun oorspronkelijke grootte te uploaden met de SnapBridge-app.<sup>1</sup></p>	<p>Voor <b>Verzenden tijdens opname</b> en <b>Markeren voor upload</b> in de camera is het beeldformaat dat kan worden geüpload, beperkt tot 2 megapixels. Gebruik <b>Foto's downloaden</b> in de SnapBridge-app om de oorspronkelijke grootte van foto's te uploaden.</p>	<p>–</p>
<p>De communicatiekwaliteit is zwak of de uploadsnelheid voor beelden is extreem traag wanneer een draadloze verbinding wordt gebruikt met de SnapBridge-app.<sup>1</sup></p>	<p>Probeer op de camera het kanaal te wijzigen in <b>Menu Netwerk</b> → <b>Wi-Fi</b> → <b>Type Wi-Fi-verbinding</b>.</p>	<p>162</p>



Probleem	Oorzaak/Oplossing	
De camera reageert niet wanneer de afstandsbediening ML-L7 wordt bediend. <sup>2</sup>	<ul style="list-style-type: none"> <li>De camera is niet verbonden met de afstandsbediening ML-L7 (afzonderlijk verkrijgbaar). Druk op de hoofdschakelaar op de afstandsbediening om de verbinding tot stand te brengen. Als het -pictogram niet wordt weergegeven op het opnamescherm, voert u de koppeling opnieuw uit.</li> <li>De afstandsbediening kan alleen worden gebruikt voor opnames.</li> <li>De knoppen <b>Fn1</b> (Functie 1) / <b>Fn2</b> (Functie 2) op de afstandsbediening kunnen niet gebruikt worden met deze camera.</li> </ul>	215 212 213
Kan niet worden gekoppeld met de afstandsbediening ML-L7. <sup>2</sup>	<p>Controleer de instellingen van <b>Menu Netwerk</b> op de camera.</p> <ul style="list-style-type: none"> <li>Selecteer <b>Afstandsbediening</b> in <b>Verbinding kiezen</b>.</li> <li>Stel <b>Vliegtuigmodus</b> in op <b>Uit</b>.</li> <li>Stel <b>Bluetooth → Verbinding</b> in op <b>Inschakelen</b>.</li> </ul>	161
Beelden die op de camera opgeslagen zijn, worden niet weergegeven op een verbonden smartapparaat of computer.	<p>Als er meer dan 10.000 beelden worden opgeslagen op een geheugenkaart in de camera, worden de beelden die na het bereiken van dat aantal worden vastgelegd, mogelijk niet weergegeven op een verbonden apparaat.</p> <ul style="list-style-type: none"> <li>Verklein het aantal beelden dat op de geheugenkaart is opgeslagen. Kopieer beelden naar een computer, enzovoort.</li> </ul>	–
Foto's worden niet op tv weergegeven.	<ul style="list-style-type: none"> <li>De camera is op een computer of printer aangesloten.</li> <li>De geheugenkaart bevat geen foto's.</li> </ul>	–
Nikon Transfer 2 wordt niet gestart wanneer de camera wordt aangesloten op een computer.	<ul style="list-style-type: none"> <li>De camera staat uit.</li> <li>De batterij is leeg.</li> <li>De USB-kabel is niet correct aangesloten.</li> <li>De camera wordt niet herkend door de computer.</li> <li>De computer is niet zodanig ingesteld dat Nikon Transfer 2 automatisch wordt gestart. Voor meer informatie over Nikon Transfer 2 raadpleegt u de help in ViewNX-i.</li> </ul>	– 103, 179 103, 109 – –
PictBridge-scherm wordt niet weergegeven wanneer de camera op een printer aangesloten is.	Bij sommige PictBridge-compatibele printers wordt het PictBridge-opstartscherm mogelijk niet weergegeven en kunnen foto's mogelijk niet afgedrukt worden indien <b>Automatisch</b> is ingesteld voor <b>Opladen via computer</b> in het setup-menu. Stel <b>Opladen via computer</b> in op <b>Uit</b> en sluit de camera weer op de printer aan.	113, 179
De te printen foto's worden niet weergegeven.	De geheugenkaart bevat geen foto's.	–
Kan het papierformaat niet selecteren in de camera.	<p>Papierformaat kan niet worden gekozen vanuit de camera in de volgende gevallen, zelfs niet bij printen met een PictBridge-compatibele printer. Selecteer het papierformaat met de printer.</p> <ul style="list-style-type: none"> <li>De via de camera gespecificeerde papierformaten worden niet door de printer ondersteund.</li> <li>De printer selecteert het papierformaat automatisch.</li> </ul>	–

<sup>1</sup> Raadpleeg de bijgeleverde "SnapBridge Verbindingsgids" en de SnapBridge online help.

<sup>2</sup> Raadpleeg de User's Manual (Gebruikshandleiding) bij de afstandsbediening ML-L7 (afzonderlijk verkrijgbaar).



## Bestandsnamen

De namen van foto's of films zijn op de volgende manier opgebouwd.

### Bestandsnaam: DSCN0001.JPG

(1)      (2)      (3)

(1) Identificatie	Niet weergegeven op het scherm van de camera. <ul style="list-style-type: none"><li>• DSCN: Originele foto's, films, foto's gemaakt met de filmbewerkingsfunctie</li><li>• SSCN: Kleine kopieën</li><li>• RSCN: Uitgesneden kopieën</li><li>• FSCN: Beelden gemaakt met een andere beeldbewerkingsfunctie dan uitsnede en kleine afbeelding, films gemaakt met de filmbewerkingsfunctie.</li></ul>
(2) Bestandsnummer	Wordt toegewezen in oplopende volgorde, van "0001" tot "9999". <ul style="list-style-type: none"><li>• Telkens wanneer er een reeks beelden wordt gemaakt met intervalopnamen en de beelden in die map worden opgeslagen met bestandsnummers beginnend bij "0001", wordt een nieuwe map aangemaakt.</li></ul>
(3) Extensie	Duidt het bestandsformaat aan. <ul style="list-style-type: none"><li>• .JPG: JPEG-foto's</li><li>• .NRW: RAW-foto's</li><li>• .MP4: Films</li></ul>

### Opmerkingen

Wanneer beelden worden vastgelegd met de optie **Beeldkwaliteit** (📖121) ingesteld op **RAW + Fine** of **RAW + Normal**, krijgen de RAW- en JPEG-beelden die tegelijkertijd zijn opgeslagen dezelfde id en hetzelfde bestandsnummer toegewezen. Het stel beelden wordt opgeslagen in dezelfde map en als één bestand gerekend.

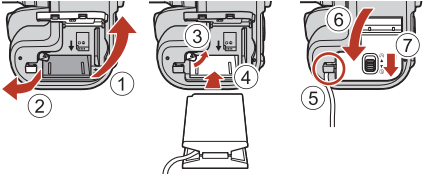

## Optionele accessoires

Batterijlader	<b>Batterijlader MH-29</b> De oplaadtijd bedraagt ongeveer 3 uur voor een batterij die helemaal leeg is.
Lichtnetadapter	<b>Lichtnetadapter EH-5b/EH-5c en stroomaansluiting EP-5C</b> Wanneer de stroomaansluiting in de camera is gestoken en de lichtnetadapter is verbonden, kan de camera via een stopcontact van stroom worden voorzien. De lichtnetadapter en de stroomaansluiting zijn afzonderlijk verkrijgbaar. (De EP-5C bevestigen)  <ul style="list-style-type: none"><li>• Open de afdekking van de stroomaansluiting (2) en steek de stroomaansluiting in met de positieve en negatieve polen in de juiste richting (4).</li><li>• Voordat het deksel van het batterijvak/de geheugenkaartsleuf wordt gesloten, moet het snoer van de stroomaansluiting volledig in de sleuf in het batterijvak worden gestoken (5). Als een deel van het snoer niet in de gleuven zit, kunnen het deksel en/of snoer beschadigd raken als het deksel wordt gesloten.</li><li>• Steek de gelijkstroomstekker van de lichtnetadapter in de gelijkstroomaansluiting van de stroomaansluiting.</li></ul>
Afdekkapje accessoireschoen	<b>Afdekkapje accessoireschoen BS-1</b> Beschermt de accessoireschoen.
Speedlight (externe flitsereenheid)	Zie "Speedlights (externe flitsereenheden)" (210) voor informatie over compatibele Speedlights en het gebruik ervan.
Filter	<b>77mm neutrale kleurfilter (NC) met inschroeffunctie 77NC (Φ77 mm)</b> Beschermt het objectief. Wanneer u de ingebouwde flitser met bevestigde filter gebruikt, kan de beeldrand er donker uitzien.

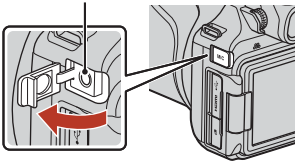

<p>Externe microfoon</p>	<ul style="list-style-type: none"> <li>• <b>Stereomicrofoon ME-1</b></li> <li>• <b>Draadloze microfoon ME-W1</b></li> </ul> <p>Verbind de audiokabel (meegeleverd met de draadloze microfoon) met de hoofdtelefoonaansluiting van de ontvanger en de aansluiting voor een externe microfoon op de camera. Raadpleeg de documentatie van de ME-W1 voor meer informatie.</p> <p>Aansluiting externe microfoon</p> 
<p>Afstandsbedieningsaccessoires</p>	<p><b>Afstandsbedieningskabel MC-DC2</b> U kunt de MC-DC2 gebruiken om de sluitert te ontspannen wanneer deze verbonden is met de accessoire-aansluiting.</p> <hr/> <p><b>Draadloze afstandsbediening WR-R10/WR-T10</b> Wanneer de WR-R10 (ontvanger) verbonden is met de accessoire-aansluiting, kan de camera draadloos worden bediend met behulp van de WR-T10 (zender). Een set die de draadloze afstandsbediening (ontvanger) WR-R10, draadloze afstandsbediening (zender) WR-T10 en WR-adaptor WR-A10 omvat is ook verkrijgbaar.</p> <p><b>Draadloze afstandsbediening WR-1</b> De WR-1 kan worden geconfigureerd als zender of als ontvanger. Wanneer de WR-1 verbonden is met de accessoire-aansluiting voor gebruik als ontvanger, kan de camera draadloos worden bediend met de draadloze afstandsbediening WR-T10 of een andere WR-1 die als zender fungeert.</p> <hr/> <p><b>Afstandsbediening ML-L7</b> Zie "Afstandsbediening ML-L7" (📖212) voor informatie over het gebruik ervan.</p>

De beschikbaarheid kan per land of regio verschillen.  
Zie onze website of brochures voor de meest recente informatie.



## Speedlights (externe flitserenheden)

De volgende Speedlights kunnen met de camera worden gebruikt. De standaard i-DDL-flitserfunctie is beschikbaar.

- SB-5000, SB-700, SB-500

### De Speedlight bevestigen

- Zet de ingebouwde flitser niet omhoog.
- Raadpleeg de documentatie bij uw Speedlight voor meer informatie over het bevestigen en loskoppelen van de Speedlight met een vergrendelingspin en andere details.
- Wanneer een accessoire wordt bevestigd dat niet door deze camera wordt ondersteund, kunnen de camera en het accessoire beschadigd raken.

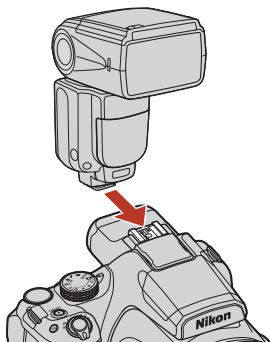

### ✓ **Opmerkingen over de ingebouwde flitser**

De ingebouwde flitser van deze camera kan niet worden gebruikt wanneer een Speedlight bevestigd is.

Zet de ingebouwde flitser niet omhoog wanneer een Speedlight bevestigd is. Daardoor zou de ingebouwde flitser tegen de Speedlight kunnen botsen, waardoor het product beschadigd kan raken.

### ✓ **Gebruik alleen Nikon-flitseraccessoires**

Gebruik alleen Nikon Speedlights. Flitsers van andere fabrikanten (met spanningen van meer dan 250 V op het X-synchronisatiecontact van de camera, of die kortsluiting veroorzaken op het contact van de accessoireschoen) kunnen niet alleen het normale gebruik verhinderen, maar ook de synchronisatieschakelingen van de camera of de flitser beschadigen.

### ✓ **Opmerkingen over het gebruik van Speedlights (externe flitsers)**

Als vignettering optreedt in het vastgelegde beeld, probeert u de afstand tussen de camera en het onderwerp te vergroten of verwijdt u de zonnekap.





## Funcies die kunnen worden gebruikt in combinatie met de Speedlight

		SB-5000	SB-700	SB-500
i-DDL	i-DDL-uitgebalanceerde invulflits	–	–	–
	Standaard i-DDL-flitser	✓	✓	✓
AA	Automatisch diafragma-flitsen	✓	–	–
A	Niet-DDL automatisch flitsen	–	–	–
M	Handmatig flitsen	✓	✓	–
GN	Handmatige flitsmodus met afstandsprioriteit	✓	✓	–
RPT	Stroboscopisch flitsen	✓	–	–
Rode-ogenreductie		✓	✓	✓

### Opmerkingen over i-DDL-flitser

- De voorflitsen van de monitor worden gebruikt om het door een onderwerp weerkaatste licht te meten om de flitsersuitvoer van de Speedlight aan te passen.
  - Standaard i-DDL-flitser: de flitsersuitvoer wordt aangepast om een degelijke belichting te verkrijgen overeenkomstig de helderheid van het hoofdonderwerp, zonder rekening te houden met het achtergrondlicht. Deze instelling is optimaal om beelden te maken waarbij de klemtoon op het hoofdonderwerp ligt.
- Wanneer opnamen met behulp van i-DDL-flitser worden gemaakt, stelt u de flitsregelingsstand van de Speedlight in op i-DDL voor de foto's worden gemaakt.

### Opmerkingen over Speedlights

- Deze camera ondersteunt doorgave van flitskleurinformatie, automatische snelle FP-synchronisatie, flitswaardevergrendeling, AF-hulpverlichting voor meerpunts-AF of de draadloze verlichtingsfunctie niet wanneer Speedlights worden gebruikt.
- Wanneer u de power zoom-functie gebruikt met de SB-5000 of SB-700, wordt de positie van de zoomkop automatisch ingesteld op basis van de brandpuntsafstand van het objectief.
- Wanneer een Speedlight wordt gebruikt, kan de beeldrand er donker uitzien als de zoom in de groothoekstand staat. Gebruik in dergelijke gevallen het brede paneel van de SB-5000 of SB-700.
- Indien ingesteld op STBY (stand-by), schakelt de Speedlight samen met de camera aan en uit. Controleer op de Speedlight dat de flitsgereedaanduidingen aan zijn.
- Raadpleeg de documentatie van de Speedlight voor meer informatie.



## Afstandsbediening ML-L7

U kunt de camera via Bluetooth koppelen met de afstandsbediening ML-L7 (afzonderlijk verkrijgbaar) (📖215) en deze gebruiken om de camera te bedienen. De functies die beschreven zijn in "Onderdelen en functies van de afstandsbediening (voor P1000)" (📖213), kunnen worden uitgevoerd wanneer met deze camera wordt opgenomen.

- De camera kan met slechts één afstandsbediening tegelijk worden gekoppeld. Wanneer de camera met een andere afstandsbediening wordt gekoppeld, wordt alleen de meest recente koppelinginformatie bewaard.
- Raadpleeg de User's Manual (Gebruikshandleiding) bij de afstandsbediening ML-L7.



## Onderdelen en functies van de afstandsbediening (voor P1000)

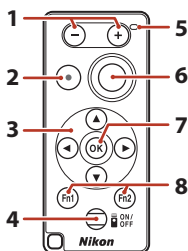

Onderdelen	Functie
1 Knop -/+	Zoomt uit wanneer de knop - wordt ingedrukt en in wanneer de knop + wordt ingedrukt terwijl het opnamescherm wordt weergegeven.
2 Filmopnameknop	Wanneer u op deze knop drukt, wordt de filmopname gestart. Wanneer u er nogmaals op drukt, wordt de opname gestopt.
3 Multi-selector	<ul style="list-style-type: none"> <li>• Functies die vergelijkbaar zijn met de multi-selector op de camera, waarmee u instellingen in het opnamescherm kunt configureren, zoals de flitserstand (155), de zelfontspanner (158), de scherpstelstand (162) en belichtingscorrectie (169). Bij sommige opnamestanden en menu-instellingen kan het effect worden aangepast of kan het scherpstelveld worden verplaatst (140).</li> <li>• Wanneer u handmatige scherpstelling gebruikt, kunt u de scherpstelling aanpassen met ▲▼ (167).</li> </ul>
4 Hoofdschakelaar	Druk op deze knop om de afstandsbediening in te schakelen en te zoeken naar een apparaat dat al gekoppeld is. Houd deze knop ingedrukt (gedurende minstens 3 seconden) om te zoeken naar een nieuw koppelingsapparaat. Om de afstandsbediening uit te schakelen, drukt u nogmaals op deze knop.
5 Statuslampje	Toont de status van de afstandsbediening of de opnamesessie aan de hand van de kleur en het gedrag van het lampje. Zie "Statuslampje op de afstandsbediening (voor P1000)" (214) voor meer informatie.
6 Ontspanknop	Heeft een gelijkaardige functie als de ontspanknop van de camera. <ul style="list-style-type: none"> <li>• Handelingen zoals half indrukken of blijven indrukken zijn echter niet beschikbaar.</li> <li>• Wanneer u de zelfontspanner gebruikt, kunt u deze knop tijdens het aftellen indrukken om de opname te annuleren.</li> </ul>



	Onderdelen	Functie
7	 (selectie toepassen)-knop	Past het geselecteerde item toe. Druk tijdens het aanpassen van de handmatige scherpstelling op deze knop om te stoppen met scherpstellen.
8	<b>Fn1</b> (Functie 1)-/ <b>Fn2</b> (Functie 2)-knoppen	Kan niet worden gebruikt met deze camera.

### Statuslampje op de afstandsbediening (voor P1000)

Kleur	Status	Beschrijving
Groen	Knippert ongeveer elke seconde	De afstandsbediening zoekt naar een apparaat dat al gekoppeld is.
Groen	Knippert snel (ongeveer elke 0,5 seconde)	Het koppelingsproces wordt uitgevoerd.
Groen	Knippert ongeveer elke 3 seconden	De verbinding tussen de afstandsbediening en camera wordt ingesteld.
Oranje	Knippert één keer	De foto-opname start.
Oranje	Knippert twee keer	De foto-opname stopt (bv. wanneer u opneemt met de instelling Time).
Rood	Knippert één keer	De filmopname start.
Rood	Knippert twee keer	De filmopname stopt.



## De camera en de afstandsbediening koppelen

Vooraleer de afstandsbediening voor het eerst wordt gebruikt, moet deze met de camera worden gekoppeld.

- 1 Druk op de **MENU**-knop op de camera.
- 2 Druk op ◀ van de multi-selector, gebruik ▲▼ om het (T)-menupictogram te selecteren en druk op de OK-knop.
- 3 Selecteer **Verbinding kiezen** en druk op de OK-knop.

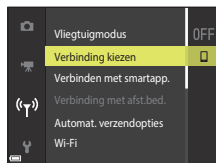

- 4 Selecteer **Afstandsbediening** en druk op de OK-knop.

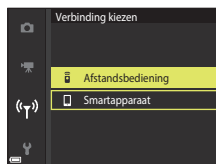

- 5 Selecteer **Verbinding met afst.bed.** en druk op de OK-knop.
  - Koppeling is geactiveerd en de camera wacht tot de verbinding tot stand is gebracht.

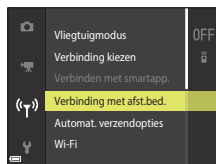

## 6 Houd de hoofdschakelaar op de afstandsbediening ingedrukt (minstens drie seconden).

- De koppeling start voor de camera en de afstandsbediening. Terwijl het proces wordt uitgevoerd, knippert het statuslampje op de afstandsbediening ongeveer elke 0,5 seconde.
- Wanneer de koppeling voltooid is, wordt er een verbinding tot stand gebracht tussen de camera en de afstandsbediening. Wanneer u naar de zoomstand gaat, wordt het -pictogram weergegeven in het opnamescherm.
- Als een bericht verschijnt dat de koppeling mislukt is, voert u de procedure opnieuw uit vanaf stap 5.

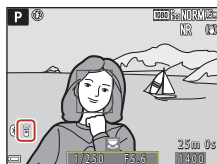

## De verbinding overschakelen naar een smartapparaat

- Schakel de verbinding van **Afstandsbediening** naar **Smartapparaat** in **Verbinding kiezen** in het netwerkmenu van de camera ( 161, 215).
- Wanneer de SnapBridge-app op uw smartapparaat wordt gestart en een verbinding tot stand is gebracht tussen de camera en het smartapparaat, wordt het -pictogram weergegeven in het opnamescherm.
- Raadpleeg de bijgeleverde "SnapBridge Verbindingsgids" wanneer u voor het eerst een draadloze verbinding met een smartapparaat tot stand brengt.



# Specificaties

## Nikon COOLPIX P1000 Digitale camera

Type	Digitale compactcamera
Aantal effectieve pixels	16,0 miljoen (beeldverwerking kan het aantal effectieve pixels beperken)
Beeldsensor	1/2,3 inch CMOS; circa 16,79 miljoen pixels
Objectief	NIKKOR-objectief met 125x optische zoom
Brandpuntsafstand	4,3–539 mm (beeldhoek equivalent aan die van een 24–3000 mm-objectief in kleinbeeldformaat [135])
f/-waarde	f/2,8–8
Opbouw	17 elementen in 12 groepen (5 ED-objectievelementen en 1 super ED-objectievelement)
Vergroting digitale zoom	Tot 4x (beeldhoek equivalent aan die van een circa 12000 mm-objectief in kleinbeeldformaat [135]) Tot 3,6x bij het opnemen van films met <b>2160/30p</b> (4K UHD) of <b>2160/25p</b> (4K UHD)
Vibratiereductie	Lens-shift (foto's) Combinatie van objectiefverschuiving (lens-shift) en elektronische VR (films)
Autofocus (AF)	Contrastdetectie-AF
Scherpstelbereik	<ul style="list-style-type: none"><li>• [W]: circa 30 cm–∞,</li><li>• [T]: circa 7,0 m–∞</li><li>• Macro-close-up-stand: circa 1 cm–∞ (groothoekstand), circa 7,0 m–∞ (telestand)</li></ul> (Alle afstanden gemeten vanaf het midden van het voorste objectieffoppervlak)
Selectie scherpstelveld	AF met doelopsporing, gezichtsprioriteit, handmatig (spot), handmatig (normaal), handmatig (breed), onderwerp volgen
Zoeker	Elektronische zoeker, 1 cm (0,39 inch), OLED met circa 2.359.000 beeldpunten met functie voor dioptrieaanpassing (-3 – +3 m <sup>-1</sup> )
Beelddekking (opnamestand)	Circa 99 % horizontaal en verticaal (vergeleken met werkelijke beeld)
Beelddekking (weergavestand)	Circa 100 % horizontaal en verticaal (vergeleken met werkelijke beeld)



<b>Monitor</b>	8,1 cm (3,2 inch), circa 921.000 beeldpunten (RGB), TFT LCD met brede kijkhoek, anti-reflectiecoating en helderheidsaanpassing met 5 niveaus, kantelbare TFT LCD
Beelddekking (opnamestand)	Circa 99 % horizontaal en verticaal (vergeleken met werkelijke beeld)
Beelddekking (weergavestand)	Circa 100 % horizontaal en verticaal (vergeleken met werkelijke beeld)
<b>Opslag</b>	
Media	SD/SDHC/SDXC-geheugenkaart
Bestandssysteem	Compatibel met DCF en Exif 2.31
Bestandsindelingen	Foto's: JPEG, RAW (NRW) (eigen Nikon-indeling) Films: MP4 (Video: H.264/MPEG-4 AVC, Audio: AAC stereo)
<b>Beeldformaat</b>	
Foto	16 M <b>4608×3456</b> , 8 M <b>3264×2448</b> , 4 M <b>2272×1704</b> , 2 M <b>1600×1200</b> , 16:9 12 M <b>4608×2592</b> , 3:2 14 M <b>4608×3072</b> , 1:1 12 M <b>3456×3456</b>
Film	2160/30p (4K UHD), 2160/25p (4K UHD), 1080/30p, 1080/25p, 1080/60p, 1080/50p, 720/30p, 720/25p, 720/60p, 720/50p, HS 480/4x, HS 720/2x, HS 1080/0,5x
ISO-waarde (Standaard uitvoergevoeligheid)	<ul style="list-style-type: none"> <li>• ISO 100*–1600</li> <li>* De laagste ISO-waarde in de stand Handmatige film is ISO 125.</li> <li>• ISO 3200, 6400 (beschikbaar bij gebruik van de stand <b>P</b>, <b>S</b>, <b>A</b>, <b>M</b> of Handmatige film)</li> </ul>
<b>Belichting</b>	
Lichtmetingstand	Matrix, centrum-gericht, spot
Belichtingsregeling	Geprogrammeerde automatische belichting met flexibel programma, sluitertijdvoorkeuze, diafragmavoorkeuze, handmatig, belichtingsbracketing, belichtingscorrectie (–2,0 – +2,0 LW in stappen van 1/3 LW)
<b>Sluiter</b>	Mechanische en CMOS elektronische sluiter
Sluitertijd	<ul style="list-style-type: none"> <li>• 1/4000 *–1 sec.</li> <li>• 1/4000 *–30 sec. (wanneer ISO-waarde is ingesteld op 100 in de stand <b>M</b>)</li> <li>* In de groothoekstand met de grootste instelling voor de f-waarde (kleinste diafragma)</li> <li>• Bulb- en Time-instelling (kan ingesteld worden wanneer de ISO-waarde ingesteld is op 100 in de stand <b>M</b>): tot 60 seconden</li> <li>• 1/8000 –1/30 sec. (bij het opnemen van films)</li> </ul>
Flitsynchronisatiesnelheid	Synchroniseert met alle sluitertijden
<b>Diafragma</b>	Elektronisch geregeld 7-blads irisdiafragma
Bereik	10 stappen van 1/3 LW (W) (stand <b>A</b> , <b>M</b> )
Zelfontspanner	Er kan worden gekozen tussen 10 sec. en 3 sec.





<b>Flitser</b>	
Bereik van ingebouwde flitser (circa) (ISO-waarde: Automatisch)	[W]: Circa 0,3–12 m Circa 5,0–8,0 m (brandpuntsafstand gelijk aan die van een 2000 mm-objectief in kleinbeeldformaat [135]) • Wanneer de brandpuntsafstand gelijk is aan die van een 3000 mm-objectief in kleinbeeldformaat [135]: circa 7,0–8,2 m (ISO-waarde: 3200), circa 7,0–11 m (ISO-waarde: 6400)
Flitserregeling	DDL automatisch flitsen met monitorvoorflitsen
Flitsbelichtingcorrectie	In stappen van 1/3 LW in het bereik tussen –2 en +2 LW
<b>Accessoireschoen</b>	
ISO 518 hot-shoe met synchronisatie- en gegevenscontacten en veiligheidsvergrendeling	
<b>Interface</b>	
USB-aansluiting	Micro-USB-aansluiting (gebruik geen andere USB-kabel dan de meegeleverde UC-E21 USB-kabel), Hi-Speed USB • Ondersteunt Direct Print (PictBridge)
HDMI-uitgangsaansluiting	HDMI-microaansluiting (type D)
Accessoire-aansluiting	Compatibel met de volgende accessoires (afzonderlijk verkrijgbaar): • MC-DC2 afstandsbedieningskabel • WR-R10/WR-1 draadloze afstandsbediening
Aansluiting externe microfoon	Stereo mini-aansluiting (3,5 mm diameter; plug-in voeding ondersteund)
<b>Wi-Fi (Draadloos LAN)</b>	
Standards	IEEE 802.11b/g (standaard draadloos LAN-protocol)
Werkfrequentie	2412–2462 MHz (1–11 kanalen)
Maximale stroomsterkte	9,2 dBm (EIRP)
Verificatie	Open systeem, WPA2-PSK
<b>Bluetooth</b>	
Communicatieprotocollen	Bluetooth-specificatie versie 4.1
Werkfrequentie	Bluetooth: 2402–2480 MHz Bluetooth lage energie: 2402–2480 MHz



Stroombronnen	Een oplaadbare Li-ionbatterij EN-EL20a (meegeleverd) Lichtnetadapter EH-5b/EH-5c; veronderstelt stroomaansluiting EP-5C (afzonderlijk verkrijgbaar)
Oplaadtijd	Circa 3 uur (bij gebruik van lichtnetlaadadapter EH-73P en wanneer de batterij leeg is)
Gebruiksduur van de batterij <sup>1</sup>	
Foto's	Circa 250 opnamen als EN-EL20a wordt gebruikt
Filmopname (effectieve gebruiksduur van de batterij voor opname) <sup>2</sup>	Circa 1 uur 20 min. als EN-EL20a wordt gebruikt
Statiefaansluiting	1/4" (ISO 1222)
Afmetingen (B × H × D)	Circa 146,3 × 118,8 × 181,3 mm (exclusief uitstekende delen)
Gewicht	Circa 1415 g (met batterij en geheugenkaart)
Bedrijfsomgeving	
Temperatuur	0 °C–40 °C
Vochtigheid	85 % of minder (geen condensatie)

- Alle metingen worden uitgevoerd conform de Camera and Imaging Products Association (CIPA)-normen en richtlijnen.

<sup>1</sup> Gebruiksduur van de batterij komt niet overeen met het gebruik van SnapBridge en kan variëren afhankelijk van de gebruiksomstandigheden, inclusief temperatuur, het interval tussen opnamen en de tijdsduur dat menu's en beelden worden weergegeven.

<sup>2</sup> De afzonderlijke filmbestanden kunnen niet langer dan 29 minuten zijn, ook al is er voldoende ruimte op de geheugenkaart. De maximale bestandsgrootte voor individuele filmbestanden is 4 GB. Wanneer een film langer dan circa zes minuten wordt opgenomen bij een beeldformaat/ beelddensnelheid van **2160/30p** (4K UHD) of langer dan circa zeven minuten bij een beeldformaat/ beelddensnelheid van **2160/25p** (4K UHD), worden meerdere bestanden gemaakt wanneer de bestandsgrootte van de opgenomen film groter is dan 4 GB, en kunnen de bestanden niet continu worden weergegeven. Als de cameratemperatuur te hoog wordt, kan de filmopname worden beëindigd voordat de grenswaarden zijn bereikt.

## Oplaadbare Li-ionbatterij EN-EL20a

Type	Oplaadbare lithium-ionbatterij
Nominale capaciteit	7,2 V gelijkspanning, 1110 mAh
Bedrijfstemperatuur	0 °C–40 °C
Afmetingen (B × H × D)	Circa 30,7 × 50,0 × 14,0 mm
Gewicht	Circa 42 g



## Lichtnetlaadadapter EH-73P

Nominale invoer	100–240 V wisselstroom, 50/60 Hz, MAX 0,14 A
Nominale uitvoer	5,0 V gelijkstroom, 1,0 A
Bedrijfstemperatuur	0 °C–40 °C
Afmetingen (B × H × D)	Circa 55 × 22 × 54 mm (exclusief stekkeradapter)
Gewicht	Circa 51 g (exclusief stekkeradapter)

De symbolen op dit product geven het volgende weer:

~ AC, ≡ DC,  Klasse II-apparatuur (De constructie van het product is dubbel geïsoleerd.)

- Nikon kan niet aansprakelijk worden gesteld voor eventuele fouten in deze handleiding.
- Het uiterlijk en de specificaties van dit product kunnen zonder kennisgeving worden gewijzigd.
- De voorbeelden die op de camera worden weergegeven en de beelden en illustraties in de handleiding zijn alleen ter illustratie bedoeld.



## Te gebruiken geheugenkaarten

De camera ondersteunt SD-, SDHC- en SDXC-geheugenkaarten.

- De camera ondersteunt UHS-I.
- Geheugenkaarten met een SD-snelheidsklasse van 6 of hoger worden aanbevolen voor het opnemen van films (tijdens het opnemen van 4K UHD-films op een beeldformaat/beeldsnelheid van **2160/30p** of **2160/25p**, worden kaarten met een nominale UHS-snelheidsklasse 3 of sneller aanbevolen). Als een geheugenkaart met een lagere snelheidsklasse wordt gebruikt, kan de filmopname plotseling worden onderbroken.
- Als u een kaartlezer gebruikt, controleer dan of deze compatibel is met uw geheugenkaart.
- Neem contact op met de fabrikant voor informatie over functies, bediening en gebruiksbependingen.

---

## Informatie over handelsmerken

- Windows is een gedeponeerd handelsmerk of handelsmerk van Microsoft Corporation in de Verenigde Staten en/of andere landen.
- Het *Bluetooth*<sup>®</sup>-woordmerk en logo's zijn geregistreerde handelsmerken die eigendom zijn van Bluetooth SIG, Inc. en elk gebruik van dergelijke merken door Nikon Cooperation is onder licentie.
- Apple<sup>®</sup>, App Store<sup>®</sup>, de Apple logos, Mac, OS X, macOS, iPhone<sup>®</sup>, iPad<sup>®</sup>, iPod touch<sup>®</sup> en iBooks zijn handelsmerken of geregistreerde handelsmerken van Apple Inc., in de VS en andere landen.
- Android, Google Play en het Google Play-logo zijn handelsmerken van Google LLC. De Android-robot wordt gereproduceerd of aangepast op basis van materiaal dat door Google is gemaakt en gedeeld, en wordt gebruikt volgens de voorwaarden van de Creative Commons-licentie 3.0 (Naamsvermelding).
- iOS is een handelsmerk of geregistreerd handelsmerk van Cisco Systems, Inc. in de Verenigde Staten en/of andere landen en wordt gebruikt onder licentie.
- Adobe, het Adobe logo, Acrobat en Reader zijn handelsmerken of geregistreerde handelsmerken van Adobe Systems Incorporated in de Verenigde Staten en/of andere landen.
- SDXC-, SDHC- en SD-logo's zijn handelsmerken van SD-3C, LLC.



- PictBridge is een handelsmerk.
- HDMI, het HDMI-logo en High-Definition Multimedia Interface zijn handelsmerken of geregistreerde handelsmerken van HDMI Licensing, LLC.

**HDMI**



- Wi-Fi en het Wi-Fi-logo zijn handelsmerken of gedeponeerde handelsmerken van de Wi-Fi Alliance.
- Alle andere handelsnamen die in deze handleiding of in andere documentatie bij uw Nikon-product worden vermeld, zijn de handelsmerken of gedeponeerde handelsmerken van hun respectievelijke eigenaars.

Use of the Made for Apple badge means that an accessory has been designed to connect specifically to the Apple products identified in the badge, and has been certified by the developer to meet Apple performance standards. Apple is not responsible for the operation of this device or its compliance with safety and regulatory standards. Please note that the use of this accessory with an Apple product may affect wireless performance.

## **AVC Patent Portfolio-licentie**

Dit product is gelicentieerd onder de AVC Patent Portfolio-licentie voor het persoonlijk en niet-commercieel gebruik door een consument om (i) video te coderen in overeenstemming met de AVC-standaard ("AVC-video") en/of (ii) AVC-video te decoderen die door een consument werd gecodeerd in het kader van een persoonlijke en niet-commerciële activiteit en/of werd verkregen van een videoleverancier die over een licentie beschikt om AVC-video aan te bieden. Er wordt geen licentie verleend of gesuggereerd voor enig ander gebruik. Voor meer informatie kunt u terecht bij MPEG LA, L.L.C.

Zie <http://www.mpegla.com>.

## **FreeType Licentie (FreeType2)**

Delen van deze software zijn beschermd door het auteursrecht © 2012 The FreeType Project (<http://www.freetype.org>). Alle rechten voorbehouden.



















## **MIT-Licentie (HarfBuzz)**

Delen van deze software zijn beschermd door het auteursrecht © 2016 The HarfBuzz Project (<http://www.freedesktop.org/wiki/Software/HarfBuzz>). Alle rechten voorbehouden.



# Index



## Symbolen

-  Autostand ..... 31, 32
-  Creatieve stand ..... 31, 44
- SCENE** Onderwerpstand ..... 31, 33
- A** Diafragmavoorkeuzestand .... 31, 46
- S** Sluittijdvoorkeuzestand ..... 31, 46
-  Maanstand ..... 31, 33, 40
-  Stand Vogels bekijken .... 31, 33, 40
- P** Automatische programmastand  
..... 31, 46
-  Handmatige filmstand ..... 31, 94
- M** Handmatig ..... 31, 46
- U** User settings-stand ..... 31, 52
-  Zoomweergave ..... 27, 80
- W** Groothoek ..... 71
-  Miniatuurweergave ..... 27, 81
- T** Tele ..... 71
-  Terugkeerzoomknop ..... 3, 5, 72
-  Knop selectie toepassen ..... 4, 6
-  Weergaveknop ..... 4, 7, 27
-  Wissen-knop ..... 4, 7, 28, 83
-  (filmopname) knop  
..... 4, 6, 25, 90
- DISP** Displayknop ..... 4, 7, 8
- Fn** Functieknop ..... 2, 7, 70
-  Pop-upknop voor de flitser  
..... 2, 25, 55
- MENU** Menuknop ..... 4, 7, 113
-  Monitorknop ..... 4, 7, 26
-  AE-L/AF-L-knop ..... 5, 66, 175
-  Zelfontspanner/Glimlachtimer  
..... 54, 58, 60
-  Scherpstelstand ..... 54, 61
-  Flitsstand ..... 54, 55
-  Belichtingscompensatie ..... 54, 69





## A

- Aanduiding batterijniveau ..... 22
  - Aang. Picture Control ..... 116, 117, 128
  - Aantal resterende opnamen .... 22, 122
  - Actieve D-Lighting ..... 116, 144
  - AE/AF-vergrend.knop ..... 119, 175
  - AF met doelopsporing ..... 63, 141
  - Afdrukken ..... 105, 106, 107
  - AF-hulplicht ..... 119, 172
  - AF-hulpverlichting ..... 2
  - Afstandsbediening ..... 212
  - AF-veldstand ..... 70, 116, 140
  - Autofocus ..... 61, 65
  - Autofocus-stand ..... 116, 117, 143, 153
  - Autom. met rode-ogenred ..... 56, 57
  - Autom. scènekeuzekn.  ..... 31, 33, 34
  - Automatisch flitsen ..... 56
  - Automatisch uit ..... 24, 119, 176
  - Automatische programmastand  
..... 31, 46
  - Autostand ..... 31, 32
  - Av/Tv-selectie ..... 119, 182
- ## B
- Batterij ..... 16, 220
  - Batterijlader ..... 208
  - Beeld draaien ..... 118, 159
  - Beeld terugspelen ..... 167
  - Beeldcommentaar ..... 119, 180
  - Beelden bewerken ..... 83
  - Beeldformaat ..... 70, 116, 123
  - Beeldkwaliteit ..... 70, 116, 121
  - Beeldselectiescherm ..... 115
  - Beeldsnelheid ..... 117, 155
  - Beeldverscherping ..... 126
  - Belichtingsbracketing ..... 116, 139



Belichtingscompensatie .....	54, 69	<b>E</b>	Eenvoudig panorama  .....	33, 41
Belichtingsstand .....	117		EH-73P .....	221
Best.nr. terugzetten.....	120, 183		Elekt. zoeker auto aan/uit.....	119, 169
Bestandsnaam.....	207		Elektronische VR.....	117, 154
Beveiligen.....	118, 159		EN-EL20a .....	220
Bewaar user settings.....	53		Enkelvoudig.....	133
Bluetooth.....	118, 162		Enkelvoudige AF.....	143, 153
Brandpuntsafstand.....	147, 148, 217		Extensie.....	207
Bulb-instelling (lange tijdopname) .....	50	<b>E</b>	Fast motion films.....	151, 152
<b>C</b>			Filmmenu.....	117, 150
Camera-aan-lampje.....	2, 24		Filmopties.....	117, 150
Capture NX-D .....	111		Films afspelen.....	27, 90
Close-up  .....	33, 36		Films bewerken .....	100
Computer.....	103, 109		Films opnemen.....	25, 90
Continu.....	40, 70, 116, 133		Filter ruisonderdrukking.....	116, 144
Contrast.....	126		Filtereffecten .....	86, 118, 126
COOLPIX Aang. Picture Control .....	116, 117, 128		Firmware-versie.....	120, 184
COOLPIX Picture Control .....	70, 116, 117, 124		Flitsbelichtingcorrectie.....	116, 143
Copyrightinformatie.....	119, 181		Flitsgereedaanduiding.....	55
Creatieve stand.....	31, 44		Flitsstand.....	54, 55
<b>D</b>			Fn-knopinstelling .....	70
Datum en tijd.....	19, 119, 164		Formatteren.....	16, 119, 176
Datumnotatie .....	19, 164		Foto's selecteren.....	101
Datumstempel.....	119, 169		Fulltime-AF .....	143, 153
Deksel aansluiting.....	3, 17, 103		Functies die niet tegelijkertijd gebruikt kunnen worden.....	75
Deksel stroomaansluiting .....	4		F-waarde .....	46
Diafragmavoorkeuzestand.....	31, 46	<b>G</b>	Geheugencapaciteit.....	22, 90
Diashow .....	118, 158		Geheugenkaart .....	16, 192, 222
Dierenportret  .....	33, 38		Geheugenkaart form.....	16, 119, 176
Digitale zoom .....	71, 119, 172		Geheugenkaarten formatteren .....	16, 119, 176
Dioptrieregelaar .....	3, 26		Geluidsinstellingen.....	119, 175
Direct Print.....	103, 105		Gevoeligh. ext. microfoon.....	117, 156
D-Lighting.....	84, 118		Gezichtprioriteit.....	140
Draaibare multi-selector .....	6, 54			
Dynamic Fine Zoom.....	71			





Gezichtsdetectie .....	64	<b>L</b>	Laadlampje .....	2, 17
Glimlichtimer .....	54, 60		Lampje rode-ogenreductie .....	2, 57
Groothoek .....	71		Landschap  .....	33, 34
<b>H</b>			Lange sluitertijd .....	56
Half indrukken .....	6, 24, 62		Lichtmeting .....	70, 116, 132
Handm. scherpstelling .....	67		Lichtnetadapter .....	103, 208
Handm. Voorinstel .....	131		Lichtnetlaadadapter .....	17, 221
Handmatig .....	31, 46		Locatiegegevens .....	119, 182
Handmatige filmstand .....	31, 94		Luidspreker .....	4
HDMI .....	119, 177	<b>M</b>		
HDMI-microaansluiting .....	3, 104		M belichtingsvoorbeeld .....	117, 148
HDR .....	37		Maanstand .....	31, 33, 40
Helderheid .....	167		Macro-close-up .....	62
Herstel user settings .....	53		Markeren voor upload .....	118, 157
Histogram .....	13, 69, 167		Meerv. belicht. Lichter  .....	33, 39
Hoofdschakelaar .....	2, 19		Meervoudige belichting .....	116, 145
HS-continu .....	133		Menu Handmatige filmstand	
HS-film .....	151, 152		.....	117, 149
Huid verzachten .....	65, 85, 118		Menu Netwerk .....	113, 161
<b>I</b>			Microfoon (stereo) .....	2
Identificatie .....	207		Miniatuurweergave .....	27, 81
Ingebouwde flitser .....	2, 55		Minimale sluitertijd .....	137
Instelling Fn-knop .....	114		Monitor .....	4, 8, 18, 194
Instelring .....	7, 174		Monitorinstellingen .....	119, 167
Instelschijf .....	7, 46		Monitoropties .....	167
Intervalopnamen .....	133, 135		Multi-selector .....	6, 54
Invalflits .....	56	<b>N</b>		
ISO-waarde .....	70, 116, 117, 137		Nachtlandschap  .....	33, 36
<b>K</b>			Nachtportret  .....	33, 35
Kalenderweergave .....	81	<b>O</b>		
Kies hoofdfoto .....	118, 160		Objectief .....	2, 194, 217
Kleine afbeelding .....	87, 118		Objectiefdop .....	15
Kleurtemperatuur .....	130		Onderwerp volgen .....	141, 142
Kleurtoon .....	127		Onderwerpstand .....	31, 33
Knopgeluid .....	175		Oneindig .....	62
Koppelen van de afstandsbediening			Ongecompr. HDMI-uitv. ....	104, 177
.....	215			





Ontspan. bij geen kaart .....	119, 166	Scherpstelstand .....	54, 61
Ontspanknop .....	2, 6, 24, 62	Scherpstelveld .....	11, 24, 38, 140
Oogje voor camerariem .....	15	Scherpstelvergrendeling .....	66
Oogje voor polsriem .....	2	Selectie brandpuntsafst. ....	40
Oogsensor .....	4, 26	Selectieknop voor scherpstelstand ....	5
Oplaadbare batterij .....	17	Selectieve kleur  .....	33, 38
Oplaadbare Li-ionbatterij .....	16, 220	Setup-menu .....	119, 164
Opladen via computer .....	119, 179	Slow motion films .....	151, 152
Opname .....	22, 31, 90	Sluitergeluid .....	175
Opname-informatie .....	8	Sluitertijd .....	46, 49
Opnamemenu .....	116, 121, 124	Sluitertijdvoorkeuzestand .....	31, 46
Opnamestand .....	31	Sneeuw  .....	33
Opstartzoomstand .....	117, 148	Snel aanpassen .....	126
Opties voor elektr. zoeker .....	167	Snel retoucheren .....	84, 118
Opties voor instelring .....	119, 174	Sport  .....	33, 35
Optionele accessoires .....	208	Stand User settings .....	31, 52
Optische zoom .....	71	Stand Vogels bekijken .....	31, 33, 40
<b>P</b>		Standaardflits .....	56
Papierformaat .....	106, 107	Standaardw. herstellen .....	119, 162
Party/binnen  .....	33, 35	Standaardwaarden .....	120, 184
Peaking .....	120, 184	Standknop .....	2, 5, 22, 31
PictBridge .....	103, 105	Strand  .....	33
Picture Control .....	70, 116, 117, 124	Stroomaansluiting .....	208
Portret  .....	33	Superlapsefilm  .....	33, 98
Printer .....	103, 105	Synchr. met smartapparaat .....	164
<b>R</b>		Synchr. op het tweede gordijn .....	56
Raster weerg./verberg .....	11, 167	<b>I</b>	
Reeks .....	28, 82	Taal/Language .....	119, 176
Reeksweergaveopties .....	118, 160	Tegenlicht  .....	33, 37
Resterende filmopnametijd .....	90, 91	Telestand .....	71
Rode-ogenreductie .....	56, 57	Terugkeerzoom .....	119, 173
<b>S</b>		Tijdsverschil .....	164
Schemering  .....	33	Tijdzone .....	19, 165
Schermvullende weergave .....	12, 27, 80, 81	Tijdzone en datum .....	19, 119, 164
Scherpstelaanduiding .....	9, 24	Time-instelling (lange tijdopname) .....	50
Scherpstelling ....	24, 91, 140, 143, 153	Time-lapse-film  .....	33, 96
		Toonniveau .....	13



Toonniveau-informatie.....	8, 13	Zomertijd.....	19, 165
Tv.....	103, 104	Zonnekap.....	15
<b>U</b>		Zonsondergang  .....	33
Uitsnede.....	80, 88	Zoomen.....	71
USB-kabel.....	17, 103, 105, 109	Zoomgeheugen.....	117, 147
USB-microaansluiting ...	3, 17, 105, 109	Zoomknop.....	2, 5, 71
<b>V</b>		Zoommicrofoon.....	117, 155
Verbinden met smartapp.....	118, 161	Zoomweergave.....	27, 80
Verbinding kiezen.....	118, 161		
Verbinding met afst.bed.....	118, 161		
Verzadiging.....	126		
Verzenden tijdens opname ....	118, 161		
Vibratiereductie.....	70, 119, 171		
ViewNX-i.....	103, 109		
Virtuele horizon.....	11, 167, 168		
Vliegtuigmodus.....	118, 161		
Voedsel  .....	33, 37		
Volume.....	99		
Vooropnamecache.....	133, 134		
Vuurwerk  .....	33, 37		
<b>W</b>			
Weergave.....	27, 90		
Weergavemenu.....	118, 157		
Weergavestand.....	27		
Wi-Fi.....	118, 162		
Windruisreductie.....	117, 154		
Wissen.....	28, 83		
Witbalans.....	70, 116, 117, 129		
<b>Z</b>			
Zacht <b>SOFT</b> .....	33		
Zelfontspanner.....	54, 58		
Zelfontspanner: na ontspannen			
.....	119, 170		
Zelfontspannerlampje.....	2, 59, 60		
Zijzoomknop.....	3, 5, 23		
Zijzoomknop toewijzen.....	119, 173		
Zoeker.....	4, 8, 26, 194		



Deze handleiding mag op geen enkele manier volledig of gedeeltelijk (behalve voor korte citaten in kritische artikelen of besprekingen) worden gereproduceerd zonder de schriftelijke toestemming van NIKON CORPORATION.

**NIKON CORPORATION**

© 2018 Nikon Corporation



YP8L02(1F)  
6MQA571F-02